



EL Στεγνωτήριο
HU Szárítógép

Οδηγίες Χρήσης 2
Használati útmutató 36

ΠΕΡΙΕΧΟΜΕΝΑ

1. ΠΛΗΡΟΦΟΡΙΕΣ ΑΣΦΑΛΕΙΑΣ.....	3
2. ΟΔΗΓΙΕΣ ΓΙΑ ΤΗΝ ΑΣΦΑΛΕΙΑ.....	7
3. ΠΕΡΙΓΡΑΦΗ ΠΡΟΪΟΝΤΟΣ.....	9
4. ΠΙΝΑΚΑΣ ΧΕΙΡΙΣΤΗΡΙΩΝ.....	10
5. ΠΙΝΑΚΑΣ ΠΡΟΓΡΑΜΜΑΤΩΝ.....	12
6. ΕΠΙΛΟΓΕΣ.....	14
7. ΛΕΙΤΟΥΡΓΙΑ ΑΤΜΟΥ.....	17
8. ΡΥΘΜΙΣΕΙΣ.....	19
9. ΠΡΙΝ ΑΠΟ ΤΗΝ ΠΡΩΤΗ ΧΡΗΣΗ.....	20
10. ΚΑΘΗΜΕΡΙΝΗ ΧΡΗΣΗ.....	21
11. ΥΠΟΔΕΙΞΕΙΣ ΚΑΙ ΣΥΜΒΟΥΛΕΣ.....	23
12. ΦΡΟΝΤΙΔΑ ΚΑΙ ΚΑΘΑΡΙΣΜΑ.....	25
13. ΑΝΤΙΜΕΤΩΠΙΣΗ ΠΡΟΒΛΗΜΑΤΩΝ.....	29
14. ΤΕΧΝΙΚΑ ΧΑΡΑΚΤΗΡΙΣΤΙΚΑ.....	32
15. ΦΥΛΛΟ ΠΛΗΡΟΦΟΡΙΩΝ ΠΡΟΪΟΝΤΟΣ ΣΥΜΦΩΝΑ ΜΕ ΤΟΝ ΚΑΝΟΝΙΣΜΟ ΤΗΣ Ε.Ε 1369/2017.....	34
16. ΠΕΡΙΒΑΛΛΟΝΤΙΚΑ ΘΕΜΑΤΑ.....	35

ΣΑΣ ΣΚΕΦΤΟΜΑΣΤΕ

Ευχαριστούμε που επιλέξατε μια συσκευή Electrolux. Επιλέξατε ένα προϊόν που χαρακτηρίζεται από επαγγελματική εμπειρία και καινοτομία δεκαετιών. Έξυπνο και κομψό, έχει σχεδιαστεί για εσάς. Έτσι, όποτε το χρησιμοποιείτε, μπορείτε να είστε ήσυχοι ότι θα επιτυγχάνετε σπουδαία αποτελέσματα κάθε φορά.

Καλωσορίσατε στην Electrolux.

Επισκεφθείτε τον ιστότοπό μας για να:



Βρείτε υποδείξεις χρήσης, φυλλάδια, συμβουλές για την επίλυση προβλημάτων, πληροφορίες σέρβις και επισκευής:

www.electrolux.com/support



Καταχωρίσετε το προϊόν σας, ώστε να έχετε καλύτερο σέρβις:

www.registerelectrolux.com



Αγοράστε αξεσουάρ, αναλώσιμα και γνήσια ανταλλακτικά για τη συσκευή σας:

www.electrolux.com/shop

ΕΞΥΠΗΡΕΤΗΣΗ ΠΕΛΑΤΩΝ ΚΑΙ ΣΕΡΒΙΣ

Χρησιμοποιείτε πάντα μόνο γνήσια ανταλλακτικά.

Όταν επικοινωνείτε με το Εξουσιοδοτημένο Κέντρο Σέρβις, βεβαιωθείτε ότι έχετε διαθέσιμα τα ακόλουθα στοιχεία: Μοντέλο, ΡNC, Αριθμός σειράς.

Μπορείτε να βρείτε τις πληροφορίες στην πινακίδα τεχνικών χαρακτηριστικών.

 Προειδοποίηση / Προσοχή - Πληροφορίες για την ασφάλεια

 Γενικές πληροφορίες και συμβουλές

 Πληροφορίες σχετικά με το περιβάλλον

Υπόκειται σε αλλαγές χωρίς προειδοποίηση.

1. ⚠ ΠΛΗΡΟΦΟΡΙΕΣ ΑΣΦΑΛΕΙΑΣ



Πριν ξεκινήσετε την εγκατάσταση και τη χρήση αυτής της συσκευής, διαβάστε προσεκτικά τις παρεχόμενες οδηγίες.

Ο κατασκευαστής δεν είναι υπεύθυνος για τυχόν τραυματισμούς ή ζημιές που είναι αποτέλεσμα λανθασμένης εγκατάστασης ή χρήσης. Να φυλάσσετε πάντα αυτές τις οδηγίες σε ένα ασφαλές μέρος με εύκολη πρόσβαση για μελλοντική αναφορά.



Προειδοποίηση: Κίνδυνος πυρκαγιάς / Εύφλεκτα υλικά.

Η συσκευή περιέχει εύφλεκτο αέριο, προπάνιο (R290), ένα αέριο με υψηλό επίπεδο περιβαλλοντικής συμβατότητας. Να κρατάτε τις πηγές πυρκαγιάς και ανάφλεξης μακριά από τη συσκευή. Προσέχετε να μην προκληθεί ζημιά στο κύκλωμα ψυκτικού υγρού που περιέχει προπάνιο.

1.1 Ασφάλεια παιδιών και ευπαθών ατόμων



ΠΡΟΕΙΔΟΠΟΙΗΣΗ!

Κίνδυνος ασφυξίας, τραυματισμού ή μόνιμης αναπηρίας.

- Η συσκευή αυτή μπορεί να χρησιμοποιηθεί από παιδιά ηλικίας 8 ετών και άνω και από άτομα με μειωμένες σωματικές, αισθητηριακές ή πνευματικές δυνατότητες ή έλλειψη εμπειρίας και γνώσης, εάν επιβλέπονται ή έχουν λάβει οδηγίες σχετικά με τη χρήση της συσκευής με ασφαλή τρόπο και κατανοούν τους κινδύνους που ενέχονται.
- Παιδιά ηλικίας μεταξύ 3 και 8 ετών και άτομα με εκτενείς και περίπλοκες αναπηρίες πρέπει να παραμένουν μακριά από τη συσκευή, εκτός αν επιβλέπονται συνεχώς.

- Παιδιά ηλικίας μικρότερης των 3 ετών πρέπει να παραμένουν μακριά από τη συσκευή εκτός αν επιβλέπονται συνεχώς.
- Τα παιδιά δεν πρέπει να παίζουν με την συσκευή.
- Φυλάσσετε όλα τα υλικά συσκευασίας μακριά από τα παιδιά και απορρίψτε τα κατάλληλα.
- Φυλάσσετε τα απορρυπαντικά μακριά από παιδιά.
- Κρατάτε τα παιδιά και τα κατοικίδια ζώα μακριά από τη συσκευή όταν η πόρτα είναι ανοιχτή.
- Εάν η συσκευή διαθέτει διάταξη ασφαλείας για παιδιά, θα πρέπει να είναι ενεργοποιημένη.
- Τα παιδιά δεν πρέπει να εκτελούν τον καθαρισμό και τη συντήρηση που εκτελεί ο χρήστης στη συσκευή χωρίς επίβλεψη.

1.2 Γενικές πληροφορίες για την ασφάλεια

- Αυτή η συσκευή προορίζεται μόνο για στέγνωμα ρούχων οικιακού τύπου, που στεγνώνονται στο πλυντήριο.
- Μη χρησιμοποιείτε τη λειτουργία στεγνωτηρίου εάν τα ρούχα έχουν λερωθεί με βιομηχανικά χημικά.
- Η συσκευή αυτή έχει σχεδιαστεί μόνο για οικιακή χρήση σε εσωτερικό περιβάλλον.
- Η συσκευή αυτή μπορεί να χρησιμοποιηθεί σε γραφεία, δωμάτια ξενοδοχείων, ξενώνες, αγροικίες και άλλα παρόμοια καταλύματα όπου τέτοια χρήση δεν υπερβαίνει τα επίπεδα της (μέσης) οικιακής χρήσης.
- Μην αλλάζετε τις προδιαγραφές αυτής της συσκευής.
- Αν το στεγνωτήριο έχει τοποθετηθεί επάνω από πλυντήριο ρούχων, χρησιμοποιήστε το σετ στοίβαξης. Το σετ στοίβαξης, διαθέσιμο από τον εξουσιοδοτημένο προμηθευτή της περιοχής σας, μπορεί να χρησιμοποιηθεί μόνο με τη συσκευή που καθορίζεται στις οδηγίες που παρέχονται με το εξάρτημα. Διαβάστε τις προσεκτικά πριν από την εγκατάσταση (ανατρέξτε στο φυλλάδιο Εγκατάστασης).
- Η συσκευή μπορεί να εγκατασταθεί είτε ως ανεξάρτητη μονάδα είτε κάτω από πάγκο κουζίνας που διαθέτει

τον κατάλληλο χώρο (ανατρέξτε στο φυλλάδιο Εγκατάστασης).

- Μην εγκαθιστάτε τη συσκευή πίσω από πόρτα που κλειδώνει, πίσω από συρόμενη πόρτα ή πίσω από πόρτα με μεντεσέ στην αντίθετη πλευρά, καθώς αυτό δεν θα επιτρέπει στην πόρτα της συσκευής να ανοίγει πλήρως.
- Το άνοιγμα αερισμού που βρίσκεται στη βάση της συσκευής δεν πρέπει να καλύπτεται από χαλί, μοκέτα ή οποιοδήποτε άλλο κάλυμμα δαπέδου.
- ΠΡΟΕΙΔΟΠΟΙΗΣΗ: Η συσκευή δεν πρέπει να τροφοδοτείται μέσω μιας εξωτερικής διάταξης μεταγωγής, όπως ένας χρονοδιακόπτης, ή να είναι συνδεδεμένη σε κύκλωμα το οποίο ενεργοποιείται και απενεργοποιείται συχνά από μια διάταξη.
- Συνδέστε το φινιρ τροφοδοσίας στην πρίζα μόνο αφού ολοκληρωθεί η διαδικασία εγκατάστασης. Βεβαιωθείτε ότι υπάρχει εύκολη πρόσβαση στο φινιρ τροφοδοσίας μετά την εγκατάσταση.
- Βεβαιωθείτε ότι ο χώρος εγκατάστασης της συσκευής αερίζεται επαρκώς ώστε να αποφευχθεί η επιστροφή ανεπιθύμητων αερίων στον χώρο από συσκευές που χρησιμοποιούν αέριο ή άλλα καύσιμα, συμπεριλαμβανομένης γυμνής φλόγας.
- ΠΡΟΕΙΔΟΠΟΙΗΣΗ: Μην εγκαθιστάτε τη συσκευή σε περιβάλλον χωρίς εξαερισμό.
Η συσκευή περιέχει εύφλεκτο αέριο, προπάνιο (R290), ένα αέριο με υψηλό επίπεδο περιβαλλοντικής συμβατότητας. Να κρατάτε τις πηγές πυρκαγιάς και ανάφλεξης μακριά από τη συσκευή. Προσέχετε να μην προκληθεί ζημιά στο κύκλωμα ψυκτικού υγρού που περιέχει προπάνιο.
- ΠΡΟΕΙΔΟΠΟΙΗΣΗ: Στο περίβλημα της συσκευής ή την εντοιχισμένη κατασκευή, διατηρείτε ελεύθερα από εμπόδια όλα τα ανοίγματα αερισμού.
- ΠΡΟΕΙΔΟΠΟΙΗΣΗ: Μην προκαλείτε ζημιά στο κύκλωμα ψυκτικού μέσου.

- ΠΡΟΕΙΔΟΠΟΙΗΣΗ: Γεμίζετε το δοχείο νερού για επεξεργασία με ατμό μόνο με αποσταγμένο νερό. Μη χρησιμοποιείτε νερό βρύσης ή πρόσθετα. Μπορεί να προκληθεί ζημιά στη συσκευή.
- Εάν το καλώδιο τροφοδοσίας έχει υποστεί φθορές, θα πρέπει να αντικατασταθεί από τον κατασκευαστή, το Εξουσιοδοτημένο Κέντρο Σέρβις ή ένα κατάλληλα καταρτισμένο άτομο, ώστε να αποφευχθεί τυχόν κίνδυνος από το ηλεκτρικό ρεύμα.
- Μην υπερβαίνετε το μέγιστο φορτίο των 9 kg (ανατρέξτε στο κεφάλαιο «Πίνακας προγραμμάτων»).
- Σκουπίστε χνούδια ή υπολείμματα συσκευασίας που έχουν συσσωρευτεί γύρω από τη συσκευή.
- Μη λειτουργείτε τη συσκευή χωρίς φίλτρο. Καθαρίζετε το φίλτρο που συλλέγει το χνούδι των ρούχων πριν ή μετά από κάθε χρήση.
- Μη στεγνώνετε άπλυτα ρούχα στο στεγνωτήριο.
- Ρούχα τα οποία έχουν λερωθεί με ουσίες όπως μαγειρικό λάδι, ασετόν, οινόπνευμα, πετρέλαιο, κηροζίνη, καθαριστικά λεκέδων, νέφτι, κεριά και καθαριστικά κεριού πρέπει να πλένονται ξεχωριστά με επιπρόσθετη ποσότητα απορρυπαντικού πριν τοποθετηθούν για στέγνωμα στο πλυντήριο στεγνωτήριο.
- Αντικείμενα όπως αφρώδες ελαστικό (αφρός λάτεξ), σκουφάκια μπάνιου, αδιάβροχα υφάσματα, αντικείμενα με αντιολισθητική βάση από ελαστικό και ρούχα ή μαξιλάρια που περιέχουν επένδυση με αφρώδες ελαστικό δεν πρέπει να στεγνώνουν στο στεγνωτήριο.
- Τα μαλακτικά ή παρόμοια προϊόντα πρέπει να χρησιμοποιούνται αποκλειστικά βάσει των οδηγιών του κατασκευαστή τους.
- Αφαιρέστε όλα τα αντικείμενα από τα ρούχα τα οποία μπορούν να είναι πηγή ανάφλεξης όπως αναπτήρες ή σπέρτα.
- ΠΡΟΕΙΔΟΠΟΙΗΣΗ: Ποτέ μη διακόπτετε ένα στεγνωτήριο πριν από το τέλος του κύκλου στεγνώματος, εκτός εάν αφαιρέσετε αμέσως όλα τα

ρούχα και τα απλώσετε ώστε να διασκορπιστεί η θερμότητα.

- Πριν από την εκτέλεση εργασιών συντήρησης, απενεργοποιήστε τη συσκευή και αποσυνδέστε το φως τροφοδοσίας από την πρίζα.

2. ΟΔΗΓΙΕΣ ΓΙΑ ΤΗΝ ΑΣΦΑΛΕΙΑ

2.1 Εγκατάσταση



Προειδοποίηση: Κίνδυνος πυρκαγιάς / Εύφλεκτα υλικά.

- Αφαιρέστε όλα τα υλικά της συσκευασίας.
- Εάν η συσκευή έχει υποστεί ζημιά, μην προβείτε σε εγκατάσταση ή χρήση της.
- Ακολουθείτε τις οδηγίες εγκατάστασης που παρέχονται με τη συσκευή.
- Μην εγκαθιστάτε τη συσκευή σε περιβάλλον χωρίς εξαερισμό. Η συσκευή περιέχει εύφλεκτο αέριο, προπάνιο (R290), ένα αέριο με υψηλό επίπεδο περιβαλλοντικής συμβατότητας. Να κρατάτε τις πηγές πυρκαγιάς και ανάφλεξης μακριά από τη συσκευή. Προσέχετε να μην προκληθεί ζημιά στο κύκλωμα ψυκτικού υγρού που περιέχει προπάνιο.
- Πάντα να προσέχετε όταν μετακινείτε τη συσκευή καθώς είναι βαριά. Να χρησιμοποιείτε πάντα γάντια ασφαλείας και κλειστά παπούτσια.
- Μην εγκαθιστάτε και μη χρησιμοποιείτε τη συσκευή σε χώρο όπου η θερμοκρασία μπορεί να είναι χαμηλότερη από 5°C ή υψηλότερη από 35°C.
- Το δάπεδο επάνω στο οποίο εγκαθιστάτε τη συσκευή πρέπει να είναι επίπεδο, σταθερό, ανθεκτικό στη θερμότητα και καθαρό.
- Βεβαιωθείτε ότι υπάρχει κυκλοφορία αέρα μεταξύ της συσκευής και του δαπέδου.
- Διατηρείτε πάντα τη συσκευή όρθια ενώ την μετακινείτε.
- Η πίσω επιφάνεια της συσκευής πρέπει να τοποθετηθεί προς τον τοίχο.

- Μόλις η συσκευή τοποθετηθεί στη μόνιμη θέση της, ελέγξτε ότι είναι πλήρως οριζοντιωμένη με ένα αλφάδι. Εάν δεν είναι, ρυθμίστε κατάλληλα τα πόδια.

2.2 Ηλεκτρική σύνδεση



ΠΡΟΕΙΔΟΠΟΙΗΣΗ!

Κίνδυνος πυρκαγιάς και ηλεκτροπληξίας.

- ΠΡΟΕΙΔΟΠΟΙΗΣΗ: Αυτή η συσκευή έχει σχεδιαστεί για εγκατάσταση / σύνδεση σε σύνδεση γείωσης στο κτίριο.
- Βεβαιωθείτε ότι οι παράμετροι στην πινακίδα τεχνικών χαρακτηριστικών είναι συμβατές με τις ονομαστικές τιμές ηλεκτρικού ρεύματος της παροχής ρεύματος.
- Χρησιμοποιείτε πάντα σωστά εγκατεστημένη πρίζα με προστασία κατά της ηλεκτροπληξίας.
- Μη χρησιμοποιείτε πολύπριζα και μπαλαντζές.
- Μην τραβάτε το καλώδιο τροφοδοσίας για να αποσυνδέσετε τη συσκευή. Τραβάτε πάντα το φως τροφοδοσίας.
- Μην αγγίζετε το καλώδιο ρεύματος ή το φως τροφοδοσίας με βρεγμένα χέρια.

2.3 Χρήση



ΠΡΟΕΙΔΟΠΟΙΗΣΗ!

Κίνδυνος τραυματισμού, ηλεκτροπληξίας, πυρκαγιάς, εγκαυμάτων ή βλάβης της συσκευής.



Προειδοποίηση: Κίνδυνος πυρκαγιάς / Εύφλεκτα υλικά. Η συσκευή περιέχει εύφλεκτο αέριο, προπάνιο

(R290), ένα αέριο με υψηλό επίπεδο περιβαλλοντικής συμβατότητας. Να κρατάτε τις πηγές πυρκαγιάς και ανάφλεξης μακριά από τη συσκευή. Προσέχετε να μην προκληθεί ζημιά στο κύκλωμα ψυκτικού υγρού που περιέχει προπάνιο.

- Αυτή η συσκευή προορίζεται μόνο για οικιακή χρήση (εσωτερικοί χώροι).
- Μη στεγνώνετε φθαρμένα ρούχα (σκισμένα, ξεφτισμένα) τα οποία περιέχουν πληρωτικά υλικά.
- Αν τα ρούχα έχουν πιλυθεί με προϊόν αφαίρεσης λεκέδων, εκτελέστε έναν επιπλέον κύκλο ξεβγάλματος προτού εκκινήσετε έναν κύκλο στεγνώματος.
- Ενδείκνυται μόνο για υφάσματα που είναι κατάλληλα για στέγνωμα στη συσκευή. Ακολουθείτε τις οδηγίες καθαρισμού στην ετικέτα του ρούχου.
- Μην πίνετε το συμπυκνωμένο/ αποσταγμένο νερό και μη μαγειρεύετε φαγητό με αυτό. Μπορεί να προκαλέσει προβλήματα υγείας στον άνθρωπο και στα κατοικίδια ζώα.
- Μην κάθεστε ή στέκεστε πάνω στην ανοιχτή πόρτα της συσκευής.
- Μη στεγνώνετε στη συσκευή ρούχα που στάζουν.



ΠΡΟΕΙΔΟΠΟΙΗΣΗ!

Γεμίζετε το δοχείο νερού για επεξεργασία με ατμό μόνο με αποσταγμένο νερό. Μη χρησιμοποιείτε νερό βρύσης ή πρόσθετα. Μπορεί να προκληθεί ζημιά στη συσκευή.

- Το συμπυκνωμένο νερό από το δοχείο συμπυκνωμένου νερού της συσκευής μπορεί να χρησιμοποιηθεί, εάν πρώτα το φιλτράρετε (π.χ. με ένα φίλτρο του καφέ).
- Χρησιμοποιήστε τα προγράμματα ατμού μόνο με αποσταγμένο νερό.
- Όταν διακοπεί ο κύκλος στεγνώματος, ή το πρόγραμμα ατμού, ο κάδος και τα ρούχα μπορεί να είναι ζεστά. Κίνδυνος εγκαυμάτων! Προσέξτε όταν αφαιρείτε τα ρούχα.
- Προσέχετε όταν διακόπτετε το πρόγραμμα ατμού: Μην ανοίγετε την πόρτα της συσκευής κατά τη φάση του ατμού. Ο καυτός ατμός μπορεί να προκαλέσει εγκαυματα. Η οθόνη

εμφανίζει ένα μήνυμα που υποδεικνύει τη φάση του ατμού.

2.4 Εσωτερικός φωτισμός



ΠΡΟΕΙΔΟΠΟΙΗΣΗ!

Κίνδυνος τραυματισμού.

- Ορατή ακτινοβολία φωτοδιόδου (LED). Μην κοιτάτε απευθείας τη δέσμη φωτός.
- Για την αντικατάσταση του εσωτερικού φωτισμού, επικοινωνήστε με το Εξουσιοδοτημένο Κέντρο Σέρβις.

2.5 Φροντίδα και καθαρίσμα



ΠΡΟΕΙΔΟΠΟΙΗΣΗ!

Κίνδυνος τραυματισμού ή βλάβης της συσκευής.



Προειδοποίηση: Κίνδυνος πυρκαγιάς / Εύφλεκτα υλικά. Η συσκευή περιέχει εύλεκτο αέριο, προπάνιο (R290), ένα αέριο με υψηλό επίπεδο περιβαλλοντικής συμβατότητας. Να κρατάτε τις πηγές πυρκαγιάς και ανάφλεξης μακριά από τη συσκευή. Προσέχετε να μην προκληθεί ζημιά στο κύκλωμα ψυκτικού υγρού που περιέχει προπάνιο.

- Μη χρησιμοποιείτε ψεκασμό με νερό ή ατμό για το καθαρίσμα της συσκευής.
- Καθαρίστε τη συσκευή με ένα υγρό μαλακό πανί. Χρησιμοποιείτε μόνο ουδέτερα απορρυπαντικά. Μη χρησιμοποιείτε λειαντικά προϊόντα, σφουγγαράκια που χαράσσουν, διαλύτες ή μεταλλικά αντικείμενα.

2.6 Συμπιεστής



ΠΡΟΕΙΔΟΠΟΙΗΣΗ!

Κίνδυνος πρόκλησης ζημιάς στη συσκευή.

- Ο συμπιεστής και το σύστημά του στο στεγνώτήριο έχουν πληρωθεί με έναν ειδικό παράγοντα ο οποίος δεν περιέχει φθορο-χλωρο-υδρογονάνθρακες. Αυτό το σύστημα πρέπει να παραμείνει στεγανό. Η βλάβη του συστήματος μπορεί να προκαλέσει διαρροή.

2.7 Σέρβις

- Για την επισκευή της συσκευής, επικοινωνήστε με το Εξουσιοδοτημένο Κέντρο Σέρβις.
- Χρησιμοποιείτε μόνο γνήσια ανταλλακτικά.
- Σχετικά με τον/τους λαμπτήρα/ λαμπτήρες εντός αυτού του προϊόντος και τους ανταλλακτικούς λαμπτήρες που πωλούνται ξεχωριστά: Αυτοί οι λαμπτήρες προορίζονται ώστε να αντέχουν σε εξαιρετικά δύσκολες συνθήκες σε οικιακές συσκευές, όπως σε θερμοκρασίες, δονήσεις, υγρασία ή προορίζονται να σηματοδοτούν πληροφορίες σχετικά με τη λειτουργική κατάσταση της συσκευής. Δεν προορίζονται για χρήση σε άλλες εφαρμογές και δεν είναι κατάλληλοι για τον φωτισμό οικιακών χώρων.



Προειδοποίηση: Κίνδυνος πυρκαγιάς / Κίνδυνος υλικής ζημιάς και πρόκλησης ζημιάς στη συσκευή.

- Αποσυνδέστε τη συσκευή από την παροχή ρεύματος και νερού.
- Κόψτε το καλώδιο τροφοδοσίας κοντά στη συσκευή και απορρίψτε το.
- Η συσκευή περιέχει εύφλεκτο αέριο (R290). Επικοινωνήστε με τις δημοτικές αρχές για πληροφορίες σχετικά με τη σωστή απόρριψη της συσκευής.
- Αφαιρέστε το μάνταλο της πόρτας για να αποτραπεί ο εγκλεισμός παιδιών ή ζώων μέσα στον κάδο.
- Απορρίψτε τη συσκευή σύμφωνα με τις τοπικές διατάξεις για την απόρριψη αποβλήτων ηλεκτρικού και ηλεκτρονικού εξοπλισμού (ΑΗΗΕ).

2.8 Απόρριψη



ΠΡΟΕΙΔΟΠΟΙΗΣΗ!

Κίνδυνος τραυματισμού ή ασφυξίας.

3. ΠΕΡΙΓΡΑΦΗ ΠΡΟΪΟΝΤΟΣ

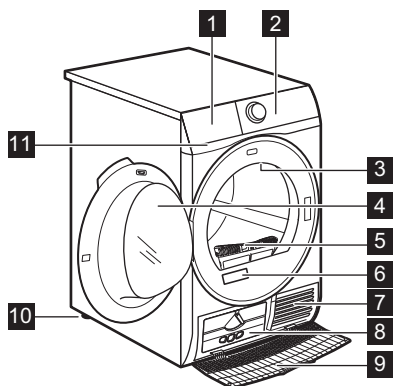

- 1 Δοχείο νερού
- 2 Πίνακας χειριστηρίων
- 3 Εσωτερικός φωτισμός
- 4 Πόρτα συσκευής
- 5 Φίλτρο
- 6 Πίνακίδα τεχνικών χαρακτηριστικών
- 7 Σχισμές αερισμού
- 8 Καπάκι Εναλλάκτη Θερμότητας
- 9 Κάλυμμα Εναλλάκτη Θερμότητας
- 10 Ρυθμιζόμενα πόδια
- 11 Φίλτρο επανακυκλοφορίας νερού



Για ευκολία φορτώματος των ρούχων ή για ευκολία στην εγκατάσταση, η πόρτα είναι αναστρέψιμη (βλ. ξεχωριστό φυλλάδιο).

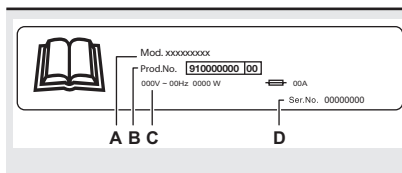

Η πινακίδα τεχνικών χαρακτηριστικών αναφέρει:

- A. όνομα μοντέλου
- B. αριθμός προϊόντος
- C. ηλεκτρικές ονομαστικές τιμές
- D. αριθμός σειράς

4. ΠΙΝΑΚΑΣ ΧΕΙΡΙΣΤΗΡΙΩΝ

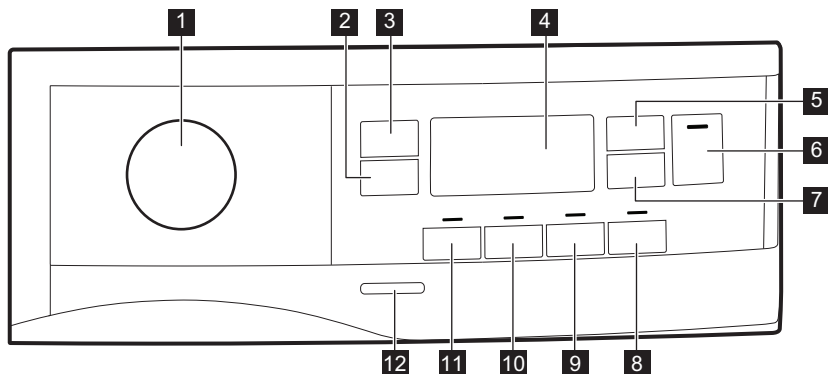

- 1** Διακόπτης επιλογής προγράμματος και διακόπτης ΕΠΑΝΑΦΟΡΑΣ ●
 - 2** Κουμπιά αφής Extra Anticrease (Προστασία από το σαλάκωμα)
 - 3** Κουμπιά αφής Dryness Level (Στέγνωμα)
 - 4** Οθόνη
 - 5** Κουμπιά αφής Time Dry (Χρόνος)
 - 6** Κουμπιά αφής Start/Pause (Εναρξη/Παύση)
 - 7** Κουμπιά αφής Delay Start (Καθυστέρηση)
 - 8** Κουμπιά αφής Steam
 - 9** Κουμπιά αφής End Alert (Βομβητής)
 - 10** Κουμπιά αφής Reverse Plus (Αναστροφή κάδου)
 - 11** Κουμπιά αφής Extra Silent (Επιπλέον αθόρυβο)
 - 12** Κουμπιά Ενεργοποίηση/Απενεργοποίηση
- i** Αγγίξτε τα κουμπιά αφής με το δάκτυλό σας στην περιοχή με το σύμβολο ή το όνομα της επιλογής. Μη φοράτε γάντια όταν χρησιμοποιείτε το χειριστήριο. Βεβαιωθείτε ότι το χειριστήριο είναι πάντα καθαρό και στεγνό.

4.1 Οθόνη

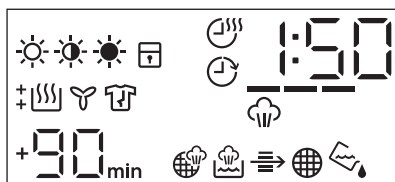





Σύμβολο στην οθόνη	Περιγραφή συμβόλου
	επιλογή στεγνώματος ρούχων: στεγνά για σιδέρωμα, στεγνά για ντουλάπι, επιπλέον στέγνωμα
	ενεργοποιημένη επιλογή χρόνου στεγνώματος
	ενεργοποιημένη επιλογή καθυστέρησης έναρξης
	ένδειξη: <i>ελέγξτε τον Εναλλάκτη Θερμότητας</i>
	ένδειξη: <i>καθαρίστε το φίλτρο</i>
	ένδειξη: <i>αδειάστε το δοχείο νερού</i>
	ενεργοποιημένο κλειδωμα ασφαλείας για παιδιά
	λανθασμένη επιλογή ή ο διακόπτης βρίσκεται στη θέση «Επιαναφορά» ●
	ένδειξη: <i>φάση στεγνώματος</i>
	ένδειξη: <i>φάση ψύξης</i>
	ένδειξη: <i>φάση προστασίας κατά του τσαλακώματος</i>
	ένδειξη: <i>φάση δράσης ατμού</i>
	επιλογή επιπέδου ατμού: ελάχιστο, μέτριο, μέγιστο
	ένδειξη: <i>γεμίστε το δοχείο νερού για το σύστημα ατμού</i>
	ένδειξη: <i>καθαρίστε το φίλτρο του συστήματος ατμού</i>
	διάρκεια προγράμματος
	επέκταση του προεπιλεγμένου χρόνου για τη φάση προστασίας κατά του τσαλακώματος: +30min, +60min, +90min, +2h)

Σύμβολο στην οθόνη	Περιγραφή συμβόλου
: 10 - 2 : 00	επιλογή χρόνου στεγνώματος (10min-2h)
1h - 20h	επιλογή καθυστέρησης έναρξης (1h-20h)

5. ΠΙΝΑΚΑΣ ΠΡΟΓΡΑΜΜΑΤΩΝ

Πρόγραμμα	Φορτίο ¹⁾	Ιδιότητες / Τύπος υφάσματος ²⁾
 ³⁾ Cottons (Βαμβακερά) Eco	9 kg	Πρόγραμμα βαμβακερών υφασμάτων σχεδιασμένο για μέγιστη εξοικονόμηση ενέργειας. / 
Cottons (Βαμβακερά)	9 kg	Πρόγραμμα για λευκά και χρωματιστά βαμβακερά. Η προεπιλεγμένη ρύθμιση είναι για επίτευδο στεγνώματος έτοιμο για αποθήκευση. / 
Synthetics (Συνθετικά)	4 kg	Ανάμεικτα ρούχα που περιέχουν κυρίως συνθετικές ίνες, όπως πολυεστέρας, πολυαμίδιο, κ.λπ. / 
Delicate (Ευαίσθητα)	2 kg	Συνιστάται για γενικά ευαίσθητα υφάσματα όπως βισκόζη, ρεγιόν, ακρυλικά και μείγματά τους. / 
Wool (Μάλλινα) 	1 kg	Στεγνώνει απαλά για μάλλινα που πλένονται στο πλυντήριο και στο χέρι. Αφαιρείτε αμέσως τα ρούχα όταν ολοκληρώνεται το πρόγραμμα.
Down Jacket (Πουπουλένιο μπουφάν) 	2 kg	Ένα αυτόματο πρόγραμμα που στεγνώνει με ακρίβεια ακόμα και την εσωτερική μόνωση των μπουφάν με πούπουλα, χνούδια, ή συνθετικό γέμισμα. Διατηρεί την όψη του ρούχου και τη θερμική λειτουργικότητα / 
Sport (Αθλητικά)	2 kg	Στεγνώνει γενικά αθλητικά ρούχα κατασκευασμένα από συνθετικές ίνες, όπως πολυεστέρας, μείγματα ελαστάνης και πολυαμίδιο. / 
Outdoor 	2 kg	Διατηρεί τη λειτουργικότητα των υφασμάτων υπαίθριων δραστηριοτήτων από τεχνικό ύφασμα και επαναφέρει την υδατοαποθροικότητα στα αδιάβροχα μπουφάν και μπουφάν με αφαιρούμενη επένδυση (κατάλληλο για στέγνωμα σε στεγνωτήριο).

Πρόγραμμα	Φορτίο ¹⁾	Ιδιότητες / Τύπος υφάσματος ²⁾
Bedlinen (Σεντόνια) XL	4,5 kg	Στεγνώνει έως και τρία σετ κλινοσκεπασμάτων ταυτόχρονα. Ελαχιστοποιεί τις συστροφές και τα μπερδέματα των μεγάλων αντικειμένων, διασφαλίζοντας ότι κάθε κλινοσκέπασμα φτάνει σε ένα ομοιόμορφο στέγνωμα χωρίς υγρά σημεία. / 
 Hygiene (Λειτουργία Hygiene)	5 kg	Στεγνώνει και απολυμαίνει τα ρούχα σας και άλλα αντικείμενα διατηρώντας τη θερμοκρασία πάνω από 60°C με την πάροδο του χρόνου, αφαιρώντας το 99,9% των βακτηρίων και ιών ⁴⁾ . Σημείωση: Αυτός ο κύκλος πρέπει να χρησιμοποιείται μόνο για υγρά αντικείμενα. Δεν είναι κατάλληλος για ευαίσθητα αντικείμενα. / 
MixCare (Σύντομο ανάμεικτα)	6 kg	Ανάμεικτα υφάσματα βαμβακερά, μικτά βαμβακερά-συνθετικά και συνθετικά υφάσματα. / 

¹⁾ Το μέγιστο βάρος αναφέρεται σε ξηρά στοιχεία.

²⁾ Για τη σημασία των συμβόλων υφασμάτων, ανατρέξτε στο κεφάλαιο *ΥΠΟΔΕΙΞΕΙΣ ΚΑΙ ΣΥΜΒΟΥΛΕΣ: Προετοιμασία των ρούχων*.

³⁾ Το πρόγραμμα  Cottons (Βαμβακερά) Curboard (Στεγνά για ντουλάπι) ECO είναι το «Τυπικό πρόγραμμα για βαμβακερά» σύμφωνα με τον κανονισμό υπ' αρ. 392/2012 της Επιτροπής της ΕΕ. Είναι κατάλληλο για το στέγνωμα κανονικά βρεγμένων βαμβακερών ρούχων και είναι το πιο αποδοτικό πρόγραμμα όσον αφορά την κατανάλωση ενέργειας για το στέγνωμα βρεγμένων βαμβακερών ρούχων.

⁴⁾ Δοκιμασμένο για τους τύπους του μύκητα *Candida albicans*, το MS2 Bacterihoge και το *Esichia coli* σε εξωτερικές δοκιμές που πραγματοποιήθηκαν από την Swissatest Testmaterialien AG το 2021 (Αρ. αναφοράς τεστ 20212038).

5.1 Woolmark Apparel Care - Μπλε







WOOL HAND WASH SAFE

Ο κύκλος στεγνώματος για μάλλινα αυτής της συσκευής έχει εγκριθεί από την The Woolmark Company για το στέγνωμα μάλλινων προϊόντων με σήμανση «πλύσιμο στο χέρι», υπό την προϋπόθεση ότι τα ρούχα στεγνώνονται σύμφωνα με τις οδηγίες που παρέχονται από τον κατασκευαστή της παρούσας συσκευής. Ακολουθείτε τις οδηγίες στην ετικέτα φροντίδας των ρούχων για άλλες οδηγίες πλύσης. M2140

Το σύμβολο Woolmark είναι σήμα πιστοποίησης σε πολλές χώρες.

5.2 Προγράμματα ατμού

Το πρόγραμμα	Φορτίο ¹⁾	Ιδιότητες
Cottons (Βαμβακερά) 	2 kg	Βοηθά στην αφαίρεση του τσαλακώματος από τα βαμβακερά ρούχα. Η διάρκεια του προγράμματος ρυθμίζεται αυτόματα για το στέγνωμα του φορτίου μέχρι το βέλτιστο επίπεδο υγρασίας για δράση με ατμό. Πολλές φορές, δεν είναι απαραίτητο το σιδέρωμα μετά από ένα πρόγραμμα ατμού. Σε αυτή την περίπτωση, τα ρούχα θα πρέπει να κρεμαστούν σε κρεμάστρες ή να διπλωθούν.
Synthetics (Συνθετικά) 	2kg	Βοηθά στην αφαίρεση του τσαλακώματος από τα συνθετικά ρούχα. Η διάρκεια του προγράμματος ρυθμίζεται αυτόματα για το στέγνωμα του φορτίου μέχρι το βέλτιστο επίπεδο υγρασίας για δράση με ατμό. Πολλές φορές, δεν είναι απαραίτητο το σιδέρωμα μετά από ένα πρόγραμμα ατμού. Σε αυτή την περίπτωση, τα ρούχα θα πρέπει να κρεμαστούν σε κρεμάστρες ή να διπλωθούν.
Refresh (Φρεσκάρισμα) 	2 kg	Μόνο για στεγνά ρούχα. Επίσης χρησιμοποιείται για την απομάκρυνση οσμών. Τα ρούχα γίνονται απαλά και αποκτούν ευχάριστη αίσθηση. Συνιστούμε να αφαιρείτε και να κρεμάτε τα ρούχα αμέσως μετά την ολοκλήρωση του προγράμματος.

¹⁾ Το μέγιστο βάρος αναφέρεται σε ξηρά στοιχεία.

6. ΕΠΙΛΟΓΕΣ

6.1 ☀ Dryness Level (Στέγνωμα)

Αυτή η λειτουργία βοηθά στο καλύτερο στέγνωμα των ρούχων. Υπάρχουν 3 επιλογές:

- ☀ Extra Dry (Επιπλέον στέγνωμα)
- ☀ Curboard (Στεγνά για ντουλάπι)
- ☀ Iron Dry (Στεγνά για σιδέρωμα)

6.2 Extra Anticrease (Προστασία από το τσαλάκωμα)

Επιμηκύνει τη φάση προστασίας κατά του τσαλακώματος κατά 30, 60, 90 λεπτά ή 2 ώρες στο τέλος του κύκλου στεγνώματος. Αυτή η λειτουργία μειώνει το τσαλάκωμα. Κατά τη φάση προστασίας κατά του τσαλακώματος, μπορείτε να αφαιρέσετε τα ρούχα.

6.3 Extra Silent (Επιπλέον αθόρυβο)

Η συσκευή λειτουργεί με χαμηλό θόρυβο χωρίς να επηρεάζεται η ποιότητα στεγνώματος. Η συσκευή λειτουργεί αργά με τον μεγαλύτερο χρόνο κύκλου.

6.4 Reverse Plus (Αναστροφή κάδου)

Αύξηση συχνότητας αναστροφής κάδου για τη μείωση του μπλεξιματος των ρούχων. Για την αύξηση της ομοιομορφίας του αποτελέσματος στεγνώματος και μείωσης του τσαλακώματος. Συνιστάται για μεγάλα ή μακριά αντικείμενα (π.χ. σεντόνια, παντελόνια, μακριά φορέματα)»

6.5 End Alert (Βομβητής)

Ο βομβητής ακούγεται:

- στο τέλος του κύκλου

- κατά την έναρξη και την ολοκλήρωση της φάσης προστασίας κατά του τσαλακώματος
- όταν διακόπτεται ο κύκλος
Η λειτουργία βομβητή είναι πάντα ενεργοποιημένη βάσει προεπιλογής. Μπορείτε να χρησιμοποιήσετε αυτή τη λειτουργία για να ενεργοποιήσετε ή να απενεργοποιήσετε τον ήχο.

i Μπορείτε να ενεργοποιήσετε την επιλογή End Alert (Βομβητής) με όλα τα προγράμματα.

6.6 ☹️ Time Dry (Χρόνος)

Μπορείτε να ορίσετε τη διάρκεια προγράμματος, από μια ελάχιστη διάρκεια 10 λεπτών έως μια μέγιστη διάρκεια 2 ωρών. Η απαιτούμενη διάρκεια εξαρτάται από την ποσότητα των ρούχων στη συσκευή.









i Συνιστούμε να ορίσετε μια σύντομη διάρκεια για μικρές ποσότητες ρούχων ή μόνο για ένα ρούχο.

ΣΥΣΤΑΣΗ ΧΡΟΝΟΥ ΣΤΕΓΝΩΜΑΤΟΣ

έως 10 λεπ.

λειτουργία μόνο κρύου αέρα (χωρίς θερμαντικό).

6.8 Πίνακας επιλογών

Προγράμματα ¹⁾	 Dryness Level (Στέγνωμα)	 Extra Anticrease (Προστασία από το τσαλακώμα)	 Extra Silent (Επιπλέον αθόρυβο)	 Reverse Plus (Αναστροφή κάδου)	 Steam	 Time Dry (Χρόνος)
  						

ΣΥΣΤΑΣΗ ΧΡΟΝΟΥ ΣΤΕΓΝΩΜΑΤΟΣ

10 - 40 λεπ.















επιπλέον στέγνωμα για καλύτερο στέγνωμα μετά τον προηγούμενο κύκλο στεγνώματος.

>40 min

πλήρες στέγνωμα του μικρού φορτίου ρούχων έως 4 kg, καλά συμμένα (>1.200 στροφές/λεπτό).

6.7 ☹️ Time Dry (Χρόνος) στο πρόγραμμα Wool (Μάλλινα)

Επιλογή κατάλληλη για το πρόγραμμα Wool (Μάλλινα) για να ρυθμίσει τον τελικό βαθμό στεγνώματος.

Προγράμματα ¹⁾	 Dryness Level (Στέγνωμα)	 Extra Antic rease (Προ- στα- σία από το τα- σά- λά- κω- μα)	 Extra Silent (Επι- πλέο ν αθό- ρυβο)	 Rever se Plus (Ανα- στρο- φή κά- δου)	 Stea m	 Time Dry (Χρό- νος)
 Cottons (Βαμ- βακερά) Eco	■	■				
Cottons (Βαμβακερά) 	■	■	■	■	■	■
Synthetics (Συνθετι- κά) 	■	■	■	■	■	■
Refresh (Φρεσκάρι- σμα) 			■		■	
Delicate (Ευαίσθητα)	■	■				
Wool (Μάλλινα)  						■ 2)
Down Jacket (Που- πουλένιο μπουφάν) 	■	■				
Sport (Αθλητικά)	■	■				
Outdoor 	■					
Bedlinen (Σεντόνια) XL	■	■	■	■		
Hygiene (Λειτουργία Hygiene) 	■		■			
MixCare (Σύντομο ανάμεικτα)	■	■	■	■		■

¹⁾ Μαζί με το πρόγραμμα μπορείτε να ορίσετε 1 ή περισσότερες επιλογές. Για να τις ενεργοποιήσετε ή να τις απενεργοποιήσετε, πιέστε το σχετικό κουμπί αφής.

²⁾ Δείτε το κεφάλαιο ΕΠΙΛΟΓΕΣ: Χρόνος στεγνώματος στο πρόγραμμα Μάλλινων

7. ΛΕΙΤΟΥΡΓΙΑ ΑΤΜΟΥ

Ο ατμός βοηθά στην απομάκρυνση οσμών όπως ο εξωτερικός αέρας.

Μειώνει ή αφαιρεί το σαλάκωμα. Κάνει τα ρούχα πιο ευέλικτα.

Τα ρούχα μετά το πρόγραμμα ατμού είναι εύκολα στο σιδέρωμα.

Στο τέλος των κύκλων ατμού, τα ρούχα βγαίνουν με υπολειπόμενη υγρασία και είναι κατάλληλα για σιδέρωμα.

Αν το ρούχα δεν πρόκειται να σιδερωθούν αμέσως, κρεμάστε τα μέχρι να στεγνώσουν εντελώς.

i Στην αρχή, εξαιτίας των πολλών τύπων υφασμάτων, χρησιμοποιήστε μικρό επίπεδο ατμού. Θα αποκτήσετε εύκολα την εμπειρία που θα σας βοηθήσει να χρησιμοποιείτε το κατάλληλο επίπεδο ατμού.

7.1 Πώς να γεμίσετε το δοχείο νερού για το σύστημα ατμού



ΠΡΟΣΟΧΗ!

Χρησιμοποιείτε μόνο αποσταγμένο ή απιονισμένο νερό.

Πάντα όταν το δοχείο είναι άδειο, η ένδειξη  είναι αναμμένη και δεν μπορείτε να ξεκινήσετε τα προγράμματα ατμού.



Αν στεγνώσετε με βασικά προγράμματα και προγράμματα ατμού, το δοχείο νερού για το σύστημα ατμού γεμίζει αυτόματα. Αν το δοχείο νερού είναι άδειο μπορείτε να το γεμίσετε χειροκίνητα. Το συμπυκνωμένο νερό είναι επίσης κατάλληλο για το σύστημα ατμού. Το συμπυκνωμένο νερό πρέπει να φιλτραριστεί π.χ. χρησιμοποιώντας ένα φίλτρο καφέ για να αφαιρέσετε τυχόν μικρά υπολείμματα χνουδιού.

Για την πλήρωση του δοχείου νερού:

1. Ενεργοποιήστε τη συσκευή.
2. Επιλέξτε 1 από τα προγράμματα ατμού με επιλογή ατμού για να ελέγξετε το επίπεδο νερού.
3. Τραβήξτε το δοχείο νερού. Διατηρήστε το σε οριζόντια θέση.

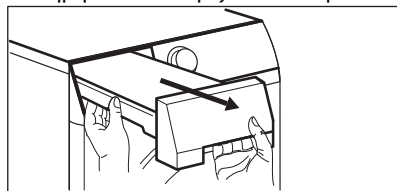

4. Γεμίστε το νερό μέχρι να φτάσει στο "μέγιστο" επίπεδο.

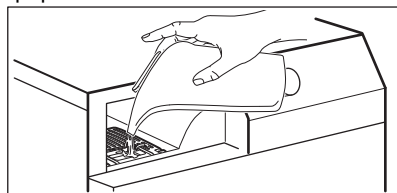

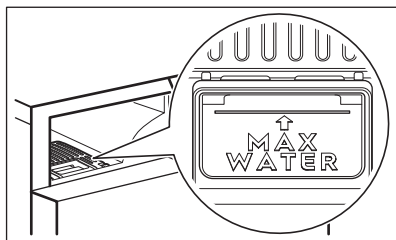

7.2 Steam

Αυτή η επιλογή είναι για τον ορισμό του απαιτούμενου επιπέδου ατμού. Εξαρτάται από: τον τύπο, το βάρος και τον όγκο των ρούχων.

Υπάρχουν 3 δυνατές επιλογές:







- ελάχιστο επίπεδο
- — μεσαίο επίπεδο
- — — μέγιστο επίπεδο

5. Τοποθετήστε το δοχείο νερού.



Το εικονίδιο  σας ειδοποιεί όταν το δοχείο ατμού είναι άδειο. Σε αυτή την περίπτωση, οι λειτουργίες ατμού δεν μπορούν να ενεργοποιηθούν.

7.3 Steam πίνακας

Προγράμματα / τύποι ρούχων	 Steam	Φορτίο 1)
Cottons (Βαμβακερά) 	— ελάχιστο επίπεδο	0,5 - 1 kg
	— — μεσαίο επίπεδο	1 - 1,5 kg
	— — — μέγιστο επίπεδο	1,5 - 2kg
Cottons (Βαμβακερά)  / πουκάμισα	— ελάχιστο επίπεδο	1 - 2 ρούχα
	— — μεσαίο επίπεδο	3 - 4 ρούχα
	— — — μέγιστο επίπεδο	5 ρούχα
Synthetics (Συνθετικά) 	— ελάχιστο επίπεδο	0,5 - 1 kg
	— — μεσαίο επίπεδο	1 - 1,5 kg
	— — — μέγιστο επίπεδο	1,5 - 2kg
Synthetics (Συνθετικά)  / πουκάμισα	— ελάχιστο επίπεδο	1 - 2 ρούχα
	— — μεσαίο επίπεδο	3 - 4 ρούχα
	— — — μέγιστο επίπεδο	5 ρούχα
Refresh (Φρεσκάρισμα) 	— ελάχιστο επίπεδο	0,5 kg
	— — μεσαίο επίπεδο	1 kg
	— — — μέγιστο επίπεδο	2 kg

1) Το μέγιστο βάρος αναφέρεται σε ξηρά στοιχεία.

8. ΡΥΘΜΙΣΕΙΣ

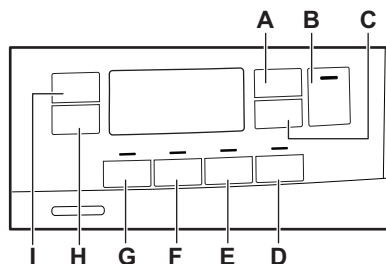

- A. Κουμπι αφής Time Dry (Χρόνος)
- B. Κουμπι αφής Start/Pause (Εναρξη/Παύση)
- C. Κουμπι αφής Delay Start (Καθυστέρηση)
- D. Κουμπι αφής Steam
- E. Κουμπι αφής End Alert (Βομβητής)
- F. Κουμπι αφής Reverse Plus (Αναστροφή κάδου)
- G. Κουμπι αφής Extra Silent (Επιπλέον αθόρυβο)
- H. Κουμπι αφής Extra Anticrease (Προστασία από το τσαλάκωμα)
- I. Κουμπι αφής Dryness Level (Στέγνωμα)

8.1 Λειτουργία κλειδώματος ασφαλείας για παιδιά

Η επιλογή αυτή αποτρέπει τα παιδιά από το να παίζουν με τη συσκευή όταν βρίσκεται σε λειτουργία κάποιο πρόγραμμα. Τα κουμπιά αφής είναι κλειδωμένα.

Μόνο το κουμπι ενεργοποίησης/ απενεργοποίησης δεν είναι κλειδωμένο.

Ενεργοποίηση της επιλογής κλειδώματος ασφαλείας για παιδιά:

1. Πιέστε το κουμπι ενεργοποίησης/ απενεργοποίησης για να ενεργοποιήσετε τη συσκευή.
2. Πιέστε παρατεταμένα το κουμπι αφής (D) για μερικά δευτερόλεπτα.

Η ένδειξη κλειδώματος ασφαλείας για παιδιά ανάβει.

- Μπορείτε να απενεργοποιήσετε την επιλογή κλειδώματος ασφαλείας για παιδιά, ενώ βρίσκεται σε λειτουργία κάποιο πρόγραμμα. Πιέστε παρατεταμένα τα ίδια κουμπιά αφής, μέχρι να σβήσει η ένδειξη κλειδώματος ασφαλείας για παιδιά. Η λειτουργία Κλειδώματος Ασφαλείας για Παιδιά δεν είναι διαθέσιμη για 8 δευτ. από την ενεργοποίηση της συσκευής.

8.2 Ρύθμιση της υπολειπόμενης υγρασίας







- Κάθε φορά που εισέρχεται στη λειτουργία «Ρύθμιση της υπολειπόμενης υγρασίας ρούχων», το επίπεδο υγρασίας που είχε οριστεί προηγουμένως θα αλλάζει στην επόμενη τιμή (π.χ. η προηγούμενη ρύθμιση - 2 - θα αλλάξει σε - 1 -).

Για να αλλάξετε το προκαθορισμένο επίπεδο της υπολειπόμενης υγρασίας:

1. Πιέστε το κουμπι ενεργοποίησης/ απενεργοποίησης για να ενεργοποιήσετε τη συσκευή.
 2. Χρησιμοποιήστε τον διακόπτη επιλογής προγράμματος για να ορίσετε κάποιο πρόγραμμα.
 3. Περιμένετε για περίπου 8 δευτερόλεπτα.
 4. Πιέστε ταυτόχρονα και παρατεταμένα τα κουμπιά (G) και (F).
- Μια από τις παρακάτω ενδείξεις ανάβει:
- - - μέγιστο στέγνωμα
 - - - πιο στεγνό φορτίο
 - - - τυπικό στεγνό φορτίο
5. Πιέστε παρατεταμένα τα κουμπιά (G) και (F) ξανά μέχρι να ανάψει η ένδειξη του σωστού επιπέδου.

i Αν η οθόνη επιστρέψει σε κανονική λειτουργία (θα εμφανιστεί ο χρόνος από το επιλεγμένο πρόγραμμα από το βήμα 2.) κατά τη ρύθμιση του επιπέδου υπολειπόμενης υγρασίας, πιέστε παρατεταμένα τα κουμπιά **(G)** και **(F)** ακόμα μια φορά για να μεταβείτε στη λειτουργία «Ρύθμιση της υπολειπόμενης υγρασίας ρούχων», (το επίπεδο υγρασίας που είχε οριστεί προηγουμένως θα αλλάξει στην επόμενη τιμή).

6. Για την αποδοχή του επιλεγμένου επιπέδου υπολειπόμενης υγρασίας, περιμένετε 5 δευτ. και η οθόνη θα επιστρέψει στην κανονική λειτουργία.

Dryness Level (Στέγνωμα)	Σύμβολο οθόνης
-  - μέγιστο στέγνωμα	+ 
-  - πιο στεγνό φορτίο	+ 
-  - τυπικό στεγνό φορτίο	

8.3 Ένδειξη δοχείου νερού

Βάσει προεπιλογής, η ένδειξη του δοχείου νερού είναι ενεργοποιημένη.

Ανάβει κατά την ολοκλήρωση του προγράμματος ή όταν απαιτείται άδειασμα του δοχείου νερού.

i Εάν έχει εγκατασταθεί σετ αποστράγγισης (προαιρετικό εξάρτημα), η συσκευή αποστραγγίζει αυτόματα το νερό του δοχείου νερού. Σε αυτή την περίπτωση, συνιστούμε να απενεργοποιήσετε την ένδειξη του δοχείου νερού.

Απενεργοποίηση της ένδειξης του δοχείου νερού:

1. Πιέστε το κουμπί ενεργοποίησης/ απενεργοποίησης για να ενεργοποιήσετε τη συσκευή.
2. Περιμένετε για περίπου 8 δευτερόλεπτα.
3. Πιέστε ταυτόχρονα και παρατεταμένα τα κουμπιά αφής **(H)** και **(I)**.

Η οθόνη εμφανίζει μια από αυτές τις 2 διαμορφώσεις:

- Στην οθόνη εμφανίζεται η ένδειξη «Απενεργοποίηση». Μετά από 5 δευτ. η οθόνη επιστρέφει στην κανονική λειτουργία.
- Στην οθόνη εμφανίζεται η ένδειξη «Ενεργοποίηση». Μετά από 5 δευτ. η οθόνη επιστρέφει στην κανονική λειτουργία.

9. ΠΡΙΝ ΑΠΟ ΤΗΝ ΠΡΩΤΗ ΧΡΗΣΗ

i Οι πίσω ασφάλειες του κάδου αφαιρούνται αυτόματα όταν το στεγνωτήριο ενεργοποιείται για πρώτη φορά. Είναι πιθανό να ακούσετε κάποιο θόρυβο.

Για να απασφαλίσετε τις πίσω ασφάλειες του κάδου:

1. Ενεργοποιήστε τη συσκευή.

2. Ρυθμίστε ένα οποιοδήποτε πρόγραμμα.
3. Πιέστε το κουμπί Έναρξη/Παύση. Ο κάδος αρχίζει να περιστρέφεται. Οι πίσω ασφάλειες του κάδου απενεργοποιούνται αυτόματα.

Πριν χρησιμοποιήσετε τη συσκευή για να στεγνώσετε ρούχα:

- Καθαρίστε τον κάδο του στεγνωτηρίου με ένα υγρό πανί.

- Ξεκινήστε ένα πρόγραμμα 1 ώρας με υγρά ρούχα.
- Γεμίστε το δοχείο νερού ατμού προτού χρησιμοποιήσετε ένα πρόγραμμα ατμού για πρώτη φορά (ανατρέξτε στο κεφάλαιο «Λειτουργία ατμού - Πώς να γεμίσετε το δοχείο νερού για το σύστημα ατμού»).

i Στην αρχή του κύκλου στεγνώματος (στα πρώτα 3–5 λεπτά) ενδέχεται να υπάρξει ένα ελαφρά υψηλότερο επίπεδο ήχου. Αυτό οφείλεται στην εκκίνηση του συμπιεστή. Αυτό είναι φυσιολογικό για συσκευές που διαθέτουν συμπιεστή, όπως ψυγεία και καταψύκτες.

9.1 Ασυνήθιστη οσμή

Η συσκευή είναι πολύ φορτωμένη.

Μετά την αφαίρεση του προϊόντος από τη συσκευασία μυρίζετε μια ασυνήθιστη οσμή. Αυτό είναι φυσιολογικό για καινούρια προϊόντα.

Η συσκευή είναι κατασκευασμένη από πολλούς διαφορετικούς τύπους υλικών και όλοι μαζί μπορούν να δημιουργήσουν ασυνήθιστες οσμές.

Με τον καιρό και τη χρήση, μετά από μερικούς κύκλους στεγνώματος, η ασυνήθιστη οσμή εξαφανίζεται σταδιακά.

9.2 Θόρυβοι

i Μπορεί να ακουστούν διαφορετικοί θόρυβοι σε διαφορετικές στιγμές κατά τη διάρκεια του κύκλου στεγνώματος. Αυτοί είναι απόλυτα φυσιολογικοί ήχοι λειτουργίας.

Συμπιεστής που λειτουργεί.

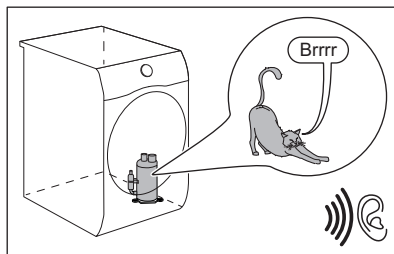

Περιστρεφόμενος κάδος.

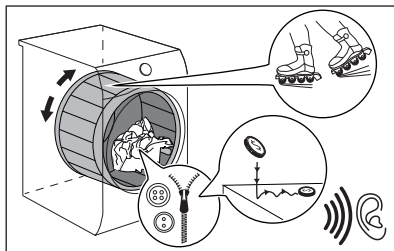

Ανεμιστήρες σε λειτουργία.

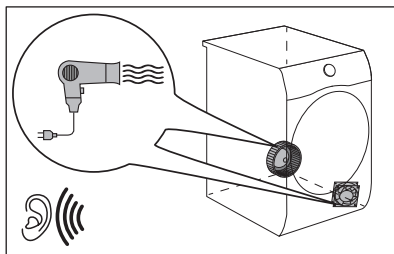

Αντλία σε λειτουργία και μεταφορά συμπύκνωσης στο δοχείο.

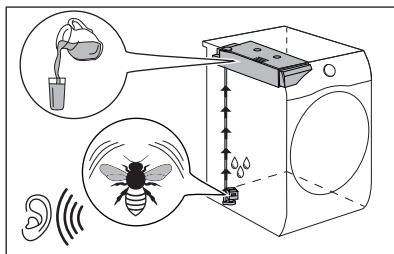

10. ΚΑΘΗΜΕΡΙΝΗ ΧΡΗΣΗ

10.1 Έναρξη προγράμματος χωρίς καθυστέρηση έναρξης

1. Προετοιμάστε τα ρούχα και φορτώστε τη συσκευή.

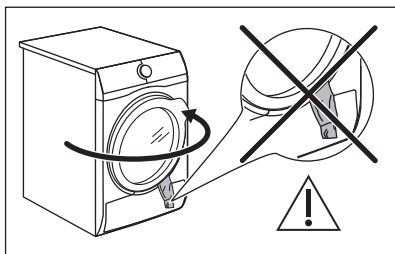
**ΠΡΟΣΟΧΗ!**

Βεβαιωθείτε ότι κατά το κλείσιμο της πόρτας, τα ρούχα δεν πιάνονται ανάμεσα στην πόρτα της συσκευής και το στεγανοποιητικό λάστιχο.

2. Πατήστε το κουμπί ενεργοποίησης/ απενεργοποίησης για να ενεργοποιήσετε τη συσκευή.
3. Επιλέξτε το σωστό πρόγραμμα και τις επιλογές για τον τύπο φορτίου.

Στην οθόνη εμφανίζεται η διάρκεια του προγράμματος.



Ο πραγματικός χρόνος στεγνώματος εξαρτάται από τον τύπο του φορτίου (ποσότητα και σύνθεση), τη θερμοκρασία δωματίου και την υγρασία των ρούχων μετά τη φάση στυψίματος.

4. Πιέστε το κουμπί αφής .Start/Pause (Εναρξη/Παύση)

Το πρόγραμμα ξεκινά.

10.2 Έναρξη προγράμματος με καθυστέρηση έναρξης

1. Επιλέξτε το σωστό πρόγραμμα και τις επιλογές για τον τύπο φορτίου.
2. Πιέστε το κουμπί καθυστέρησης έναρξης επανειλημμένα μέχρι να εμφανιστεί στην οθόνη ο χρόνος καθυστέρησης που θέλετε να ρυθμίσετε.



Μπορείτε να ρυθμίσετε την καθυστέρηση έναρξης ενός προγράμματος από 1 ώρα έως και 20 ώρες.

3. Πιέστε το κουμπί αφής .Start/Pause (Εναρξη/Παύση)

Στην οθόνη εμφανίζεται η αντίστροφη μέτρηση της καθυστέρησης έναρξης. Μόλις ολοκληρωθεί η αντίστροφη μέτρηση, το πρόγραμμα θα ξεκινήσει.

10.3 Αλλαγή προγράμματος

1. Πιέστε το κουμπί ενεργοποίησης/ απενεργοποίησης για να απενεργοποιήσετε τη συσκευή
2. Πιέστε το κουμπί ενεργοποίησης/ απενεργοποίησης για να ενεργοποιήσετε τη συσκευή.
3. Επιλέξτε το πρόγραμμα.

Εναλλακτικά:





1. Στρέψτε τον διακόπτη επιλογής στη θέση «Επαναφορά» ●.
2. Περιμένετε για 1 δευτερόλεπτο. Στην οθόνη εμφανίζεται η ένδειξη

— — —

3. Επιλέξτε το πρόγραμμα.

10.4 Στο τέλος του προγράμματος

Όταν το πρόγραμμα έχει ολοκληρωθεί:





- Τίθεται σε λειτουργία ένα διακοπόμενο ηχητικό σήμα.
- Στην οθόνη εμφανίζεται η ένδειξη  : 
- Η ένδειξη  είναι αναμμένη.
- Οι ενδείξεις  Filter (Φίλτρο) και  Tank (Δοχείο) μπορεί να ανάψουν.
- Η ένδειξη Start/Pause (Εναρξη/ Παύση) είναι αναμμένη.

Η συσκευή συνεχίζει να λειτουργεί με τη φάση προστασίας κατά του τσαλακώματος για περίπου 30 λεπτά ή περισσότερο αν έχει ρυθμιστεί η επιλογή Extra Anticrease (Προστασία από το τσαλακώμα) (βλέπε κεφάλαιο *Επιλογή - Extra Anticrease (Προστασία από το τσαλακώμα)*).

Η φάση προστασίας κατά του τσαλακώματος μειώνει το τσαλακώμα.

Μπορείτε να αφαιρέσετε τα ρούχα πριν ολοκληρωθεί η φάση προστασίας κατά του τσαλακώματος. Για καλύτερα αποτελέσματα, συνιστούμε να αφαιρείτε τα ρούχα όταν η φάση έχει σχεδόν ολοκληρωθεί.

Όταν ολοκληρωθεί η φάση προστασίας κατά του τσαλακώματος:

- Στην οθόνη εξακολουθεί να εμφανίζεται η ένδειξη  :
 - Η ένδειξη  είναι σβηστή.
 - Οι ενδείξεις  Filter (Φίλτρο) και  Tank (Δοχείο) παραμένουν αναμμένες.
 - Η ένδειξη Start/Pause (Εναρξη/Παύση) σβήνει.
1. Πιέστε το κουμπί ενεργοποίησης/απενεργοποίησης για να απενεργοποιήσετε τη συσκευή.
 2. Ανοίξτε την πόρτα της συσκευής.
 3. Αφαιρέστε τα ρούχα.

 Για να διατηρηθούν τα αποτελέσματα της επεξεργασίας με ατμό, τα ρούχα πρέπει να αφαιρεθούν ένα κάθε φορά κατά τη φάση αφαίρεσης τσαλακωμάτων και να κρεμαστούν αμέσως σε κρεμάστρα για να στεγνώσουν (για τουλάχιστον 5-15 λεπτά, ανάλογα με το ύφασμα και το επιλεγμένο επίπεδο ατμού). Κουμπώστε τα κουμπιά και δώστε σχήμα στο ρούχο, προσέχοντας ιδιαίτερα τις μανσέτες και τις ραφές.

4. Κλείστε την πόρτα της συσκευής.

Πιθανές αιτίες μη ικανοποιητικών αποτελεσμάτων στεγνώματος:

- Ακατάλληλες προεπιλεγμένες ρυθμίσεις βαθμού στεγνώματος. Ανατρέξτε στο κεφάλαιο *Ρύθμιση του προεπιλεγμένου βαθμού στεγνώματος*.
- Η θερμοκρασία δωματίου είναι πολύ χαμηλή ή πολύ υψηλή. Η ιδανική θερμοκρασία δωματίου είναι μεταξύ 18°-25°C.

 **Καθαρίζετε πάντα το φίλτρο και αδειάζετε το δοχείο νερού όταν ολοκληρώνεται ένα πρόγραμμα.**

10.5 Λειτουργία αναμονής

Για να μειωθεί η κατανάλωση ενέργειας, αυτή η λειτουργία απενεργοποιεί αυτόματα τη συσκευή:

- Μετά από 5 λεπτά, εάν δεν ξεκινήσετε το πρόγραμμα.
- 5 λεπτά μετά την ολοκλήρωση του προγράμματος.

 Ο χρόνος μειώνεται στα 30 δευτερόλεπτα αν ο διακόπτης επιλογής αντιστοιχεί στη θέση «Επαναφορά» ●.

11. ΥΠΟΔΕΙΞΕΙΣ ΚΑΙ ΣΥΜΒΟΥΛΕΣ

11.1 Προετοιμασία των ρούχων







Συχνά τα ρούχα μετά από τον κύκλο πλύσης είναι μπλεγμένα μεταξύ τους. Το στέγνωμα μπλεγμένων ρούχων δεν είναι αποδοτικό. Για τη διασφάλιση σωστής ροής αέρα και ομοιόμορφου στεγνώματος, συνιστάται να τινάζετε και να φορτώνετε τα ρούχα ένα ένα στο στεγνωτήριο.

Για τη διασφάλιση της σωστής διαδικασίας στεγνώματος:

- Κλείνετε τα φερμουάρ.
- Κουμπώνετε τα κλιπ από τις παπλωματοθήκες.
- Μη στεγνώνετε λυτές υφασμάτινες ζώνες ή κορδέλες (π.χ. από ποδιές). Δένετε τις πριν από την έναρξη ενός προγράμματος.
- Αφαιρείτε όλα τα αντικείμενα από τις τσέπες.
- Γυρίστε μέσα έξω τα ρούχα που διαθέτουν εσωτερική βαμβακερή επένδυση. Η βαμβακερή επένδυση πρέπει να είναι προς τα έξω.

- Να ρυθμίζετε πάντα το κατάλληλο πρόγραμμα για τον τύπο των ρούχων.
 - Μην τοποθετείτε σκούρα υφάσματα μαζί με ανοιχτόχρωμα.
 - Χρησιμοποιήστε ένα κατάλληλο πρόγραμμα για βαμβακερά, ζέρσεϊ και πλεκτά ώστε να μη μαζέψουν.
 - Μην υπερβείτε το μέγιστο φορτίο που αναφέρεται στο κεφάλαιο προγραμμάτων ή που εμφανίζεται στην οθόνη.
 - Στεγνώνετε μόνο ρούχα που είναι κατάλληλα για στεγνωτήριο. Ανατρέξτε στην ετικέτα κάθε είδους.
 - Μη στεγνώνετε μεγάλα και μικρά ρούχα μαζί. Τα μικρά ρούχα μπορούν να μπερδευτούν μέσα στα μεγάλα και να μη στεγνώσουν.
 - Τινάζετε τα μεγάλα ρούχα και υφάσματα προτού τα τοποθετήσετε στο στεγνωτήριο. Αυτό αποτρέπει τη συγκέντρωση υγρασίας εντός του υφάσματος μετά τον κύκλο στεγνώματος.
- Συμβουλές λειτουργίας ατμού**
- Μη χρησιμοποιείτε προγράμματα ατμού για: μάλλινα που δεν είναι κατάλληλα για στέγνωμα σε στεγνωτήριο, δέρμα, υφάσματα με μεγάλα μεταλλικά, ξύλινα ή πλαστικά εξαρτήματα, υφάσματα με μεταλλικά μέρη που σκουριάζουν, ντισεράδες ή ρούχα από κερωμένο βαμβάκι.
 - Χωρίστε και στεγνώστε μαζί υφάσματα παρόμοιου μεγέθους, βάρους, υλικού και χρώματος.
 - Μη στεγνώνετε καινούργια χρωματιστά υφάσματα μαζί με ανοιχτόχρωμα ρούχα. Τα χρώματα μπορεί να ξεθωριάσουν (ελέγξτε την αντοχή των χρωμάτων όταν τα υφάσματα είναι υγρά σε ένα σημείο που δεν θα φαίνεται).
 - Μη χρησιμοποιείτε προϊόντα για στεγνό καθάρισμα σε συνδυασμό με προγράμματα ατμού.
 - Αφαιρέστε τους λεκέδες με πλύσιμο ή χρησιμοποιώντας τοπικά αφαιρετικό λεκέδων πριν από τη χρήση προγράμματος ατμού.
 - Για καλύτερα αποτελέσματα στεγνώματος, γυρνάτε τα ρούχα με υφάσματα διπλής στρώσης μέσα έξω (π.χ. σε μπουφάν με βαμβακερή επένδυση, η βαμβακερή στρώση πρέπει να είναι από έξω).

Ετικέτα υφάσματος	Περιγραφή
	Τα ρούχα είναι κατάλληλα για στέγνωμα στο στεγνωτήριο.
	Τα ρούχα είναι κατάλληλα για στέγνωμα στο στεγνωτήριο σε υψηλότερες θερμοκρασίες.
	Τα ρούχα είναι κατάλληλα για στέγνωμα στο στεγνωτήριο μόνο σε χαμηλές θερμοκρασίες.
	Τα ρούχα δεν είναι κατάλληλα για στέγνωμα στο στεγνωτήριο.

12. ΦΡΟΝΤΙΔΑ ΚΑΙ ΚΑΘΑΡΙΣΜΑ

12.1 Καθαρισμός φίλτρου



ΠΡΟΣΟΧΗ!

Αποφεύγετε τη χρήση νερού για τον καθαρισμό του φίλτρου. Αντίθετα, πετάτε το χνούδι στον κάδο απορριμμάτων (για να αποφευχθεί η διασπορά πλαστικών ινών στο νερό και στο περιβάλλον).



Για να επιτύχετε τα καλύτερα δυνατά αποτελέσματα στεγνώματος, καθαρίζετε συχνά το φίλτρο, αν το φίλτρο είναι φραγμένο επιμηκύνονται οι κύκλοι και αυξάνεται η κατανάλωση ενέργειας.

Χρησιμοποιήστε το χέρι σας για να καθαρίσετε το φίλτρο και, αν είναι απαραίτητο, μια ηλεκτρική σκούπα.

1.

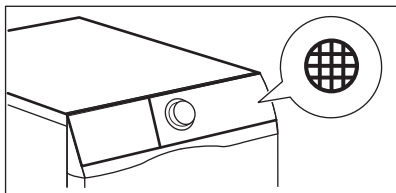

2.

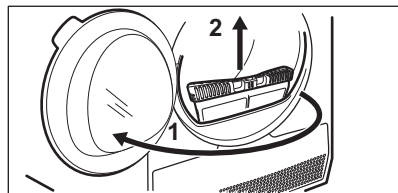

3.

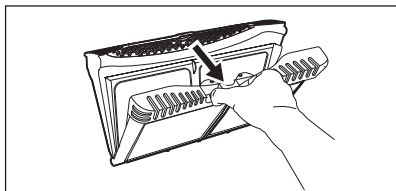

4.

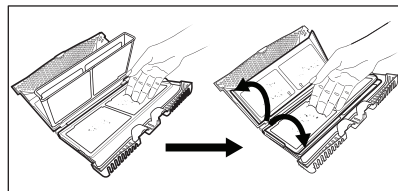

5. 1)

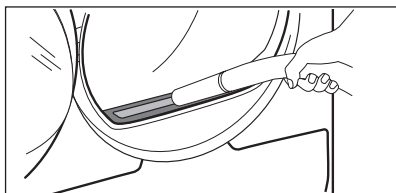

6.

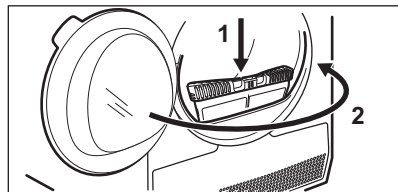

1) Εάν είναι απαραίτητο, αφαιρέστε το χνούδι από την υποδοχή του φίλτρου και το λάστιχο. Μπορείτε να χρησιμοποιείτε ηλεκτρική σκούπα.

12.2 Άδειασμα του δοχείου νερού

1.

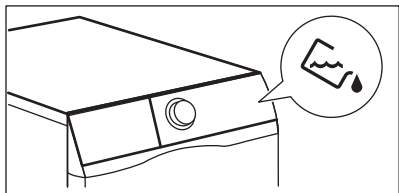

2.

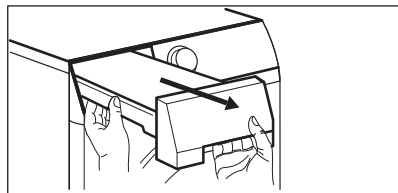

3.

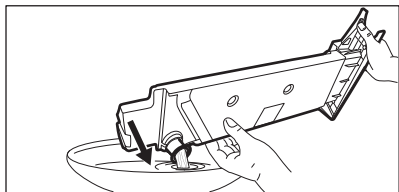

4.

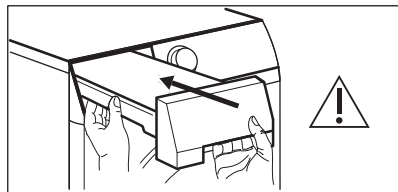

Μπορείτε να χρησιμοποιήσετε το νερό από το δοχείο νερού ως εναλλακτική λύση αντί για το αποσταγμένο νερό (π.χ. για σιδέρωμα με ατμό). Πριν χρησιμοποιήσετε το νερό, αφαιρέστε τα υπολείμματα ακαθαρσιών με ένα φίλτρο.

12.3 Καθαρισμός του Εναλλάκτη Θερμότητας

1.

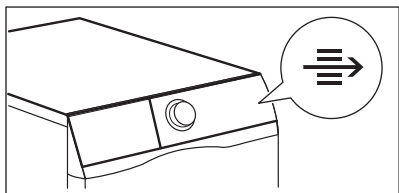

2.

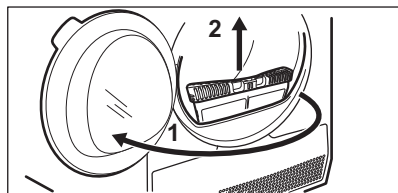

3.

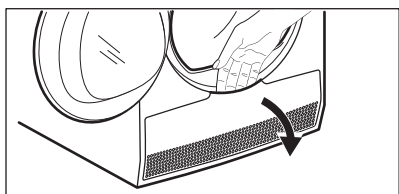

4.

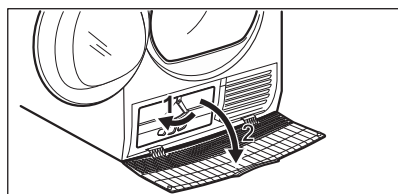

5.

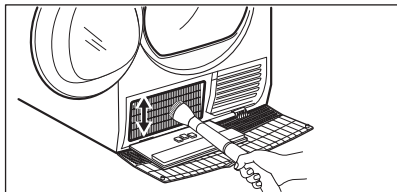

6.

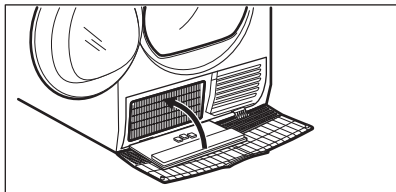

7.

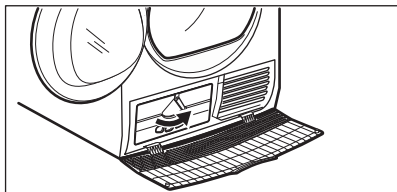

8.

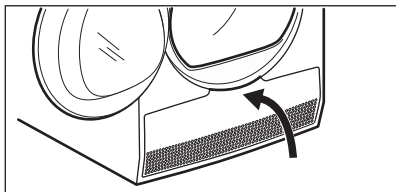

9.

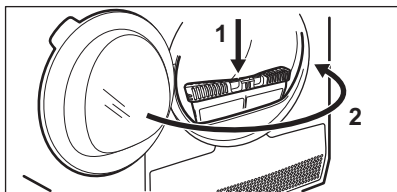
**ΠΡΟΣΟΧΗ!**

Μην αγγίζετε τη μεταλλική επιφάνεια με γυμνά χέρια. Κίνδυνος τραυματισμού. Φορέιτε γάντια προστασίας. Καθαρίζετε με προσοχή ώστε να μην προκαλέσετε ζημιά στη μεταλλική επιφάνεια.

12.4 Καθαρισμός του φίλτρου του συστήματος ατμού

**ΠΡΟΣΟΧΗ!**

Μη χρησιμοποιείτε τα προγράμματα ατμού χωρίς το φίλτρο του συστήματος ατμού ή με φθαρμένο ή φραγμένο φίλτρο.

Αν το σύμβολο  (καθαρίστε το φίλτρο του συστήματος ατμού) είναι αναμμένο στην οθόνη, πρέπει να καθαρίσετε το φίλτρο.

Για τον καθαρισμό του φίλτρου του συστήματος ατμού:

1. Τραβήξτε το δοχείο νερού. Διατηρήστε το σε οριζόντια θέση.

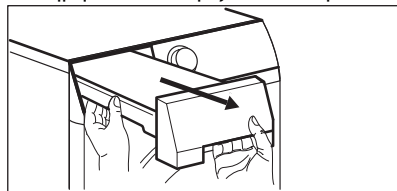

2. Τραβήξτε το φίλτρο.

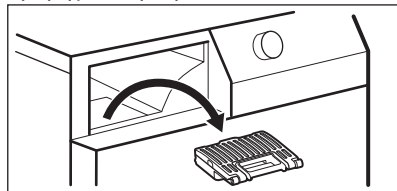

3. Ανοίξτε το φίλτρο.

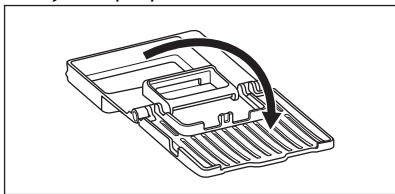

4. Χρησιμοποιήστε ένα βρεγμένο χέρι για να καθαρίσετε το φίλτρο.

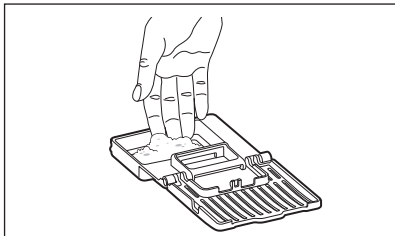

5. Τοποθετήστε το φίλτρο μέσα στην υποδοχή φίλτρου.
6. Τοποθετήστε το δοχείο νερού.

12.5 Πώς να αδειάσετε το νερό από το δοχείο του συστήματος ατμού

- i** Η ποιότητα του νερού στο δοχείο μπορεί να χειροτερέψει. Αν δεν σκοπεύετε να χρησιμοποιήσετε τη συσκευή για μεγάλο χρονικό διάστημα, αδειάστε το νερό από το δοχείο.

Για να αδειάσετε το νερό:

1. Ανοίξτε την πόρτα.
2. Ανοίξτε το κάλυμμα του συμπυκνωτή.

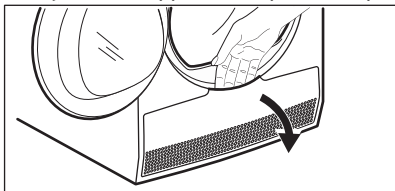

3. Στρέψτε τον μοχλό για να ξεκλειδώσετε το καπάκι του συμπυκνωτή και κατεβάστε το.

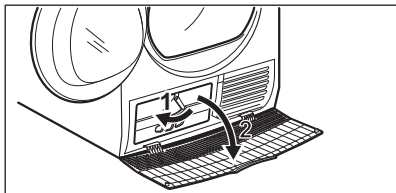

4. Πάρτε τον σωλήνα που βρίσκεται στο αριστερό τοίχωμα του θαλάμου. Ανοίξτε το καπάκι για να αδειάσετε το νερό.

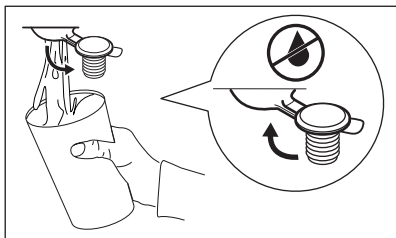
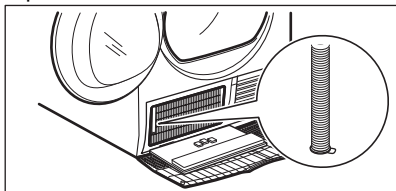

5. Κλείστε το πώμα.
6. Τοποθετήστε τον σωλήνα στη θέση του.
7. Κλείστε το καπάκι του συμπυκνωτή.
8. Στρέψτε τον μοχλό για να κλειδώσετε το καπάκι του συμπυκνωτή.
9. Κλείστε το καπάκι του συμπυκνωτή.

12.6 Καθάρισμα του κάδου



ΠΡΟΕΙΔΟΠΟΙΗΣΗ!

Αποσυνδέστε τη συσκευή από το ρεύμα πριν από τον καθαρισμό.

Χρησιμοποιήστε ένα κοινό ουδέτερο απορρυπαντικό για να καθαρίσετε την εσωτερική επιφάνεια και τους ανυψωτήρες του κάδου. Σκουπίστε τις επιφάνειες με ένα μαλακό πανί.



ΠΡΟΣΟΧΗ!

Μη χρησιμοποιείτε υλικά που χαράζουν ή ασαλόςσυρμα για τον καθαρισμό του κάδου.

12.7 Καθάρισμα του χειριστηρίου και του περιβλήματος της συσκευής

Χρησιμοποιήστε ένα κοινό ουδέτερο απορρυπαντικό για να καθαρίσετε το χειριστήριο και το περίβλημα της συσκευής.

Χρησιμοποιήστε ένα υγρό πανί για τον καθαρισμό. Σκουπίστε τις επιφάνειες με ένα μαλακό πανί.



ΠΡΟΣΟΧΗ!

Μη χρησιμοποιείτε καθαριστικά επίπλων ή προϊόντα που μπορούν να προκαλέσουν διάβρωση.

12.8 Καθάρισμα των σχισμών αερισμού

Χρησιμοποιήστε ηλεκτρική σκούπα για να αφαιρέσετε τα χνούδια από τις σχισμές αερισμού.

13. ΑΝΤΙΜΕΤΩΠΙΣΗ ΠΡΟΒΛΗΜΑΤΩΝ



ΠΡΟΕΙΔΟΠΟΙΗΣΗ!

Ανατρέξτε στα κεφάλαια σχετικά με την Ασφάλεια.

13.1 Κωδικοί σφάλματος

Η συσκευή δεν ξεκινά ή σταματά κατά τη λειτουργία.

Αρχικά προσπαθήστε να βρείτε τρόπο να αντιμετωπίσετε το πρόβλημα (ανατρέξτε στον πίνακα). Εάν το πρόβλημα παραμένει, επικοινωνήστε με το Εξουσιοδοτημένο Κέντρο Σέρβις.



ΠΡΟΕΙΔΟΠΟΙΗΣΗ!

Πριν από την εκτέλεση οποιουδήποτε ελέγχου, απενεργοποιείτε τη συσκευή.

Σε περίπτωση σοβαρών προβλημάτων, τα ηχητικά σήματα ενεργοποιούνται, στην οθόνη εμφανίζεται ένας κωδικός σφάλματος και το κουμπί  Start/Pause (Έναρξη/Παύση) μπορεί να αναβοσβήνει συνεχώς:

Κωδικός σφάλματος	Πιθανή αιτία	Αντιμετώπιση
E50	Το μοτέρ της συσκευής έχει υπερφορτωθεί. Πάρα πολλά ρούχα ή εγκλωβισμένα ρούχα μέσα στον κάδο.	Το πρόγραμμα δεν έχει ολοκληρωθεί. Βγάλτε τα ρούχα από τον κάδο, ρυθμίστε το πρόγραμμα και αρχίστε πάλι τον κύκλο.

Κωδικός σφάλματος	Πιθανή αιτία	Αντιμετώπιση
E90 ή E91	Εσωτερικό σφάλμα. Δεν υπάρχει επικοινωνία μεταξύ των ηλεκτρονικών στοιχείων της συσκευής.	Το πρόγραμμα δεν ολοκληρώθηκε κανονικά ή η συσκευή σταμάτησε πολύ νωρίς. Απενεργοποιήστε τη συσκευή και ενεργοποιήστε την ξανά. Εάν ο κωδικός σφάλματος εμφανιστεί ξανά, επικοινωνήστε με το Εξουσιοδοτημένο Κέντρο Σέρβις.
EH0	Η ηλεκτρική τροφοδοσία δεν είναι σταθερή.	Όταν η συσκευή εμφανίζει την ένδειξη EH0 , περιμένετε μέχρι να σταθεροποιηθεί η ηλεκτρική τροφοδοσία και μετά πατήστε το κουμπί έναρξης. Αν η συσκευή σταματήσει τον κύκλο χωρίς ένδειξη, τότε επιλέξτε την έναρξη του κύκλου. Αν εμφανιστεί η προειδοποίηση, ελέγξτε την ακεραιότητα του καλωδίου τροφοδοσίας/της πρίζας ή την παροχή ρεύματος.

Αν στην οθόνη εμφανίζονται άλλοι κωδικοί σφάλματος, απενεργοποιήστε και ενεργοποιήστε τη συσκευή. Εάν το πρόβλημα παραμένει, επικοινωνήστε με το Εξουσιοδοτημένο Κέντρο Σέρβις.

Σε περίπτωση διαφορετικού προβλήματος με το στεγνωτήριο, ελέγξτε τον παρακάτω πίνακα για πιθανές λύσεις.

13.2 Αντιμετώπιση προβλημάτων

Πρόβλημα	Πιθανή λύση
Δεν μπορείτε να ενεργοποιήσετε τη συσκευή.	Βεβαιωθείτε ότι το φις τροφοδοσίας είναι συνδεδεμένο στην πρίζα.
	Ελέγξτε την ασφάλεια στον πίνακα ασφαλειών (οικιακή εγκατάσταση).
Το πρόγραμμα δεν ξεκινά.	Πιέστε το Start/Pause (Έναρξη/Παύση).
	Βεβαιωθείτε ότι το καπάκι της συσκευής και η πόρτα του κάδου έχει κλείσει.
Το πρόγραμμα Ατμός δεν ξεκινά. Ανάβει η ένδειξη του δοχείου νερού ατμού.	Γεμίστε το δοχείο νερού.
	Καθαρίστε το φίλτρο νερού ατμού
Μετά από ένα πρόγραμμα ατμού, τα ρούχα δεν είναι αρκετά απαλά.	Σημειώστε τη σύνθεση του υφάσματος.
	Ορίστε ένα υψηλότερο επίπεδο ατμού.

Πρόβλημα	Πιθανή λύση
	Φορτώστε τη συσκευή με λιγότερα ρούχα ή μόνο με αντίστοιχα.
	Αφαιρέστε γρήγορα τα ρούχα ένα τη φορά από τη συσκευή όσο το δυνατόν πιο γρήγορα μετά την έναρξη της φάσης κατά του τσαλακώματος.
	Κρεμάστε τα ρούχα σε κρεμάστρες, κουμπώστε και τεντώστε τα για να διαμορφώσετε το σχήμα τους.
	Διαμορφώστε ρούχα πολλών στρώσεων σιδερώνοντάς τα μόλις βγούνε από τη συσκευή.
Ακόμα και μετά από πολλούς κύκλους στεγνώματος, το δοχείο νερού ατμού είναι άδειο.	Καθαρίστε το φίλτρο νερού ατμού.
Η πόρτα της συσκευής δεν κλείνει.	Βεβαιωθείτε ότι το φίλτρο έχει τοποθετηθεί σωστά.
	Βεβαιωθείτε ότι τα ρούχα δεν έχουν πιαστεί ανάμεσα στην πόρτα της συσκευής και το στεγανοποιητικό λάστιχο.
Η συσκευή σταματά κατά τη διάρκεια της λειτουργίας.	Βεβαιωθείτε ότι το δοχείο νερού είναι άδειο. Πιέστε το Start/Pause (Έναρξη/Παύση) για να ξεκινήσει το πρόγραμμα.
	Το φορτίο είναι πολύ μικρό, αυξήστε το φορτίο ή χρησιμοποιήστε το πρόγραμμα Time Drying (Χρόνος στεγνώματος).
Ο χρόνος κύκλου διαρκεί πολύ ή τα αποτελέσματα στεγνώματος δεν είναι ικανοποιητικά. ¹⁾	Βεβαιωθείτε ότι το βάρος των ρούχων είναι κατάλληλο για τη διάρκεια του προγράμματος.
	Βεβαιωθείτε ότι το φίλτρο είναι καθαρό.
	Τα ρούχα είναι πολύ βρεγμένα. Στύψτε πάλι τα ρούχα στο πλυντήριο ρούχων.
	Βεβαιωθείτε ότι η θερμοκρασία δωματίου είναι υψηλότερη από +5°C και χαμηλότερη από +35°C. Η ιδανική θερμοκρασία δωματίου είναι μεταξύ 18°C και 25°C.
	Επιλέξτε το πρόγραμμα Time Drying (Χρόνος στεγνώματος) ή Extra Dry (Επιπλέον στέγνωμα) . ²⁾
Η οθόνη εμφανίζει — — —.	Εάν θέλετε να ορίσετε ένα νέο πρόγραμμα, απενεργοποιήστε και ενεργοποιήστε τη συσκευή.

Πρόβλημα	Πιθανή λύση
	Βεβαιωθείτε ότι οι επιλογές είναι κατάλληλες για το πρόγραμμα.

- 1) Μετά από 5 ώρες κατά μέγιστο, το πρόγραμμα ολοκληρώνεται αυτόματα.
- 2) Μπορεί να συμβεί κάποια περιοχή να παραμείνει υγρή κατά το στέγνωμα μεγάλων αντικειμένων (π.χ. σεντόνια).

Εάν τα αποτελέσματα του στεγνώματος δεν είναι ικανοποιητικά

- Το επιλεγμένο πρόγραμμα ήταν εσφαλμένο.
- Είναι φραγμένο το φίλτρο.
- Είναι φραγμένος ο Εναλλάκτης Θερμότητας.
- Υπήρχαν πάρα πολλά ρούχα στη συσκευή.
- Είναι βρόμικος ο κάδος.
- Λανθασμένη ρύθμιση του αισθητήρα αγωγιμότητας (Ανατρέξτε στο κεφάλαιο «Ρυθμίσεις - Ρύθμιση του βαθμού υγρασίας που παραμένει στα ρούχα» για καλύτερη ρύθμιση).
- Είναι φραγμένες οι σχισμές αερισμού.
- Η θερμοκρασία δωματίου είναι πολύ χαμηλή ή πολύ υψηλή (η ιδανική θερμοκρασία δωματίου είναι μεταξύ 18°C και 25°C)

14. ΤΕΧΝΙΚΑ ΧΑΡΑΚΤΗΡΙΣΤΙΚΑ

Ύψος x Πλάτος x Βάθος	850 x 596 x 638 mm (μέγιστο 662 mm)
Μέγ. βάθος με την πόρτα της συσκευής ανοιχτή	1107 mm
Μέγ. πλάτος με την πόρτα της συσκευής ανοιχτή	958 mm
Ρυθμιζόμενο ύψος	850 mm (+ 15 mm - ρύθμιση ποδιών)
Όγκος κάδου	118 l
Μέγιστος όγκος φορτίου	9 kg
Τάση	230 V
Συχνότητα	50 Hz
Στάθμη ηχητικής ισχύος	63 dB
Συνολική ισχύς	1600 W
Τάξη ενεργειακής απόδοσης	A+++
Κατανάλωση ενέργειας του τυπικού προγράμματος για βαμβακερά με πλήρες φορτίο. ¹⁾	1,68 kWh
Κατανάλωση ενέργειας του τυπικού προγράμματος για βαμβακερά με μερικό φορτίο. ²⁾	0,86 kWh

Ετήσια κατανάλωση ενέργειας ³⁾	194,1 kWh
Απορρόφηση ισχύος σε κατάσταση αναμονής ⁴⁾	0,05 W
Απορρόφηση ισχύος σε κατάσταση εκτός λειτουργίας ⁴⁾	0,05 W
Τύπος χρήσης	Οικιακή
Επιτρεπόμενη θερμοκρασία περιβάλλοντος	+ 5°C έως + 35°C
Το προστατευτικό κάλυμμα εξασφαλίζει το επίπεδο προστασίας από την εισροή στερεών σωματιδίων και υγρασίας, με την εξαίρεση εξοπλισμού χαμηλής τάσης που δεν διαθέτει προστασία από την υγρασία	IPX4
Σήμανση αερίου	R290
Βάρος	0,149 kg

- 1) Βάσει του προτύπου EN 61121. 9 kg βαμβακερών με φυγοκέντρηση στις 1.000 rpm.
 2) Βάσει του προτύπου EN 61121. 4,5 kg βαμβακερών με φυγοκέντρηση στις 1.000 rpm.
 3) Κατανάλωση ενέργειας σε kWh ανά έτος, βάσει 160 κύκλων στεγνώματος στο τυπικό πρόγραμμα για βαμβακερά με πλήρες και μερικό φορτίο και κατανάλωση σε καταστάσεις λειτουργίας χαμηλής ισχύος. Η πραγματική κατανάλωση ενέργειας ανά κύκλο θα εξαρτηθεί από τον τρόπο χρήσης της συσκευής (ΚΑΝΟΝΙΣΜΟΣ 392/2012 της ΕΕ).
 4) Βάσει του προτύπου EN 61121.

Οι πληροφορίες που παρέχονται στον παραπάνω πίνακα συμμορφώνονται με τον κανονισμό 392/2012 της Επιτροπής της ΕΕ για την εφαρμογή της οδηγίας 2009/125/ΕΚ.

14.1 Στοιχεία κατανάλωσης



Οι αναφερόμενες τιμές έχουν ληφθεί σε εργαστηριακές συνθήκες με τα σχετικά πρότυπα. Οι διάφορες παράμετροι μπορούν να μεταβάλλουν τα δεδομένα, για παράδειγμα: η ποσότητα των ρούχων, ο τύπος των ρούχων και οι συνθήκες περιβάλλοντος. Η αρχική υγρασία των ρούχων, ο τύπος νερού και η τάση παροχής μπορεί επίσης να επηρεάσουν τη χρήση ενέργειας και τη διάρκεια του προγράμματος στεγνώματος.

Πρόγραμμα	Στύψιμο στους/ υπολειπόμενη υγρασία	Χρόνος στεγνώματος ¹⁾	Κατανάλωση ενέργειας ²⁾
Cottons (Βαμβακερά) Eco 9 kg			
Curboard (Στεγνά για ντουλάπι)	1.400 rpm / 50%	163 λεπ.	1,46 kWh

Πρόγραμμα	Στύψιμο στους/ υπολειπόμενη υγρασία	Χρόνος στεγνώματος ¹⁾	Κατανάλωση ενέργειας ²⁾
	1.000 rpm / 60%	199 λεπ.	1,68 kWh
Cottons (Βαμβακερά) 9 kg			
Iron Dry (Στεγνά για σιδέρωμα)	1.400 rpm / 50%	113 λεπ.	0,96 kWh
	1.000 rpm / 60%	136 λεπ.	1,19 kWh
Cottons (Βαμβακερά) Eco 4,5 kg			
Cupboard (Στεγνά για ντουλάπι)	1.400 rpm / 50%	87 λεπ.	0,72 kWh
	1.000 rpm / 60%	110 λεπ.	0,86 kWh
Synthetics (Συνθετικά) 4 kg			
Cupboard (Στεγνά για ντουλάπι)	1.200 rpm / 40%	68 λεπ.	0,53 kWh
	800 rpm / 50%	76 λεπ.	0,62 kWh

1) Για μικρότερα φορτία, ο χρόνος κύκλου είναι μικρότερος και η συσκευή χρησιμοποιεί λιγότερη ενέργεια.

2) Η ακατάλληλη θερμοκρασία περιβάλλοντος ή/και η ανεπαρκής φυγοκέντρωση της πλύσης μπορεί να παρατείνουν τον χρόνο του κύκλου και να αυξήσουν την κατανάλωση ενέργειας.

15. ΦΥΛΛΟ ΠΛΗΡΟΦΟΡΙΩΝ ΠΡΟΪΟΝΤΟΣ ΣΥΜΦΩΝΑ ΜΕ ΤΟΝ ΚΑΝΟΝΙΣΜΟ ΤΗΣ Ε.Ε 1369/2017

Φύλλο Πληροφοριών Προϊόντος	
Εμπορικό σήμα	Electrolux
Μοντέλο	EW9HS289S PNC916099484
Διαβαθμισμένη χωρητικότητα σε kg	9
Στεγνωτήριο ρούχων με ανοικτό κύκλωμα κυκλοφορίας αέρα ή συμπύκνωση υδρατμών	Με συμπύκνωση υδρατμών
Τάξη ενεργειακής απόδοσης	A+++
Κατανάλωση ενέργειας σε kWh ανά έτος, βάσει 160 κύκλων στεγνώματος στο τυπικό πρόγραμμα για βαμβακερά με πλήρες και μερικό φορτίο και κατανάλωση σε καταστάσεις λειτουργίας χαμηλής ισχύος. Η πραγματική κατανάλωση ενέργειας ανά κύκλο εξαρτάται από τον τρόπο χρήσης της συσκευής.	194,1
Αυτόματο στεγνωτήριο ή μη αυτόματο στεγνωτήριο	Αυτόματο

Κατανάλωση ενέργειας του τυπικού προγράμματος για βαμβακερά με πλήρες φορτίο σε kWh	1,68
Κατανάλωση ενέργειας του τυπικού προγράμματος για βαμβακερά με μερικό φορτίο σε kWh	0,86
Κατανάλωση ισχύος στην κατάσταση εκτός λειτουργίας σε W	0,05
Κατανάλωση ισχύος στην κατάσταση εναμονής σε W	0,05
Διάρκεια του προγράμματος σε αναμονή σε λεπτά	10
Το «τυπικό πρόγραμμα για βαμβακερά» που χρησιμοποιείται με πλήρες και μερικό φορτίο είναι το τυπικό πρόγραμμα στεγνώματος το οποίο αφορούν οι πληροφορίες στην ετικέτα και το δελτίο, ότι το πρόγραμμα αυτό είναι κατάλληλο για το στέγνωμα συνήθων υγρών βαμβακερών ρούχων και ότι είναι το πιο αποδοτικό πρόγραμμα ως προς την κατανάλωση ενέργειας για βαμβακερά.	
Σταθμισμένη διάρκεια του «τυπικού προγράμματος για βαμβακερά» με πλήρες και μερικό φορτίο σε λεπτά	148
Χρόνος «τυπικού προγράμματος για βαμβακερά με πλήρες φορτίο» σε λεπτά	199
Χρόνος «τυπικού προγράμματος για βαμβακερά με μερικό φορτίο» σε λεπτά	110
Τάξη απόδοσης συμπίκνωσης σε κλίμακα από το G (ελάχιστη απόδοση) έως το A (μέγιστη απόδοση)	A
Μέση απόδοση συμπίκνωσης τυπικού προγράμματος για βαμβακερά με πλήρες φορτίο ως ποσοστό	91
Μέση απόδοση συμπίκνωσης τυπικού προγράμματος για βαμβακερά με μερικό φορτίο ως ποσοστό	91
Σταθμισμένη απόδοση συμπίκνωσης «τυπικού προγράμματος για βαμβακερά» με πλήρες και μερικό φορτίο	91
Στάθμη ηχητικής ισχύος σε dB	63
Εντοιχιζόμενο μοντέλο συσκευής N/O	Όχι

Οι πληροφορίες που παρέχονται στον παραπάνω πίνακα συμμορφώνονται με τον κανονισμό 392/2012 της Επιτροπής της ΕΕ για την εφαρμογή της οδηγίας 2009/125/ΕΚ.

16. ΠΕΡΙΒΑΛΛΟΝΤΙΚΑ ΘΕΜΑΤΑ

Ανακυκλώστε τα υλικά που φέρουν το σύμβολο . Τοποθετήστε τα υλικά συσκευασίας σε κατάλληλα δοχεία για ανακύκλωση. Συμβάλετε στην προστασία του περιβάλλοντος και της ανθρώπινης υγείας ανακυκλώνοντας τις άχρηστες ηλεκτρικές και ηλεκτρονικές συσκευές.

Μην απορρίπτετε με τα οικιακά απορρίμματα συσκευές που φέρουν το σύμβολο . Επιστρέψτε το προϊόν στην τοπική σας μονάδα ανακύκλωσης ή επικοινωνήστε με τη δημοτική αρχή.

TARTALOM

1. BIZTONSÁGI INFORMÁCIÓK.....	37
2. BIZTONSÁGI UTASÍTÁSOK.....	40
3. TERMÉKLEÍRÁS.....	43
4. KEZELŐPANEL.....	44
5. PROGRAMTÁBLÁZAT.....	45
6. KIEGÉSZÍTŐ FUNKCIÓK.....	48
7. GŐZ FUNKCIÓ.....	50
8. KÉSZÜLÉK BEÁLLÍTÁSOK.....	52
9. AZ ELSŐ HASZNÁLAT ELŐTT.....	54
10. NAPI HASZNÁLAT.....	55
11. HASZNOS TANÁCSOK ÉS JAVASLATOK.....	57
12. ÁPOLÁS ÉS TISZTÍTÁS.....	58
13. HIBAELHÁRÍTÁS.....	62
14. MŰSZAKI ADATOK.....	65
15. TERMÉKISMERTETŐ AZ EU 2017/1369 SZ. RENDELETE SZERINT.....	67
16. KÖRNYEZETVÉDELMI TUDNIVALÓK.....	68

GONDOLUNK ÖNRE

Köszönjük, hogy Electrolux készüléket választott. Egy olyan terméket választott, amely magában hordozza évtizedek szakmai tapasztalatát és innovációját. Zsenialitását és stílusos megjelenését az Ön igényei ihlették. Valahányszor csak használja, biztos lehet abban, hogy a benne foglalt tudás a siker garanciája. Üdvözljük az Electrolux honlapján

Látogasson el weboldalunkra az alábbiakért:



Használattal kapcsolatos tanácsok, prospektusok, hibaelhárítási, szerviz- és javítási információk kérése:

www.electrolux.com/support



Regisztrálja termékét a még kiválóbb szolgáltatásokért:

www.registerelectrolux.com



Tartozékok, segédanyagok és eredeti alkatrészek vásárlása a készülékhez:

www.electrolux.com/shop

ÜGYFÉLSZOLGÁLAT ÉS SZERVIZ

Mindig eredeti cserealkatrészeket használjon.

Amikor felveszi a kapcsolatot a hivatalos szervizközponttal, gondoskodjon arról, hogy a következő adatok kéznél legyenek: Típus, PNC (termékszám), sorozatszám.

Az információk az adattáblán találhatóak.

 **Figyelem / Vigyázat – Biztonsági információk**

 **Általános információk és tanácsok**

 **Környezetvédelmi információk**

A változtatások jogát fenntartjuk.

1. ⚠ BIZTONSÁGI INFORMÁCIÓK



A készülék üzembe helyezése és használata előtt gondosan olvassa el a mellékelt útmutatót.

A gyártó nem vállal felelősséget a helytelen beszerelés vagy használat miatt keletkezett sérülésekért és károkért. Az útmutatót tartsa biztonságos és elérhető helyen, hogy szükség esetén mindig a rendelkezésére álljon.



Figyelem: Tűzveszély! / Gyúlékony anyagok.

A készülékben gyúlékony, azonban igen környezetbarát gáz, propán (R290) található. Tartsa távol a láng- vagy hőforrásokat a terméktől. Ügyeljen arra, hogy ne sértse meg a hűtőkör propánt tartalmazó alkatrészeit.

1.1 Gyermek és fogyatékkal élő személyek biztonsága



FIGYELMEZTETÉS!

Fulladás, sérülés vagy tartós rokkantság kockázata.

- Ezt a készüléket 8 év feletti gyermekek, csökkent fizikai, érzékelési vagy szellemi képességekkel rendelkező felnőttek, illetve megfelelő tudással vagy gyakorlattal nem rendelkező személyek csak felügyelet mellett, vagy abban az esetben használhatják, ha megfelelő oktatást kaptak a készülék biztonságos használatára, és megértik az esetleges veszélyeket.
- A 3 és 8 év közötti gyermekek, illetve a súlyos, komplex fogyatékkal élő személyek állandó felügyelet nélkül nem tartózkodhatnak a készülék közelében.
- 3 évesnél fiatalabb gyermekek kizárólag folyamatos felügyelet mellett tartózkodhatnak a készülék közelében.

- Ne engedje, hogy gyermekek játsszanak a készülékkal.
- Minden csomagolóanyagot tartson távol a gyermekektől, és megfelelően ártalmatlanítsa.
- A mosószeret tartsa távol a gyermekektől.
- A gyermekeket és a háziállatokat tartsa távol a készüléktől, amikor az ajtaja nyitva van.
- Ha rendelkezik gyermekbiztonsági zárral a készülék, akkor azt be kell kapcsolni.
- Gyermekek felügyelet nélkül nem végezhetnek tisztítási vagy karbantartási tevékenységet a készüléken.

1.2 Általános biztonság

- Ez a készülék kizárólag háztartási típusú, géppel szárítható ruhák szárítására szolgál.
- Ne használja a szárító funkciót, ha a ruhanemű ipari vegyi anyagokkal szennyeződött.
- Ezt a készüléket háztartási célú, beltérben történő használatra tervezték.
- Ez a készülék használható irodákban, szállodai vendégszobákban, panziókban, vendégházakban és más hasonló szálláshelyeken, ahol a használat nem haladja meg a háztartási használat (átlagos) szintjét.
- Ne változtassa meg a készülék műszaki jellemzőit.
- Ha a szárítógépet mosógép tetejére helyezi, használja az összeépítő készletet. Az összeépítő készlet hivatalos márkakereskedőnél szerezhető be, és kizárólag a tartozékhoz mellékelt útmutatóban felsorolt készülékekhez használható. Üzembe helyezés és használat előtt olvassa el figyelmesen (lásd az üzembe helyezési útmutatót).
- A készülék elhelyezhető szabadon álló módon vagy a konyhai munkapult alá, ha van elegendő hely (lásd az üzembe helyezési útmutatót).
- A készüléket ne helyezze üzembe zárható ajtó, tolóajtó vagy olyan ajtó mögött, amelynél a

készülékkel ellentétes oldalon található a zsanér, és emiatt a készülék ajtaja nem nyitható ki teljesen.

- Ügyeljen arra, hogy a készülék alsó részén levő szellőzőnyílást a készülék alatti szőnyeg, lábtörlő vagy egyéb padlóburkoló tárgy ne zárja el.
- FIGYELEM: A készüléket tilos külső kapcsolóeszközzel, például időzítővel ellátni, vagy olyan áramkörre kötni, amelyet rendszeresen be- és kikapcsolnak.
- Csak a telepítés befejezése után csatlakoztassa a hálózati csatlakozódugót a hálózati csatlakozóaljzatba. Ügyeljen arra, hogy a hálózati csatlakozódugó hozzáférhető legyen az üzembe helyezés után.
- Gondoskodjon a készüléknek helyt adó helyiség jó szellőzéséről, hogy elkerülje a gázt vagy más tüzelőanyagokat elégető készülékekből (beleértve a nyílt tüzet is) származó füstgázok nem kívánt visszaáramlását.
- FIGYELEM: Ne telepítse a készüléket légcserével nem rendelkező helyre.
A készülékben gyúlékony, azonban igen környezetbarát gáz, propán (R290) található. Tartsa távol a láng- vagy hőforrásokat a terméktől. Ügyeljen arra, hogy ne sértse meg a hűtőkör propánt tartalmazó alkatrészeit.
- FIGYELEM: A készülékházon vagy a beépített szerkezeten lévő szellőzőnyílásokat tartsa akadálymentesen.
- FIGYELEM: Ügyeljen arra, hogy ne sérüljön meg a készülék hűtőköre.
- FIGYELEM: A gőzkezelés víztartályát kizárólag desztillált vízzel töltsse fel. Ne használjon csapvizet, illetve adalékanyagot. Ez kárt tehet a készülékben.
- Ha a hálózati kábel megsérül, azt a gyártónak vagy a márkaszerviznek vagy más hasonlóan képzett személynek kell kicserélnie, nehogy elektromos veszélyhelyzet álljon elő.

- Soha ne lépje túl a megengedett legnagyobb töltetet, mely 9 kg tömegű lehet (lásd a „Programtáblázat” című fejezetet).
- Törölje le a készülék körül felhalmozódott szöszöket és csomagolási törmeléket.
- Ne használja a készüléket szűrő nélkül. Minden használat előtt vagy után tisztítsa meg szöszszűrőt.
- Ne szárítson mosatlan ruhadarabokat a szárítógépben.
- Az olyan anyagokkal szennyezett ruhadarabokat, mint növényi olaj, aceton, alkohol, benzin, kerozin, folteltávolítók, terpentín, viasz és viaszeltávolítók, elkülönítve kell kimosni meleg vízben, extra mennyiségű mosószer használatával, mielőtt a szárítógépben szárítaná.
- Olyan darabokat, mint szivacs (latexhab), zuhanysapkák, vízálló textíliák, gumírozott ruhadarabok vagy szivacsdarabokkal kitömött párnák, tilos a szárítógépben szárítani.
- A textilöblítőket vagy hasonló készítményeket az azokhoz mellékelte gyártói utasításoknak megfelelően kell használni.
- Távolítsa el a ruhadarabokból az összes olyan tárgyat, mely gyújtószikra forrása lehet, pl. öngyújtó vagy gyufa.
- **FIGYELEM:** Soha ne állítsa le a szárítógépet a szárítási ciklus befejeződése előtt, hacsak nem tudja az összes darabot gyorsan kiszedni és kitergetni, hogy a maradékhő eltávozzon.
- Bármilyen karbantartás előtt kapcsolja ki a készüléket, és húzza ki a hálózati csatlakozódugót a csatlakozóaljzatból.

2. BIZTONSÁGI UTASÍTÁSOK

2.1 Üzembe helyezés



Figyelem: Tűzveszély! /
Gyúlékony anyagok.

- Távolítsa el az összes csomagolóanyagot.
- Ne helyezzen üzembe, és ne is használjon sérült készüléket.

- Tartsa be a készülékhez mellékelt üzembe helyezési útmutatóban foglaltakat.
 - Ne telepítse a készüléket légcserével nem rendelkező helyre.
A készülékben gyúlékony, azonban igen környezetbarát gáz, propán (R290) található. Tartsa távol a láng- vagy hőforrásokat a terméktől.
Ügyeljen arra, hogy ne sértse meg a hűtőkör propánt tartalmazó alkatrészeit.
 - A készülék nehéz, ezért legyen körültekintő a mozgatásakor. Mindig használjon munkavédelmi kesztyűt és zárt lábbelit.
 - Ne helyezze üzembe a készüléket olyan helyen, ahol a hőmérséklet 5 °C alá csökkenhet vagy 35 °C fölé emelkedhet.
 - A készülék üzemeltetésének helyén a padló vízszintes, sík, stabil, hőálló és tiszta legyen.
 - Gondoskodjon arról, hogy keringeni tudjon a levegő a készülék és a padló között.
 - Mozgatáskor mindig tartsa a készüléket függőleges helyzetben.
 - A készülék hátoldalát a falhoz kell állítani.
 - A készülék végleges elhelyezési pozíciójában ellenőrizze a felület megfelelő vízszinteségét vízmértékkel. Ha a felület nem teljesen vízszintes, a lábak emelésével vagy süllyesztésével biztosítsa a vízszintes helyzetet.
- A készülék csatlakozásának bontására, soha ne a hálózati kábelnél fogva húzza ki a csatlakozódugót. A kábelt mindig a csatlakozódugónál fogva húzza ki.
 - Nedves kézzel ne érintse meg a hálózati kábelt és a csatlakozódugót.

2.3 Használat



FIGYELMEZTETÉS!

Személyi sérülés, áramütés, tűz, égési sérülés vagy a készülék károsodásának veszélye áll fenn.



Figyelem: Tűzveszély! / Gyúlékony anyagok. A készülékben gyúlékony, azonban igen környezetbarát gáz, propán (R290) található. Tartsa távol a láng- vagy hőforrásokat a terméktől.
Ügyeljen arra, hogy ne sértse meg a hűtőkör propánt tartalmazó alkatrészeit.

- Ez a készülék kizárólag háztartási (beltéri) célokra használható.
- Ne szárítson olyan töltött vagy bélelt darabokat, melyek külső huzatanyaga megsérült (elszakadt vagy kirojtosodott).
- Ha a szennyes ruhaneműket folteltávolítóval mosta ki, még egyszer le kell futtatnia egy öblítőprogramot, mielőtt elindítja a szárítási ciklust.
- Csak olyan ruhaneműt szárítson, melynek gépi szárítása engedélyezett. Kövesse a ruhanemű kezelési címkéjén feltüntetett utasításokat.
- Ne igyon a gép kondenz/desztillált vizéből, és ne használja fel ételkészítéshez. Egészségügyi kockázatot jelent az emberek és a házi kedvencek számára.
- Ne üljön vagy álljon rá a készülék nyitott ajtajára.
- Olyan ruhadarabot nem szabad a készülékbe tenni, amelyből csöpög a víz.

2.2 Elektromos csatlakozás



FIGYELMEZTETÉS!

Tűz- és áramütésveszély.

- **FIGYELEM:** A készüléket úgy tervezték, hogy az épületben lévő földelőcsatlakozáshoz kell telepíteni/ csatlakoztatni.
- Ellenőrizze, hogy az adattáblán szereplő adatok megfelelnek-e a helyi elektromos hálózat paramétereinek.
- Mindig megfelelően felszerelt, áramütés ellen védett aljzatot használjon.
- Ne használjon hálózati elosztókat és hosszabbító kábeleket.

**FIGYELMEZTETÉS!**

A gőzkezelés víztartályát kizárólag desztillált vízzel töltsse fel. Ne használjon csapvizet, illetve adalékanyagot. Ez kárt tehet a készülékben.

- A jelen készülék kondenzvíztartályából származó kondenzvíz ugyancsak felhasználható, ha azt először átszűrte (pl. egy kávészűrőn).
- A gőzölési programokat kizárólag desztillált vízzel működtesse.
- Amikor a szárítási ciklust vagy a gőzölési programot megszakítják, lehetséges, hogy a ruhanemű és a dob nagyon meleg. Égésveszély! A ruhanemű kipakolásakor körültekintéssel járjon el.
- A gőzölési program megszakításakor legyen körültekintő: Ne nyissa ki a készülék ajtaját a gőzölési fázis alatt. A forró gőz égési sérülést eredményezhet. A kijelzőn üzenet látható, amely a gőzölési fázist jelzi.

2.4 Belső világítás**FIGYELMEZTETÉS!**

Sérülésveszély.

- Látható LED-es sugárzás, ne nézzen közvetlenül a fény sugarba.
- A belső világítás cseréje érdekében forduljon a márkaszervizhez.

2.5 Ápolás és tisztítás**FIGYELMEZTETÉS!**

Személyi sérülés vagy a készülék károsodásának veszélye áll fenn.



Figyelem: Tűzveszély! / Gyúlékony anyagok. A készülékben gyúlékony, azonban igen környezetbarát gáz, propán (R290) található. Tartsa távol a láng- vagy hőforrásokat a terméktől. Ügyeljen arra, hogy ne sértse meg a hűtőkör propánt tartalmazó alkatrészeit.

- A készülék tisztításához ne használjon vízsugarat vagy gőzt.

- A készüléket puha, nedves ruhával tisztítsa. Csak semleges tisztítószer használjon. Ne használjon súrolószert, súrolószivacsot, oldószert vagy fém tárgyat.

2.6 Kompresszor**FIGYELMEZTETÉS!**

A készülék károsodásának veszélye áll fenn.

- A szárítógépben lévő kompresszor és rendszere különleges közeggel van feltöltve, amely nem tartalmaz fluor-klór szénhidrogéneket. Ennek a rendszernek szorosnak kell maradnia. A rendszer károsodása szivárgást okozhat.

2.7 Szolgáltatások

- A készülék javítását bízza a márkaszervizre.
- Mindig eredeti cserealkatrészt használjon.
- A termékben található izzó(k)ra és a külön kapható pótizzókra vonatkozó tudnivalók: Ezek az izzók arra készültek, hogy megfeleljenek a háztartási készülékekben fennálló szélsőséges fizikai feltételeknek, mint például hőmérséklet, rezgés, magas páratartalom, illetve arra használatosak, hogy jelezzék a készülék működési állapotát. Nem alkalmasak egyéb felhasználásra, valamint helyiségek megvilágítására.

2.8 Ártalmatlanítás**FIGYELMEZTETÉS!**

Sérülés- vagy fulladásveszély.



Figyelem: Tűzveszély! / Anyagi kár és a készülék sérülésének veszélye áll fenn.

- Bontsa a készülék elektromos- és vízhálózati csatlakozását.
- A készülék közelében vágja át a hálózati kábelt, és tegye a hulladékba.
- A készülék gyúlékony gázt (R290) tartalmaz. A készülék megfelelő ártalmatlanítására vonatkozó

tájékoztatásért lépjen kapcsolatba a helyi hatóságokkal.

- Szerelje le az ajtókilincset, hogy megakadályozza gyermekek és kedvenc állatok készülékdobban rekedését.

- A készüléket az elektromos és elektronikus berendezésekre (WEEE) vonatkozó helyi rendeleteknek megfelelően tegye a hulladékba.

3. TERMÉKLEÍRÁS

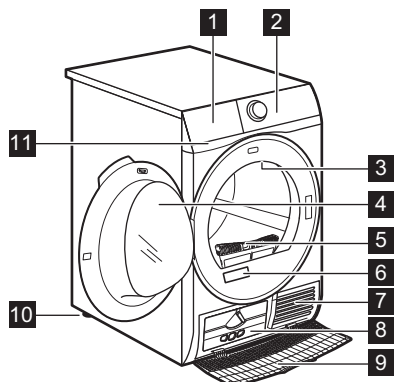

- 1 Víztartály
- 2 Kezelőpanel
- 3 Belső világítás
- 4 A készülék ajtaja
- 5 Filter (Szűrő)
- 6 Adattábla
- 7 Levegőnyílások
- 8 Hőcserélő fedele
- 9 Hőcserélő fedele
- 10 Állítható lábak
- 11 Vízvisszakeringetés szűrője



A ruhanemű könnyebb betöltéséhez, illetve a beszerelés megkönnyítésére az ajtó nyitási iránya megfordítható (lásd a külön mellékelt lapon).

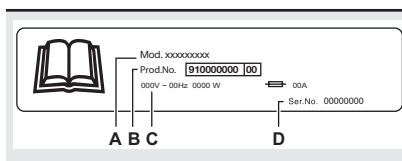

Az adattábla jelentése:

- A. modellnév
- B. termékszám
- C. elektromos besorolás
- D. sorozatszám

4. KEZELŐPANEL

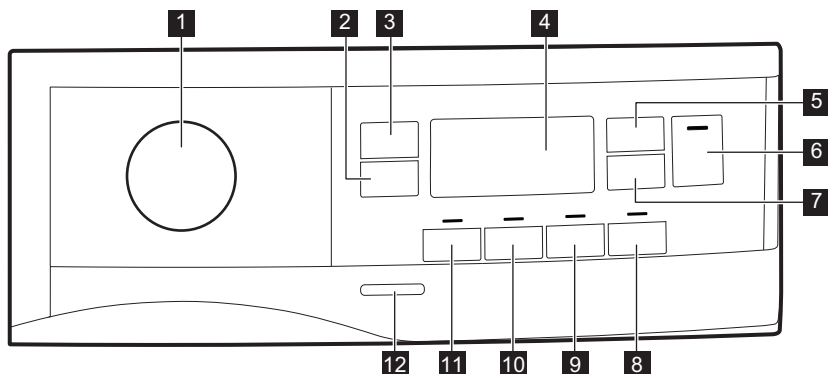

- | | |
|---|--|
| <p>1 Programgomb és ● TÖRLÉS kapcsoló</p> <p>2 Extra Anticrease (Gyűrődésmentesítés) érintőgomb</p> <p>3 Dryness Level (Szárasság) érintőgomb</p> <p>4 Kijelzés</p> <p>5 Time Dry (Idővezérelt szárítás) érintőgomb</p> <p>6 Start/Pause (Indítás / Szünet) érintőgomb</p> <p>7 Delay Start (Késleltetés) érintőgomb</p> <p>8 Steam érintőgomb</p> <p>9 End Alert (Hangjelzés) érintőgomb</p> | <p>10 Reverse Plus (Plusz irányváltás) érintőgomb</p> <p>11 Extra Silent (Extra Csendes) érintőgomb</p> <p>12 Be / Ki gomb</p> <p> Érintse meg ujjával a kiegészítő funkció nevét vagy szimbólumát viselő érintőgombokat. Ne viseljen a kezelőpanel megérintésekor kesztyűt. Fontos, hogy a kezelőpanel mindig tiszta és száraz legyen.</p> |
|---|--|

4.1 Kijelző

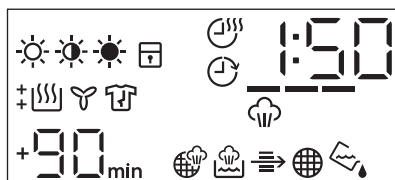

Szimbólum a kijelzőn	Szimbólum leírása
	szárazság kiegészítő funkció: vasalószáraz, szekrényszáraz, extra száraz
	idővezérelt szárítás be
	késleltetett indítás kiegészítő funkció be
	visszajelző: <i>ellenőrizze a hőcserélőt</i>
	visszajelző: <i>tisztítsa meg a szűrőt</i>
	visszajelző: <i>eressze le a víztartályt</i>
	gyerekzár be
	helytelen választás, vagy a programválasztó gomb ● „Törlés” helyzetben áll
	visszajelző: <i>szárítási fázis</i>
	visszajelző: <i>hűtési fázis</i>
	visszajelző: <i>gyűrődésmentesítő fázis</i>
	visszajelző: <i>gőzölési szakasz</i>
	gőzszint kiegészítő funkció: minimum, közepes, maximum
	visszajelző: <i>töltse fel a gőzrendszer víztartályát</i>
	visszajelző: <i>tisztítsa meg a gőzrendszer szűrőjét</i>
	program időtartama
	alapértelmezett gyűrődésmentesítő fázis meghosszabbítása: +30 perc, +60 perc, +90 perc, 2 óra
	idővezérelt szárítás kiválasztása (10 perc - 2 óra)
	késleltetett indítás kiválasztása (1 óra - 20 óra)

5. PROGRAMTÁBLÁZAT

Program	Töltet ¹⁾	Tulajdonságok / Anyag típusa ²⁾
³⁾ Cottons (Pamut) Eco	9 kg	Pamutprogram a maximális energiatakarékosság érdekében. /

Program	Töltet ¹⁾	Tulajdonságok / Anyag típusa ²⁾
Cottons (Pamut)	9 kg	Fehér és színes pamutszövet-program. Alapértelmezett beállítás a tárolására kész szárazsági fok. / 
Synthetics (Műszál)	4 kg	Többnyire szintetikus szálakat, például poliésztert, poliamidot stb. tartalmazó kevert ruhadarabok. / 
Delicate (Kímélő)	2 kg	Ajánlott kényes szövetekhez, például viszkózhoz, műselyemhez, akrilhoz és ezek keverékeihez. / 
Wool (Gyapjú)  	1 kg	Gyengéden szárítja a géppel és kézzel mosható gyapjú ruhaneműket. A ruhadarabokat a program vége után haladéktalanul vegye ki a készülékből.
Down Jacket (Pehelydzseki) 	2 kg	Automatikus program, amely még a tollal, pehellyel vagy szintetikus töltettel ellátott kabátok belső szigetelését is képes megszáritani. Fenntartja a ruhadarab megjelenését és hőhatását / 
Sport (Sportruházat)	2 kg	Képes megszáritani a szintetikus szálakból, többek között poliészterből, elasztán keverékekből és poliamidból készült általános sportruházatot. / 
Outdoor 	2 kg	Fenntartja a technikai textíliákból készült kültéri anyagok funkcionalitását, és helyreállítja a vízálló dzsekik és az eltávolítható béléssel rendelkező shell dzsekik vízlepergető képességét (szárítógépben szárítható tételek esetén). / 
Bedlinen (Ágynemű) XL	4,5 kg	Egyszerre legfeljebb három szett ágyneműt képes szárítani. Minimalizálja a nagyméretű tételek csavarodását és gubancolódását, hogy minden ágynemű egyenletes száradjon, nedves foltok nélkül. / 

Program	Töltet ¹⁾	Tulajdonságok / Anyag típusa ²⁾
 Hygiene (Higiénia)	5 kg	A ciklus a ruhákat és egyéb tárgyakat úgy szárítja és fertőtleníti, hogy a hőmérsékletet bizonyos ideig 60 °C felett tartja, így eltávolítja a baktériumok és vírusok 99,9% -át ⁴⁾ . Megjegyzés: Ezt a ciklust csak nedves darabokhoz szabad használni. Nem alkalmas kényes darabokhoz.
MixCare (Gyors mix)	6 kg	Kevert szálás szövetek (pamut, pamut és műszál keverék, valamint szintetikus darabok).

1) A maximális súly száraz tételekre értendő.

2) A ruhanemű címkéjének jelöléseivel kapcsolatban olvassa el a *HASZNOS TANÁCSOK ÉS JAVASLATOK: című fejezetet A ruhanemű előkészítése.*



3) A  Cottons (Pamut) Cupboard (Szekrényszáraz) ECO program a „Szabványos pamutprogram” az EU 392/2012 számú bizottsági rendeletnek megfelelően. A nedves, normál pamut ruhanemű szárítására alkalmas, és erre a célra az energiafelhasználás szempontjából a leghatékonyabb program.

4) A Swisstatest Testmaterialien AG által 2021-ben végzett külső teszt (20212038. számú tesztjelentés) a következőket vizsgálta: Candida albicans, MS2 bakteriofág és Escherichia coli.

5.1 Woolmark Apparel Care - Kék

  <p>WOOL HAND WASH SAFE</p>	<p>A Woolmark vállalat ennek a mosógépnek a gyapjúszáritási ciklusát jóváhagyta a „kézzel mosható” jelzésű, gyapjú ruhadarabok gépi szárítására, azzal a feltétellel, hogy a ruhák szárítása a mosógép gyártójától származó utasítások szerint történik. Egyéb tudnivalóként kövesse a ruhanemű kezelési címkéjén szereplő többi utasítást. M2140</p> <p>A Woolmark szimbólum minőségtanúsító védjegy funkciót tölt be számos országban.</p>
---	--

5.2 Gőzölő programok

Program	Töltet ¹⁾	Tulajdonságok
Cottons (Pamut) 	2 kg	Segítségével eltávolíthatók a gyűrődések a pamut ruhaneműkből. A program időtartama automatikusan beállításra kerül, hogy a töltetet a gőzöléshez szükséges optimális páratartalomra szárítsa. Gyakran nincs szükség a ruhanemű vasalására a gőzprogram után. Ebben az esetben tegye a ruhaneműt vállfára, vagy hajtogassa össze.
Synthetics (Műszál) 	2 kg	Segítségével eltávolíthatók a gyűrődések a szintetikus ruhaneműkből. A program időtartama automatikusan beállításra kerül, hogy a töltetet a gőzöléshez szükséges optimális páratartalomra szárítsa. Gyakran nincs szükség a ruhanemű vasalására a gőzprogram után. Ebben az esetben tegye a ruhaneműt vállfára, vagy hajtogassa össze.
Refresh (Frissítés) 	2 kg	Kizárólag száraz ruhákhoz. A szagok eltávolítására is alkalmazható. A ruha újra puha és finom lesz. Azt ajánljuk, hogy a program befejezése után azonnal távolítsa el a ruhaneműt a készülékből, majd tegye vállfára.

¹⁾ A maximális súly száraz tételekre értendő.

6. KIEGÉSZÍTŐ FUNKCIÓK

6.1 ☀️ Dryness Level (Szárzság)

Ez a funkció segít a ruhanemű szárzságának növelésében. A készülék 3 kiegészítő funkcióval rendelkezik:

- ☀️ Extra Dry (Extra száraz)
- ☀️ Cupboard (Szekrényszáraz)
- ☀️ Iron Dry (Vasalószáraz)

6.2 🔄 Extra Antcrease (Gyűrődésmentesítés)

A szárítási ciklus végén működésbe lépő gyűrődésmentesítő fázist 30, 60, 90 perccel vagy 2 órával meghosszabbítja. Ez a funkció csökkenti a gyűrődéseket. A szárított ruha a gyűrődésmentesítő fázis alatt kivehető.

6.3 🤫 Extra Silent (Extra Csendes)

A készülék anélkül működik csendesen, hogy károsan befolyásolná a szárítás hatásfokát. A készülék lassabban működik hosszabb ciklusidő mellett.

6.4 🔄 Reverse Plus (Plusz irányváltás)

Növeli a dob irányváltási gyakoriságát, hogy csökkentse a ruhaneműk összecsavarodását és összegabalyodását. Továbbá, hogy egységesebb legyen a ruhadarabok száradása, és csökkenjen a gyűrődésük. Alkalmazása nagyméretű vagy hosszú daraboknál javasolt (pl. ingek, nadrágok, hosszú, egyrészes ruhák).

6.5 🚨 End Alert (Hangjelzés)

Hangjelzés hallható az alábbi esetekben:

- ciklus vége

- gyűrődésmentesítő fázis kezdete és vége
- ciklus megszakítás

A hangjelzés alapértelmezés szerint mindig be van kapcsolva. Ezzel a funkcióval a hangjelzést be- vagy kikapcsolhatja.

i A End Alert (Hangjelzés) kiegészítő funkció mindegyik programhoz kiválasztható.

6.6 Time Dry (Idővezérelt szárítás)

Lehetősége van beállítani a program időtartamát minimum 10 perc és maximum 2 óra között. A szükséges időtartam a készülékben levő ruha mennyiségétől függ.

i Javasoljuk, hogy kis mennyiségű ruha vagy csak egyetlen darab esetén rövid időtartamot állítson be.











JAVASOLT IDŐVEZÉRELT SZÁRÍTÁS	
legfeljebb 10 percig	csak hideg levegő alkalmazása (fűtés nélkül).













JAVASOLT IDŐVEZÉRELT SZÁRÍTÁS	
10–40 perc	további szárítás a ruhane-mű szárazságának növeléséhez, a korábbi szárítási ciklust követően.
> 40 perc	kis mennyiségű (legfeljebb 4 kg), jól ki-centrifugált (> 1200 ford./perc) ruhatöltet teljes szárítása.

6.7 Time Dry (Idővezérelt szárítás) a Wool (Gyapjú) program esetén

A kiegészítő funkció Wool (Gyapjú) programra vonatkozik, és a végső szárazsági fokozat beállítására szolgál.

6.8 Egyéb funkciók táblázata

Programok ¹⁾	 Dryness Level (Szárasság)	 Extra Antic-rease (Gyűrődésmentesítés)	 Extra Silent (Extra Csendes)	 Reverse Plus (Plusz irányváltás)	 Steam	 Time Dry (Idővezérelt szárítás)
	  					
 Cottons (Pamut) Eco	■	■				
Cottons (Pamut) 	■	■	■	■	■	■

Programok ¹⁾	 Dryness Level (Szárzság)	 Extra An- tic- rease (Gyű- rő- dés- men- tesí- tés)	 Extra Silent (Ext- ra Csen- des)	 Re- verse Plus (Plus z irány- vál- tás)	 Stea- m	 Time Dry (Idő- ve- zérelt szá- rít- ás)
Synthetics (Műszál) 	■ ■ ■	■	■	■	■	■
Refresh (Frissítés) 		■			■	
Delicate (Kímélő)	■	■				
Wool (Gyapjú)  						■ ²⁾
Down Jacket (Pe- helydzseki) 	■ ■		■			
Sport (Sportruházat)	■	■				
Outdoor 	■					
Bedlinen (Ágynemű) XL	■ ■ ■	■		■		
Hygiene (Higiénia) 	■	■				
MixCare (Gyors mix)	■ ■	■		■		■

¹⁾ A programmal együtt beállíthat 1 vagy több opciót. A be- és kikapcsolásukhoz nyomja meg a hozzájuk tartozó érintőgombot.

²⁾ Lásd a KIEGÉSZÍTŐ FUNKCIÓK című fejezetet: Idővezérelt szárítás gyapjú programnál

7. GŐZ FUNKCIÓ

A gőz ugyanúgy segíti a szagok eltávolítását, mint a szabad levegő.

Gyűrődésmentesít vagy eltávolítja a gyűrődéseket. A ruhaneműt lágyabbá teszi.

Gőzprogram után a ruhanemű könnyen vasalható.

A gőzölési ciklus végén a ruhanemű a vasaláshoz megfelelő mennyiségű maradék nedvességet tartalmaz.

Ha nem kezdi meg azonnal a vasalást, tegye vállfára a ruhadarabokat, míg teljesen meg nem száradnak.

- i** Kezdetben - a szövettípusok széles köre miatt - alacsony gőzszintet alkalmazzon. Könnyen megszerezheti azt a tapasztalatot, melynek segítségével kiválaszthatja a megfelelő gőzszintet.

7.1 A gőzrendszer víztartályának feltöltése

- !** **VIGYÁZAT!**
Kizárólag desztillált vagy ioncserélt vizet használjon. Amikor a  víztartály üres visszajelző világít, gőzprogramok nem indíthatók el.

- i** A gőzrendszer víztartálya automatikusan újratöltődik, ha normál és gőzprogrammal végez szárítást. Ha a víztartály üres, kézzel is feltöltheti. A készülékben képződött kondenzvíz szintén alkalmas a gőzrendszer feltöltésére. Felhasználás előtt szűrje meg a kondenzvizet (pl. kávészűrővel) az apró bolyhok eltávolítása érdekében.

A víztartály feltöltése:

1. Kapcsolja be a készüléket.
2. Állítson be egy gőz kiegészítő funkcióval rendelkező programot a vízszint ellenőrzéséhez.
3. Húzza ki a víztartályt. Tartsa azt vízszintes helyzetben.

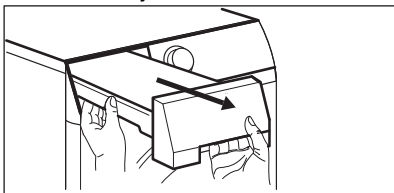

4. Töltse fel a tartályt, amíg a víz el nem éri a „max” szintet.

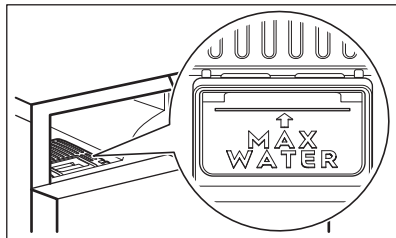
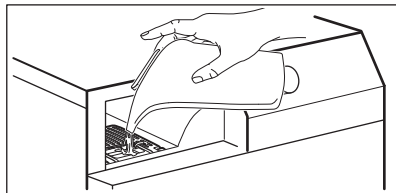

5. Helyezze vissza a víztartályt.

- i** A  ikon figyelmezteti, ha a gőztartály üres. Ebben az esetben a gőzfunkciók nem kapcsolhatók be.





7.2 Steam

Ezzel a kiegészítő funkcióval állítható be a gőzölés fokozata. A következőktől függ: a töltet típusa, súlya és mennyisége.

3 beállítás közül választhat:

- _ minimális fokozat
- __ közepes fokozat
- ___ maximális fokozat





7.3  Steam táblázat



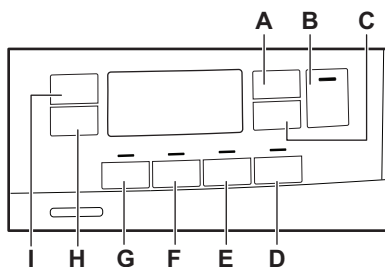

Programok / ruhane- mű típusa	 Steam	Töltet ¹⁾
Cottons (Pamut) 	_ minimális fokozat	0,5 - 1 kg
	__ közepes fokozat	1 - 1,5 kg
	___ maximális fokozat	1,5 - 2 kg
Cottons (Pamut)  / in- gek	_ minimális fokozat	1 - 2 tétel
	__ közepes fokozat	3 - 4 tétel
	___ maximális fokozat	5 tétel
Synthetics (Műszál) 	_ minimális fokozat	0,5 - 1 kg
	__ közepes fokozat	1 - 1,5 kg
	___ maximális fokozat	1,5 - 2 kg
Synthetics (Műszál)  / ingek	_ minimális fokozat	1 - 2 tétel
	__ közepes fokozat	3 - 4 tétel
	___ maximális fokozat	5 tétel
Refresh (Frissítés) 	_ minimális fokozat	0,5 kg
	__ közepes fokozat	1 kg
	___ maximális fokozat	2 kg

¹⁾ A maximális súly száraz tételekre értendő.

8. KÉSZÜLÉK BEÁLLÍTÁSOK



- A.  Time Dry (Idővezérelt szárítás) érintőgomb
- B.  Start/Pause (Indítás / Szünet) érintőgomb
- C.  Delay Start (Késleltetés) érintőgomb
- D.  Steam érintőgomb
- E.  End Alert (Hangjelzés) érintőgomb

- F.  Reverse Plus (Plusz irányváltás) érintőgomb
- G.  Extra Silent (Extra Csendes) érintőgomb
- H.  Extra Anticrease (Gyűrődésmentesítés) érintőgomb
- I.  Dryness Level (Szárzság) érintőgomb

8.1 Gyerekzár funkció

Ez a kiegészítő funkció megakadályozza a gyermekeket abban, hogy játszanak a készülékkel, amikor egy program működik. Az érintőgombok zárolódnak.

Csak a be/ki gomb nincs lezárva.

A gyerekzár kiegészítő funkció aktiválása:

1. A készülék bekapcsolásához nyomja meg a be/ki gombot.
2. Tartsa nyomva néhány másodpercig a **D** érintőgombot.

A gyerekzár visszajelző megjelenik.

i A gyerekzár kiegészítő funkció a program működése alatt is kikapcsolható. Tartsa nyomva ugyanezt az érintőgombot, amíg a gyerekzár visszajelző el nem alszik. A készülék bekapcsolását követő 8 másodpercben a Gyerekzár funkció nem áll rendelkezésre.

8.2 A fennmaradó nedvességi fok beállítása

i Mindig, amikor „A ruhanemű maradék nedvességi fokának beállítása” üzemmódba lép, a ruhanemű korábban beállított maradék nedvességi foka a következő értékre módosul (pl. a korábban beállított $-2-$ érték $-1-$ értékre változik).

Az alapértelmezett fennmaradó nedvességi fok módosítása:

1. A készülék bekapcsolásához nyomja meg a be/ki gombot.
2. Fordítsa a programgombot a kívánt programnak megfelelő állásba.
3. Várjon körülbelül 8 másodpercet.
4. Egyidejűleg nyomja meg és tartsa megnyomva a **(G)** és **(F)** gombot.

Az alábbi visszajelzők egyike világítani kezd:

- $-0-$ maximálisan száraz
- $-1-$ szárazabb ruhanemű
- $-2-$ normál szárazságú ruhanemű

5. Annyiszor nyomja meg és tartsa nyomva a gombokat **(G)** és **(F)**, amíg világítani nem kezd a megfelelő szint visszajelzője.

i Amennyiben a ruhanemű fennmaradó nedvességi fokának beállításakor a kijelző visszatér a normál üzemmódba (a program 2. lépésben kiválasztott ideje jelenik meg), ismét tartsa megnyomva a **(G)** és **(F)** gombokat „A ruhanemű maradék nedvességi fokának beállítása” üzemmódba lépéshez (a korábban beállított maradék nedvességi fok a következő értékre módosul).

6. A maradék nedvességi fok kiválasztott értékének elfogadásához várjon 5 másodpercet, majd a kijelző visszatér a normál üzemmódba.

Dryness level (Szárazság)	Kijelző szimbólumok
$-0-$ maximálisan száraz	$\ddagger \llbracket \llbracket \llbracket$
$-1-$ szárazabb ruhanemű	$+ \llbracket \llbracket \llbracket$
$-2-$ normál szárazságú ruhanemű	$\llbracket \llbracket \llbracket$

8.3 Víztartály visszajelző

Alapértelmezés szerint a víztartály-visszajelző világít. Akkor világít, amikor a program befejeződött, vagy ha a víztartály ürítése válik szükségessé.

i Ha vízvezető készlet van felszerelve (külön rendelhető tartozék), a készülék automatikusan leereszti a vizet a víztartályból. Ebben az esetben azt javasoljuk, hogy kapcsolja ki a víztartály-visszajelzőt.

A víztartály-visszajelző kikapcsolása:

1. A készülék bekapcsolásához nyomja meg a be/ki gombot.
2. Várjon körülbelül 8 másodpercet.
3. Egyidejűleg nyomja meg és tartsa megnyomva a (H) és (I) érintógombot.

A kijelző az alábbi két konfiguráció egyikét jeleníti meg:

- A kijelzőn „Ki” jelenik meg. 5 másodperc elteltével a kijelző visszatér a normál üzemmódba.
- A kijelzőn „Be” jelenik meg. 5 másodperc elteltével a kijelző visszatér a normál üzemmódba.

9. AZ ELSŐ HASZNÁLAT ELŐTT



A dob hátsó rögzítőinek eltávolítását a szárítógép automatikusan elvégzi az első bekapcsoláskor. Ekkor némi zaj hallható.

A hátsó dobrögzítők kioldása:

1. Kapcsolja be a készüléket.
 2. Állítsa be bármelyik programot.
 3. Nyomja meg a Start/Szünet gombot.
- A dob forogni kezd. A hátsó dobrögzítők automatikusan kioldanak.

Ruhadarabok első alkalommal történő szárítása előtt:

- Tisztítsa meg a szárítógép dobját egy nedves ruhával.
- Nedves ruhaneművel indítson el egy 1 óra hosszúságú programot.
- A gőzölési program első használata előtt tölts fel a gőztartályt (lásd a „Gőz funkció – A gőztartály feltöltése” című szakaszt).



A szárítási ciklus elején (3-5 percig) a készülék kissé hangosabb lehet. Ez a kompresszor beindulása miatt lép fel. Normális jelenség kompresszorral működő berendezéseknél, például hűtőgépeknél és fagyasztóknál.

9.1 Szokatlan szag

A készülék túlzottan meg van pakolva.

A ruhadarabok kivétele után szokatlan szag észlelhető. Ez normális jelenség teljesen új termékeknél.

A készülék számos különböző típusú anyagból készül, melyek együttesen szokatlan szagot hozhatnak létre.

A használat során, néhány szárítási ciklus után a szokatlan szag fokozatosan megszűnik.

9.2 Zajok



A szárítási ciklus alatt különböző időpontokban különböző zajok hallhatók. Ezek teljesen szabályos, normál üzemi hangok.

Működő kompresszor.

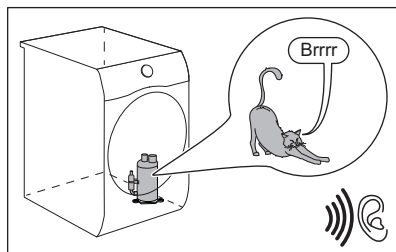

Forgó dob.

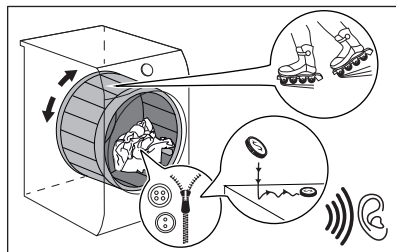

Működő ventilátorok.

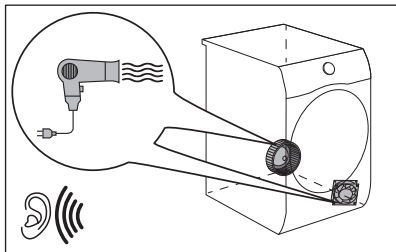

Működő szivattyú, mely a kondenzvizet a tartályba juttatja.

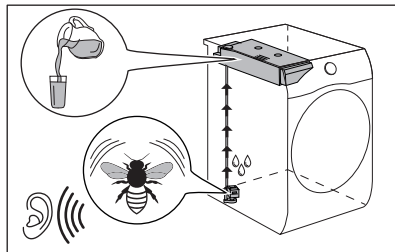

10. NAPI HASZNÁLAT

10.1 Program indítása késleltetett indítás nélkül

1. Készítse elő a ruhaneműt és töltsse be a készüléket.

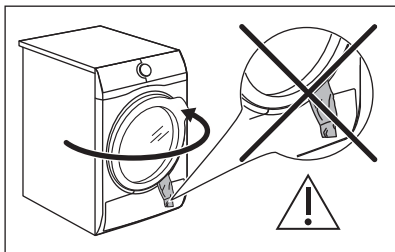

VIGYÁZAT!

Az ajtó becsukásakor ügyeljen arra, hogy ne csípje be a ruhát a betöltőajtó és a gumi tömítés közé.

2. Nyomja meg a be/ki gombot a készülék bekapcsolásához.
3. Állítsa be a megfelelő programot és opciókat a töltet típusához.

A kijelző a program időtartamát mutatja.



A valós szárítási időtartam függ a töltet típusától (mennyiségétől és összetételétől), a szobahőmérséklettől és a ruhanemű centrifugálás utáni páratartalmától.

4. Nyomja meg az Start/Pause (Indítás / Szünet) érintőgombot.
- A program elindul.

10.2 Program indítása késleltetett indítással

1. Állítsa be a megfelelő programot és opciókat a töltet típusához.
2. Ismételten nyomja meg a késleltetett indítás gombot, amíg a beállítani kívánt késleltetési idő megjelenik a kijelzőn.



A program indítása 1 óra és 20 óra között késleltethető.

3. Nyomja meg az Start/Pause (Indítás / Szünet) érintőgombot.

A kijelző a késleltetett indítás visszaszámlálását mutatja.

Amikor a visszaszámlálás befejeződött, a program elindul.

10.3 Egy program módosítása







1. A készülék kikapcsolásához nyomja meg a be/ki gombot.
2. A készülék bekapcsolásához nyomja meg a be/ki gombot.
3. Állítsa be a programot.

Másképpen:

1. Forgassa a programválasztó gombot ● „Törles” állásba.
2. Várjon 1 másodpercet. A kijelzőn — — — jelenik meg.
3. Állítsa be a programot.

10.4 Miután a program véget ért

Amikor a program befejeződött:







- Szaggatott hangjelzés hallható.
- A kijelzőn  :   látható
- Világít a  visszajelző.
- Előfordulhat, hogy a  Szűrő és a  Tartály visszajelzők világítani kezdenek.
- Világít a Start/Pause (Indítás / Szünet) visszajelző.

A készülék a gyűrődésmentesítő szakasszal folytatja a működést kb. 30 percen vagy hosszabb időn keresztül, ha a Extra Anticrease (Gyűrődésmentesítés) kiegészítő funkció be volt állítva (lásd a *Kiegészítő funkció - Extra Anticrease (Gyűrődésmentesítés)* c. fejezetet).

A gyűrődésmentesítő fázis csökkenti a ruhanemű gyűrődését.

A gyűrődésmentesítő fázis letelte előtt is kiveheti a ruhát. A jobb eredmény elérése érdekében azt javasoljuk, hogy még a fázis befejezése előtt vegye ki a készülékből a ruhát.

Amikor a gyűrődésmentesítő fázis befejeződött:

- A kijelzőn továbbra is  :   látható.
 - A  visszajelző nem világít.
 - A  Szűrő és a  Tartály visszajelzők továbbra is világítanak.
 - A Start/Pause (Indítás / Szünet) visszajelző kialszik.
1. A készülék kikapcsolásához nyomja meg a be/ki gombot.
 2. Nyissa ki a készülék ajtaját.
 3. Szedje ki a ruhaneműt.



A gőzöléses kezelés hatásának megőrzése érdekében a ruhadarabokat egyenként kell kiszedni a gyűrődésmentesítő szakasz során, majd azonnal ruhaszárítóra kell helyezni, hogy megszáradjanak (az anyag és a kiválasztott gőzszint függvényében legalább 5-15 percre). Gombolja végig a gombokat, és igazítsa alakra a ruhadarabot, külön figyelve a mandzsettákra és a varrásokra.

4. Csukja be a készülék ajtaját. A nem kielégítő szárítási eredmény lehetséges okai:

- Az alapértelmezett szárazsági fokozat beállításai helytelenek. Lásd az *Alapértelmezett szárazsági fokozat beállítása* c. fejezetet
- A szoba hőmérséklete túl alacsony vagy túl magas. A szoba optimális hőmérséklete 18-25 °C.



Mindig tisztítsa meg a szűrőt, és ürítse ki a víztartályt a program befejezése után.

10.5 Készenlét funkció

Az energiafogyasztás csökkentése érdekében ez a funkció az alábbi esetekben automatikusan kikapcsolja a készüléket:

- 5 perc elteltével, ha nem indítja el a programot.
- A program befejezése után 5 perccel.



Az idő 30 másodpercre csökken, ha a programválasztó gomb a ● „Törlés” állásra mutat.

11. HASZNOS TANÁCSOK ÉS JAVASLATOK

11.1 A ruhanemű előkészítése



Mosási ciklus után nagyon gyakran előfordul, hogy a ruhák megcsavarodnak és összegabalyodnak. A megcsavarodott és összegabalyodott ruhák szárítása hatástalan. A megfelelő légáramlás és az egyenletes szárítás érdekében javasolt a ruhák kirázása és a szárítógépbe egyenként történő behelyezése.

A megfelelő szárítási folyamat biztosítása:



- Húzza be a cipzárat.
- Gombolja be a paplanhuzatokat.
- A laza zsineteket és szalagokat (pl.: kötényszalag) ne hagyja szabadon. A program elindítása előtt kösse meg ezeket.
- Mindent távolítson el a zsebekből.
- Amennyiben egy ruhadarab belső rétege gyapjúból készült, fordítsa azt ki. A gyapjú rétegnek kifele kell néznie.
- Mindig a ruhanemű típusának megfelelő programot válassza ki.
- Sötét és világos ruhadarabokat ne tegyen együtt a készülékbe.
- Használjon megfelelő programot a pamut, a dzsörzé és kötött darabokhoz, hogy ne menjenek össze.
- Ne lépje túl a programok című fejezetben megadott, vagy a kijelzőn olvasható megengedett legnagyobb töltési térfogatot.
- Csak olyan ruhaneműt szárítson, melynek gépi szárítása



engedélyezett. További információért olvassa el a ruhadarabok kezelési címkején található útmutatásokat.

- A nagyobb és kisebb ruhadarabokat ne szárítsa együtt. A kisebb ruhadarabok a nagyobb darabok belsejében rekedhetnek, és nedvesek maradhatnak.
- A nagyméretű ruhadarabokat és szöveteket rázza meg a szárítógépbe való betöltés előtt. Ezzel elkerülhető, hogy a szövetben nedves részek maradjanak a szárítási ciklus után.

Tippek a gőzölés funkcióhoz

- Ne használja a gőzölés programokat az alábbiakhoz: gépi szárításra nem alkalmas gyapjú, bőr, nagyméretű fém-, fa- vagy műanyagrészekkel ellátott textíliák, rozsdásodásra hajlamos fémrészeket tartalmazó textíliák, olajjal impregnált szövetek vagy viasszal kezelt pamutruhák.
- Csak anyagukban, színükben, tömegükben és méretükben hasonló vagy megegyező textíliákat szárítson együtt.
- Ne szárítson együtt új, színes textíliákat enyhén színezett, használt darabokkal. A színek kifakulhatnak (a szövet színtartását nedves állapotban ellenőrizze egy nem feltűnő helyen).
- Ne alkalmazzon vegytisztítást a gőzölési programokkal kombinálva.
- A gőzölési programok előtt a foltokat mosással vagy helyi folteltávolítóval távolítsa el.
- A legjobb szárítási eredmény érdekében fordítsa ki a kétrétegű szövetekből készült darabokat (pl. pamutvászon hálósákak, a pamutréteg legyen legkívül).

Kezelési címke	Leírás
	Gépi szárításra alkalmas ruhanemű.
	A ruhanemű a magas hőmérsékletű gépi szárításra alkalmas.

Kezelési címke	Leírás
	A ruhanemű kizárólag az alacsony hőmérsékletű gépi szárításra alkalmas.
	A ruhanemű nem alkalmas a gépi szárításra.

12. ÁPOLÁS ÉS TISZTÍTÁS

12.1 A szűrő tisztítása



VIGYÁZAT!

Ne használjon vizet a szűrő tisztítására. Ehelyett a szőszöket ürítse egy szemetesbe (így elkerülheti a műanyag szálak kijutását a természetes vizekbe).



A legjobb szárítási eredmény érdekében a szűrőt rendszeresen tisztítsa; az eltömődött szűrő miatt a szárítási ciklusok hossza, ezzel együtt a készülék energiafogyasztása megnövekszik.

A szűrőt kézzel tisztítsa, és szükség esetén használjon porszívót.

1.

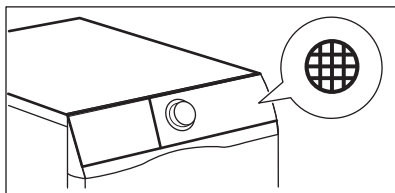

2.

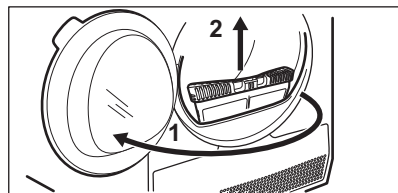

3.

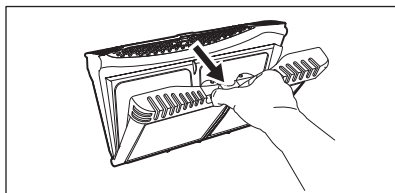

4.

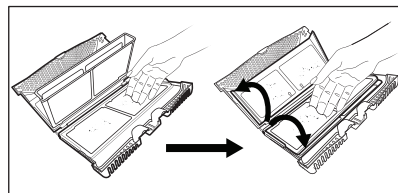

5. 1)

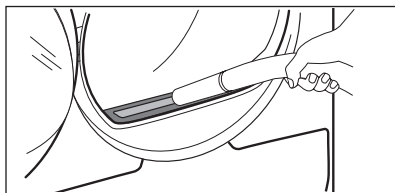

6.

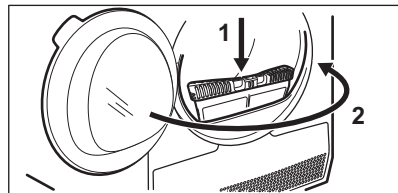

1) Amennyiben szükséges, távolítsa el a szőszöket a szűrőtartóból és a tömítésből is. Használhat porszívót is.

12.2 A víztartály kiürítése

1.

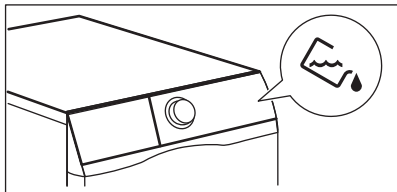

2.

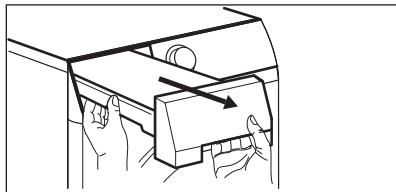

3.

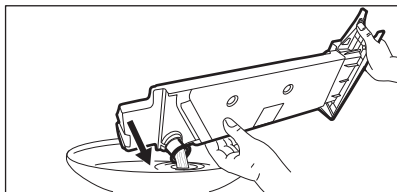

4.

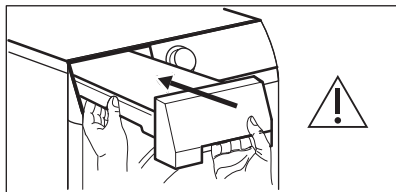

A víztartályban levő víz a desztillált víz helyettesítésére használható, (pl. gőzöléses vasaláshoz). A víz felhasználása előtt távolítsa el belőle a szennyeződések egy szűrő segítségével.

12.3 A hőcserélő tisztítása

1.

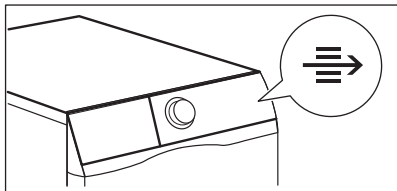

2.

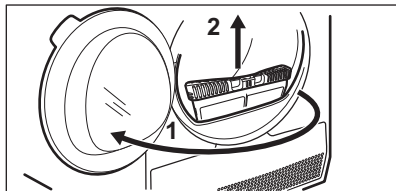

3.

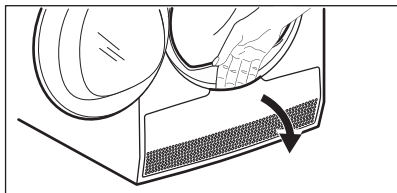

4.

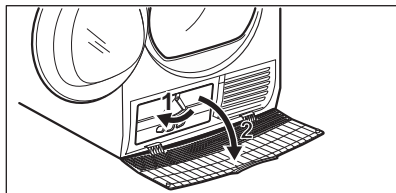

5.

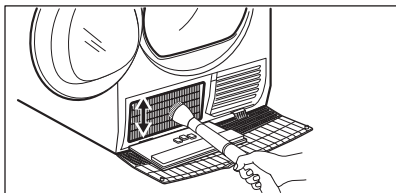

6.

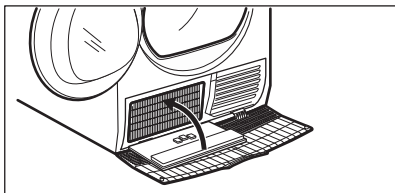

7.

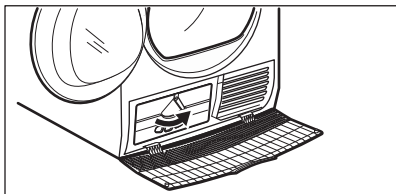

8.

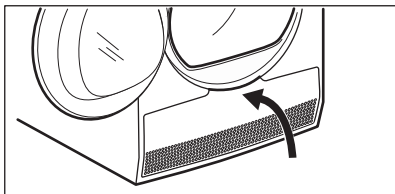

9.

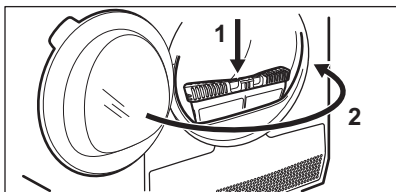
**VIGYÁZAT!**

A fémfelületekhez ne nyúljon fedetlen kézzel. Sérülésveszély. Viseljen védőkesztyűt. Ügyeljen arra, hogy tisztításkor ne sérüljön meg a fémfelület.

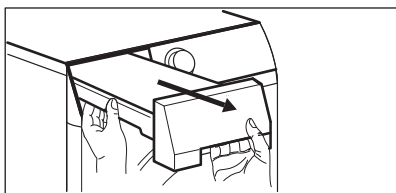



12.4 A gőzrendszer szűrőjének tisztítása

**VIGYÁZAT!**

Soha ne futtassa a gőzprogramokat a gőzrendszer szűrője nélkül, illetve sérült vagy eldugult szűrővel.

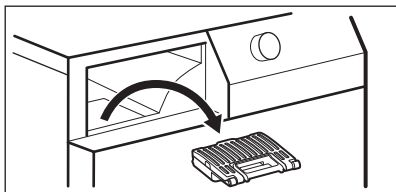
2. Húzza ki a szűrőt.



Amennyiben a  szimbólum (tisztítsa meg a gőzrendszer szűrőjét) megjelenik a kijelzőn, a szűrőt meg kell tisztítani.

A gőzrendszer szűrőjének megtisztítása:

1. Húzza ki a víztartályt. Tartsa azt vízszintes helyzetben.

3. Nyissa ki a szűrőt.

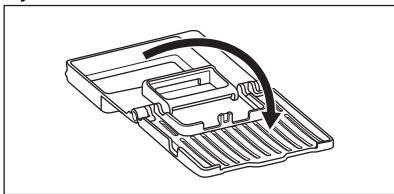

4. Nedves kézzel tisztítsa meg a szűrőt.

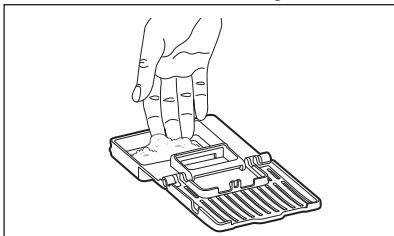

5. Helyezze a szűrőt a szűrőaljzatba.
6. Helyezze vissza a víztartályt.

12.5 A víz leeresztése a gőzrendszer tartályából

- i** A tartályban levő víz minősége az idő múlásával rosszabbá válhat. Űrítse ki a vizet a tartályból, ha a készüléket hosszabb ideig nem használja.

A víz leeresztése:

1. Nyissa ki az ajtót.
2. Nyissa ki a kondenzátor fedelét.

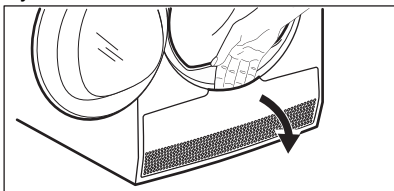

3. A kondenzátor fedelének kinyitásához forgassa el a kart, majd hajtsa le a fedelet.

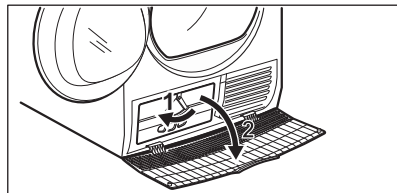

4. Fogja meg a rekesz bal falára helyezett csövet. A víz leeresztéséhez nyissa ki a kupakot.

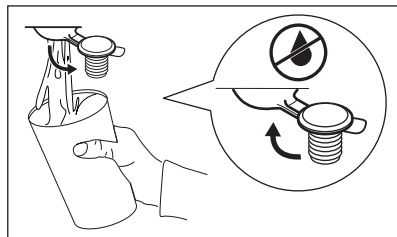
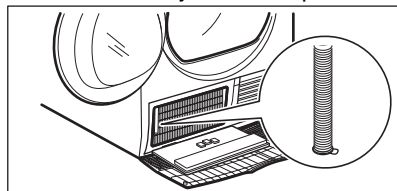

5. Helyezze vissza a zár dugót.
6. Helyezze vissza a csövet a helyére.
7. Zárja le a kondenzátor fedelét.
8. A kondenzátor fedelének zárásához forgassa el a kart.
9. Zárja le a kondenzátor fedelét.

12.6 A dob tisztítása



FIGYELMEZTETÉS!

A tisztítás megkezdése előtt húzza ki a készülék hálózati vezetékét.

A dob belső felületét és a dobszűrőket semleges kémhatású normál tisztítószerrel tisztítsa meg. A megtisztított felületeket törölje szárazra egy puha ruhával.



VIGYÁZAT!

A dob tisztításához ne használjon súrolószert vagy drótszivacsot.

12.7 A kezelőpanel és a burkolat tisztítása

A kezelőpanelt és a burkolatot semleges kémhatású normál tisztítószerrel tisztítsa meg.

A tisztításhoz használjon nedves kendőt. A megtisztított felületeket törölje szárazra egy puha ruhával.



VIGYÁZAT!

A tisztításhoz ne használjon bűtortisztító szert vagy olyan vegyszert, melyek károsíthatják a felületeket.

12.8 Levegőnyílások tisztítása

Porszívó segítségével távolítsa el a szőszöket a levegőnyílásokból.

13. HIBAELHÁRÍTÁS



FIGYELMEZTETÉS!

Lásd a „Biztonság” című fejezetet.

13.1 Hibakódok

A készülék nem indul el vagy megáll működés közben.

Először próbálja meg kiküszöbölni a hibát (lásd a táblázatot). Ha a probléma továbbra is fennáll, forduljon a márkaszervizhez.



FIGYELMEZTETÉS!

Bármilyen ellenőrzés előtt kapcsolja ki a készüléket.

Súlyos probléma esetén hangjelzés hallható, és a kijelzőn megjelenik a hiba kódja, továbbá a  Start/Pause (Indítás / Szünet) gomb folyamatosan villoghat:

Hibakód	Lehetséges ok	Megoldás
E50	A készülék motorja túl van terhelve. Túl sok vagy megszorult a mosnivaló a dobban.	A program nem fejeződött be. Távolítsa el a ruhaneműt a dobból, állítsa be a programot, majd indítsa újra a ciklust.
E90 vagy E91	Belső hiba. Nincs kommunikáció a készülék elektronikus részegységei között.	A program nem fejeződött be megfelelően, vagy a készülék túl korán leállt. Kapcsolja ki, majd kapcsolja be újra a készüléket. Ha a hibakód ismét megjelenik, forduljon a márkaszervizhez.
EHO	A hálózati feszültség ingadozik.	Amikor a kijelzőn EHO jelenik meg, várja meg, hogy a feszültség-ingadozás megszűnjön, majd nyomja meg a Start gombot. Ha a készülék a ciklust jelzés nélkül szünetelteti, nyomja meg a Start gombot a ciklus folytatásához. Ha a készülék figyelmeztetést küld, ellenőrizze a hálózati kábel / konnektor épségét vagy a hálózati feszültséget.

Ha a kijelző a fentiekől eltérő hibakódot mutat, kapcsolja ki, majd be a készüléket. Ha a probléma továbbra is fennáll, forduljon a márkaszervizhez.

A szárítógép egyéb hibája esetén a lehetséges megoldáshoz nézze át az alábbi táblázatot.

13.2 Hibaelhárítás

Probléma	Lehetséges megoldás
A készüléket nem lehet bekapcsolni.	Győződjön meg róla, hogy a hálózati csatlakozó csatlakoztatva van a hálózati aljzathoz.
	Ellenőrizze a biztosítékot a biztosítéktáblán (háztartási telepítés).
A program nem indul el.	Nyomja meg ezt: Start/Pause (Indítás / Szünet).
	Ellenőrizze, hogy az ajtó megfelelően be van-e zárva.
A gőzölési program nem indul el. A gőzrendszer víztartályának jelzőfénye világít.	Töltse fel a víztartályt.
	Tisztítsa meg a gőz vízszűrőjét
A gőzprogram lejártával a ruhák felülete nem elég sima.	Nézze meg a ruha anyagának összetételét.
	Állítson be magasabb gőzszintet.
	Tegyen kevesebb ruhát a gépbe, vagy törekedjen hasonló anyagból készült ruhák betöltésére.
	Távolítsa el gyorsan a ruhákat egyenként a gépből, amint a gyűrődésmentesítő szakasz elindult.
	Akassza az ingeket vállfákra, gombolja be a gombokat, illetve hajtsa a ruhákat formára.
	Vasalással állítsa vissza a többrétegű ruhák formáját, amint azokat kivette a gépből.
A gőztartály még több szárítási ciklus után is üres.	Tisztítsa meg a gőz vízszűrőjét.
A készülék ajtaja nem záródik.	Ellenőrizze, hogy a szűrő a helyén van-e.
	Ügyeljen arra, hogy ne csípje be a ruhát a betöltőajtó és a gumi tömítés közé.

Probléma	Lehetséges megoldás
A készülék működés közben leáll.	Ellenőrizze, hogy a víztartály nem üres-e. A program ismételt elindításához nyomja meg a Start/Pause (Indítás / Szünet) gombot.
	A töltet túl kicsi; növelje a töltet méretét, vagy használja a Time Drying (Idővezérelt szárítás) programot.
A programfutás túl hosszú, vagy a szárítási eredmény nem kielégítő. ¹⁾	Győződjön meg arról, hogy a ruhanemű súlya megfelel-e a program időtartamának.
	Győződjön meg róla, hogy a szűrő tiszta.
	A ruhák túl nedvesek. Alaposan centrifugálja ki ismét a ruhaneműt a mosógépben.
	Gondoskodjon arról, hogy a helyiség hőmérséklete +5 °C és +35 °C közötti érték legyen. Az optimális hőmérséklet 18 °C - 25 °C.
	Állítsa be a Time Drying (Idővezérelt szárítás) vagy a Extra Dry (Extra száraz) programot. ²⁾
A kijelzőn a következő látható: — — —	Ha új programot kíván beállítani, akkor kapcsolja ki, majd kapcsolja be újfent a készüléket.
	Ellenőrizze, hogy a kiegészítő funkciók alkalmazhatóak-e a programhoz.

¹⁾ Legfeljebb 5 óra elteltével a program automatikusan véget ér.

²⁾ Nagyobb darabok (pl. lepedők) szárításakor előfordulhat, hogy azok néhány helyen nedvesek maradnak.

Ha nem elégedett a szárítás eredményével

- A beállított program nem volt megfelelő.
- A szűrő eltömődött.
- A hőcserélő eltömődött.
- Túl sok ruhadarab volt a készülékben.
- A dob elszennyeződött.
- A nedvességérzékelő beállítása helytelen (Lásd a „Beállítások - A

ruhanemű maradék nedvességtartalmának beállítása című szakaszt).

- A levegőnyílások eltömődtek.
- A helyiség hőmérséklete túl alacsony vagy túl magas (az optimális tartomány 18 °C - 25 °C).

14. MŰSZAKI ADATOK

Magasság x Szélesség x Mélység	850 x 596 x 638 mm (maximum 662 mm)
Maximális mélység nyitott betöltőajtó mellett	1107 mm
Maximális szélesség nyitott betöltőajtó mellett	958 mm
Állítható magasság	850 mm (+15 mm - lábak beállítási tartománya)
Dob térfogata	118 l
Legnagyobb megengedett töltet	9 kg
Feszültség	230 V
Frekvencia	50 Hz
Hangnyomás szintje	63 dB
Összteljesítmény	1600 W
Energiahatékonysági osztály	A+++
A teljes töltetű normál pamutprogramhoz tartozó energiafogyasztás. ¹⁾	1,68 kWh
A részleges töltetű normál pamutprogramhoz tartozó energiafogyasztás. ²⁾	0,86 kWh
Éves energiafogyasztás ³⁾	194,1 kWh
Bekapcsolva hagyott üzemmód teljesítményfelvétele ⁴⁾	0,05 W
Kikapcsolt üzemmód teljesítményfelvétele ⁴⁾	0,05 W
Használat módja	Háztartási
Megengedett környezeti hőmérséklet	+ 5 °C és + 35 °C között
A szilárd részecskék és a nedvesség bejutása elleni védelmet a védőburkolat biztosítja, kivéve ahol az alacsony feszültségű részeket nem védi ez burkolat	IPX4
Alkalmazott hűtőközeg	R290

Tömeg	0,149 kg
-------	----------

- 1) Az EN 61121 szabvánnyal összhangban. 9 kg pamut, 1000 ford./perc fordulaton centrifugálva.
- 2) Az EN 61121 szabvánnyal összhangban. 4,5 kg pamut, 1000 ford./perc fordulaton centrifugálva.
- 3) Energiafogyasztás éves kWh értékben, 160 teljes és részleges töltetű normál pamutprogrammal végzett szárítási ciklus és a kis villamosenergia-fogyasztású üzemmód alapján. A ciklusonkénti aktuális energiafogyasztás függ a készülék használati módjától ((EU) RENDELET száma: 392/2012).
- 4) Az EN 61121 szabvánnyal összhangban.

A fenti táblázatban szereplő adatok megfelelnek az EU 2012/392 számú bizottsági rendelkezésének, mely a 2009/125/EC számú irányelvet teljesíti.

14.1 Fogyasztási adatok



A feltüntetett értékek laboratóriumi körülmények között, a megfelelő szabványelőírásoknak megfelelően lefolytatott méréseket tükrözik. A különböző paraméterek módosíthatják az adatokat, például a mosandó ruhanemű mennyisége, típusa és a környezeti feltételek. A ruhanemű kezdeti nedvességtartalma, a víz típusa és a tápfeszültség szintén befolyásolhatja az energiafelhasználást és a szárítóprogram időtartamát.

Program	Centrifugálási sebesség / maradék nedvesség	Szárítási idő ¹⁾	Energiafogyasztás ²⁾
Cottons (Pamut) Eco 9 kg			
Cupboard (Szekrényszárász)	1400 ford./perc / 50%	163 perc	1,46 kWh
	1000 ford./perc / 60%	199 perc	1,68 kWh
Cottons (Pamut) 9 kg			
Iron Dry (Vasalószárász)	1400 ford./perc / 50%	113 perc	0,96 kWh
	1000 ford./perc / 60%	136 perc	1,19 kWh
Cottons (Pamut) Eco 4,5 kg			
Cupboard (Szekrényszárász)	1400 ford./perc / 50%	87 perc	0,72 kWh
	1000 ford./perc / 60%	110 perc	0,86 kWh
Synthetics (Műszál) 4 kg			
Cupboard (Szekrényszárász)	1200 ford./perc / 40%	68 perc	0,53 kWh

Program	Centrifugálási sebesség / maradék nedvesség	Szárítási idő ¹⁾	Energiafogyasztás ²⁾
	800 ford./perc / 50%	76 perc	0,62 kWh

1) Részöltetek esetén a ciklusidő rövidebb, és a készülék kevesebb energiát fogyaszt.

2) A nem megfelelő környezeti hőmérséklet és/vagy a gyengén centrifugázott ruhanemű meghosszabbíthatja a ciklusidőt, és megnöveli az energiafogyasztást.

15. TERMÉKISMERTETŐ AZ EU 2017/1369 SZ. RENDELETE SZERINT

Termékismertető	
Védjegy	Electrolux
Típusazonosító	EW9HS289S PNC916099484
Előírt kapacitás kg pamutöltetben	9
Légkivezetéses vagy kondenzációs háztartási szárítógépek	Kondenzátor
Energiahatékonysági osztály	A+++
Energiafogyasztás kWh/év értékben, 160 teljes és részleges töltetű normál pamutprogrammal végzett szárítási cikluson és a kis villamosenergia-fogyasztású üzemmódokon alapul. A tényleges ciklusonkénti energiafogyasztás függ a készülék üzemeltetési módjától.	194,1
automata szárítógép vagy nem automata szárítógép	Automatikus
Teljes töltetű normál pamutprogramhoz tartozó energiafogyasztás, kWh értékben	1,68
Részleges töltetű normál pamutprogramhoz tartozó energiafogyasztás, kWh értékben	0,86
Energiafogyasztás kikapcsolt üzemmódban, W értékben	0,05
Bekapcsolva hagyott üzemmóddhoz tartozó villamosenergia-fogyasztás, W értékben	0,05
Bekapcsolva hagyott üzemmód időtartama percben	10
a teljes és a részleges töltet mellett „normál pamutprogram” az a normál nedves pamut ruhaneműk szárítására alkalmas standard szárítóprogram, amelyre a címkén és a termékismertető adatlapon megadott adatok vonatkoznak, és amely a pamut ruhaneműk esetében az energiafogyasztás szempontjából a leghatékonyabb	
a teljes és a részleges töltetű normál pamutprogram súlyozott programideje percben	148

a teljes töltetű normál pamutprogram programideje percben	199
a részleges töltetű normál pamutprogram programideje percben	110
Kondenzációhatékonysági osztály a G-től (legkevésbé hatékony) A-ig (leghatékonyabb) terjedő skálán	A
A teljes töltetű normál pamutprogram átlagos kondenzációhatékonysága százalékban	91
A részleges töltetű normál pamutprogram átlagos kondenzációhatékonysága százalékban	91
a teljes és részleges töltetű normál pamutprogram súlyozott kondenzációhatékonysága százalékban	91
Hangteljesítményszint dB-ben	63
Beépíthető I/N	Nem

A fenti táblázatban szereplő adatok megfelelnek az EU 2012/392 számú bizottsági rendelkezésének, mely a 2009/125/EC számú irányelvet teljesíti.

16. KÖRNYEZETVÉDELMI TUDNIVALÓK

A  következő jelzéssel ellátott anyagokat hasznosítsa újra. Újrahasznosításhoz tegye a megfelelő konténerekbe a csomagolást. Járuljon hozzá környezetünk és egészségünk védelméhez, és hasznosítsa újra az elektromos és elektronikus hulladékot. A

 tiltó szimbólummal ellátott készüléket ne dobja a háztartási hulladék közé. Juttassa el a készüléket a helyi újrahasznosító telepre, vagy lépjen kapcsolatba a hulladékkezelésért felelős hivatallal.

www.electrolux.com/shop



136993050-A-402022

