



TR79CBE

BG	Ръководство за употреба Барабанна сушилня	2
ET	Kasutusjuhend Trummelkuivati	31
HU	Használati útmutató Szárítógép	58
KK	Қолдану туралы нұсқаулары Кептіргіш барабан	86
LV	Lietošanas instrukcija Žāvēšanas tvertne	114
LT	Naudojimo instrukcija Skalbinių džiovyklė	142



Добре дошли в AEG! Благодарим Ви, че избрахте нашия уред.



В нашето желание да бъдем устойчиви, намаляваме употребата на хартия и предоставяме пълните ръководства за потребителя онлайн. Ще получите достъп до Вашето пълно ръководство за потребителя на aeg.com/manuals



Вижте съвети за употреба, брошури, отстраняване на неизправности и информация за сервиз и ремонт на aeg.com/support



Купете аксесоари, консумативи и оригинални резервни части за Вашия уред на aeg.com/shop

Запазваме си правото на изменения.

СЪДЪРЖАНИЕ

1. ИНСТРУКЦИИ ЗА БЕЗОПАСНОСТ.....	2
2. ИНФОРМАЦИЯ ЗА БЕЗОПАСНОСТ.....	6
3. ОПИСАНИЕ НА ПРОДУКТА.....	8
4. ТЕХНИЧЕСКИ ДАННИ.....	10
5. КОНТРОЛНО ТАБЛО.....	10
6. PROGRAM.....	12
7. ОПЦИИ.....	14
8. НАСТРОЙКИ.....	15
9. ПРЕДИ ПЪРВА УПОТРЕБА.....	16
10. ВСЕКИДНЕВНА УПОТРЕБА.....	17
11. ПОЛЕЗНИ СЪВЕТИ.....	21
12. ГРИЖА И ПОЧИСТВАНЕ.....	21
13. ОТСТРАНЯВАНЕ НА НЕИЗПРАВНОСТИ.....	25
14. СТОЙНОСТИ НА ПОТРЕБЛЕНИЕ.....	28
15. ОПАЗВАНЕ НА ОКОЛНАТА СРЕДА.....	30

1. ⚠ ИНСТРУКЦИИ ЗА БЕЗОПАСНОСТ



Преди да започнете инсталиране и експлоатация на този уред, прочетете внимателно предоставените инструкции.

Производителят не носи отговорност за наранявания или повреди в резултат от неправилен монтаж или употреба. Винаги съхранявайте инструкциите на безопасно и достъпно място за бъдещи справки и изтеглете пълната версия, налична онлайн.



Предупреждение: Опасност от пожар/запалими материали.

Уредът съдържа запалим газ, пропан (R290), газ с високо ниво на екологична съвместимост. Уредът трябва да е разположен далеч от източници на запалване. Внимавайте да не причините повреда на хладилната верига със съдържание на пропан.

1.1 Безопасност за деца и лица в уязвимо положение

ВНИМАНИЕ!

Риск от задушаване, нараняване или трайно увреждане.

- Този уред може да бъде използван от деца над 8-годишна възраст, както и от лица с намалени физически, сетивни и умствени възможности или от лица без опит и познания, само ако те са под наблюдение или бъдат инструктирани относно безопасната употреба на уреда и разбират възможните рискове. Деца под 8-годишна възраст и хора с тежки или комплексни увреждания трябва да се държат далеч от уреда, освен ако не са под постоянно наблюдение.
- Не позволявайте на деца да си играят с уреда.
- Дръжте всички опаковки далече от деца и изхвърлете опаковките по местните правила.
- Пазете препаратите далеч от деца.
- Пазете децата и домашните любимци далеч от уреда, когато вратата е отворена.
- Ако уредът има устройство за детска безопасност, то трябва да се активира.
- Деца не трябва да извършват почистване или поддръжка на уреда, когато са без надзор.

1.2 Обща безопасност

- Този уред е предназначен само за сушене в домашна среда, машинно сушене на пране.

- Не използвайте функцията за сушилня, ако прането е замърсено с промишлени химикали.
- Този уред е предназначен за домашна употреба в затворени помещения.
- Този уред може да се използва в офиси, стаи в хотел, стаи в мотел, къщи за гости и други подобни места за настаняване, където това използване не надвишава (средно) нивото на домашна употреба.
- Не променяйте предназначението на уреда.
- Ако барабанната сушилня е поставена върху перална машина, използвайте свързващ кит. Свързващият кит, предлаган в магазините, може да бъде използван само за уреда, посочен в инструкциите, които са предоставени с него. Прочетете внимателно преди инсталиране (вижте ръководството за потребителя на комплекта).
- Уредът може да се инсталира като свободностоящ или под кухненския плот, като спазвате съответното разстояние (вж. в брошурата за Инсталиране).
- Не инсталирайте уреда зад врата, която се заключва, плъзгаща се врата или врата с панти в срещуположната на уреда страна, които биха възпрепятствали пълното отваряне на уреда.
- Осигурете циркулация на въздух между уреда и пода. Вентилационният отвор в основата не бива да бъде покриван от килим или други постелки за под.
- **ПРЕДУПРЕЖДЕНИЕ:** Уредът не трябва да е захранван чрез външно превключващо устройство като таймер или да е свързан към електрическа верига, която постоянно се включва и изключва от устройство.
- Включете захранващия щепсел към контакта само в края на инсталационния процес. Уверете се, че щепселът на захранването е достъпен след инсталирането.
- **ПРЕДУПРЕЖДЕНИЕ:** Не монтирайте уреда в помещение без въздушен обмен.

Уредът съдържа запалим газ, пропан (R290), газ с високо ниво на екологична съвместимост. Уредът трябва да е разположен далеч от източници на запалване. Внимавайте да не причините повреда на хладилната верига със съдържание на пропан.

- ПРЕДУПРЕЖДЕНИЕ: Дръжте вентилационните отвори в корпуса на уреда или във вградената структура, без да са възпрепятствани.
- ПРЕДУПРЕЖДЕНИЕ: Не повреждайте хладилната верига.
- ПРЕДУПРЕЖДЕНИЕ: Не докосвайте достъпните метални перки на кондензатора с голи ръце. Риск от нараняване. Носете предпазни ръкавици.
- Ако охранващият кабел е повреден, той трябва да се смени от производителя, негов оторизиран сервизен център или квалифицирано лице, за да се избегне опасност.
- Не превишавайте максималното количество пране от 9,0 кг.
- Избършете праха или остатъците от опаковането, които са се натрупали около уреда.
- Не използвайте уреда без филтър. Почиствайте филтъра за влакна преди и след всяка употреба.
- Не сушете неизпрани дрехи в сушилнята.
- Тъкани, които са били замърсени с вещества като мазнина за готвене, ацетон, алкохол, бензин, керосин, препарати за премахване на петна, терпентин, восък и препарати за премахване на восък, трябва да се изперат с гореща вода и перилен препарат, преди да се изсушат в сушилня.
- Предмети като порест каучук (латексова пяна), шапчици за душ, водонепроницаеми тъкани, артикули с гумена основа и дрехи или възглавници, снабдени с подложки от порест каучук, не трябва да се сушат в сушилня.
- Уверете се, че между вратичката на уреда и гуменото уплътнение няма затиснато пране.

- Омекотители на тъкани или подобни препарати трябва да се използват само според предписанията на производителя.
- Премахнете всички предмети от прането, които могат да причинят запалване, като запалки или кибрити.
- **ПРЕДУПРЕЖДЕНИЕ:** Никога не спирайте барабанната сушилня преди края на цикъла на сушене, освен ако няма да извадите бързо всички дрехи и след това ги прострете така, че топлината да се разпръсне.
- Преди извършване на поддръжка на уреда, изключете го и извадете щепсела от контакта.

2. ИНФОРМАЦИЯ ЗА БЕЗОПАСНОСТ

2.1 Инсталация



Предупреждение: Опасност от пожар/запалими материали.

- Махнете всички опаковки.
- Не монтирайте и не използвайте повреден уред.
- Следвайте инструкциите за инсталиране, приложени към уреда.
- Не монтирайте уреда в помещение без въздушен обмен
Уредът съдържа запалим газ, пропан (R290), газ с високо ниво на екологична съвместимост. Уредът трябва да е разположен далеч от източници на запалване. Внимавайте да не причините повреда на хладилната верига със съдържание на пропан.
- Винаги внимавайте, когато местите уреда, тъй като е тежък. Винаги използвайте предпазни ръкавици и затворени обувки.
- Не монтирайте уреда на места, където температурата може да е под 5°C или по-висока от 35°C.
- Подът, където ще се монтира уредът, трябва да е равен, стабилен, устойчив на топлина и чист.
- Винаги дръжте уреда вертикално, докато го местите.
- Когато уредът е поставен в постоянното си положение, проверете дали е

напълно нивелиран с помощта на нивелир. Ако не е, наместете крачетата.

2.2 Електрическо свързване

ВНИМАНИЕ!

Риск от пожар или токов удар.

- Включете захранващия щепсел към контакта само в края на инсталацията. Уверете се, че щепселът за захранване е достъпен след монтаж.
- **ПРЕДУПРЕЖДЕНИЕ:** Този уред е предназначен за монтаж / свързване към заземителна връзка в сградата.
- Уверете се, че параметрите на табелката с технически данни са съвместими с електрическите данни на захранващата мрежа.
- Винаги използвайте правилно инсталиран, устойчив на удари контакт.
- Не използвайте разклонители или адаптери с много входове.
- Не изключвайте уреда, като дърпате от захранващия кабел. Винаги издърпвайте щепсела на захранването.
- Не пипайте захранващия кабел или щепсела с мокри ръце.

2.3 Използване

ВНИМАНИЕ!

Опасност от нараняване, токов удар, пожар, изгаряне или повреда на уреда.

- Този уред е предназначен само за домашна (на закрито) употреба.
- Не сушете повредените (скъсани, изтъркани) дрехи, които имат подплата или пълнеж.
- Ако прането е изпрано с препарат за отстраняване на петна, пуснете допълнителен цикъл на изплакване преди да стартирате цикъла на сушене.
- Сушете само тъкани, които са подходящи за сушене в уреда. Следвайте инструкцията за почистване на етикета на всяка дреха.
- Не пийте и не пригответе храна с кондензираната вода/дестилираната вода. Това може да причини здравословни проблеми на хората и домашните любимци.
- Не сядайте и не стъпвайте върху отворената врата на уреда.
- Не сушете капещи мокри дрехи в уреда.

2.4 Грижа и почистване

ВНИМАНИЕ!

Опасност от нараняване или повреда на уреда.

- Не използвайте водна струя или пара, за да почистите уреда.
- Почистете уреда с мокра, мека кърпа. Използвайте само неутрални препарати. Не използвайте абразивни кърпи, разтворители или метални предмети.
- Бъдете внимателни при почистване на уреда, за да предотвратите повреда на системата за охлаждане.
- Не докосвайте металните ребра на кондензатора с голи ръце, за да се предотврати нараняване. Винаги носете предпазни ръкавици и почиствайте внимателно, за да се избегне повреда на металната повърхност.
- При почистване на филтрите изхвърлете мъха в кофата за боклук, за

да се предотврати навлизането на микропластмаса във водната система.

2.5 Компресор

ВНИМАНИЕ!

Риск от повреда на уреда.

- Компресорът и неговите системи в барабанната сушилна са заредени със специален препарат, който не съдържа флоро-хлоро-хидроводород. Системата трябва да стои изправена. Увреждането на системата може да предизвика теч.

2.6 Обслужване

- За поправка на уреда се свържете с оторизирания сервизен център. Използвайте само оригинални резервни части.
- Моля, имайте предвид, че собственоръчната поправка или поправката, която не е извършена от специалист, може да има последици, свързани с безопасността и да анулира гаранцията.
- Следните резервни части са налични най-малко 10 години след като моделът е бил спрян от производство: уплътнения и уплътнения, ключове и копчета, помпа за кондензация, заключалки на вратичката, мотори и моторни четки, скоростни кутии между електромотора и барабана, вентилаторни и вентилаторни колела, барабани и лагери, тръби за вода и свързано оборудване, включително маркучи, клапани и филтри, кабели и щепсели, печатни платки, електронни дисплеи, термостати и температурни сензори, софтуерни актуализации (включително софтуер за нулиране), пружини, нагреватели и нагреватели, електрически предпазители (отделно или свързани заедно), кондензатор на двигателя, макара за напрежение, опорна ролка, врати, уплътнения на вратата, дръжки на вратата, модули и панти за заключване на вратата, филтри за мъх, въздушни филтри, пластмасови периферни устройства, резервоар за конденз. Перриодът може да е по-дълъг за Вашата страна. За

повече информация, моля, посетете нашия уебсайт.

- Моля, имайте предвид, че някои от тези резервни части са налични само за професионални техници и не всички резервни части са подходящи за всички модели.
- Относно лампата(ите) в продукта и резервните лампи, продавани отделно: Тези лампи са предназначени да издържат на екстремни физически условия в домакинските уреди, като температура, вибрации, влажност или са предназначени да сигнализират информация за експлоатационното състояние на уреда. Те не са предназначени за използване по друг начин и не са подходящи за осветяване на помещения в дома.

2.7 Изхвърляне



ВНИМАНИЕ!

Риск от нараняване или задушаване.



Предупреждение: Опасност от пожар/опасност от материална повреда и повреда на уреда.

- Изключете уреда от електрозахранването и водоподаването.
- Извадете захранващия електрически кабел в близост до уреда и го изхвърлете.
- Уредът съдържа запалим газ (R290). Свържете се с вашия общински орган за информация как да изхвърлите правилно уреда.
- Премахнете дръжката на вратичката, за да предотвратите заклещването на деца или домашни любимци в барабана.
- Изхвърлете уреда в съответствие с местните изисквания за изхвърляне на "Отпадъци от електрическо и електронно оборудване (ОЕЕО)".

3. ОПИСАНИЕ НА ПРОДУКТА

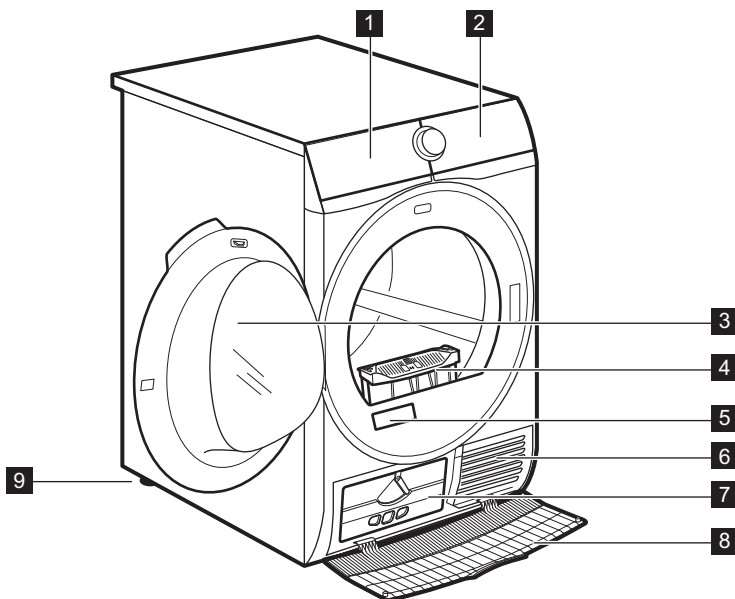

- 1 Контейнер за вода
- 2 Контролен панел
- 3 Врата на уреда
- 4 Filter (Филтър)
- 5 Табелка с данни и QR код
- 6 Въздушни отвори
- 7 Капак на кондензатора

- 8 Покривало на кондензатора
- 9 Регулируеми крачета



За по-лесно зареждане на прането или по-лесен монтаж, вратата може да се обръща (вижте отделната листовка).

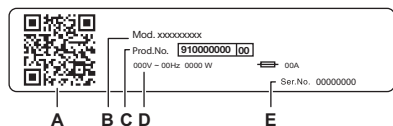

Табелката с основните данни показва:

- A. QR код
- B. име на модел
- C. номер на продукта
- D. електрически данни
- E. сериен номер

Сканирайте **QR кода** на уреда, за да регистрирате продукта и да извлечете максимума от него.

- Достъп до подробна информация за уреда, документация и статии за това как да използвате най-добрите функции (Ръководството за потребителя е налично и на aeg.com/manuals)
- Съвети за употреба, отстраняване на неизправности, информация за сервиз и ремонт (налични и на aeg.com/support)
- Купете аксесоари, консумативи и оригинални резервни части за Вашия уред (налични и на aeg.com/shop)

3.1 електрическо свързване

В края на монтажа можете да свържете захранващия кабел към контакта.

Табелата с етикети и глава „Технически данни“ указват необходимите електрически характеристики. Уверете се, че са съвместими с електрозахранването.

Проверете дали домашната Ви електроинсталация може да поеме максималното натоварване, което се изисква, като вземете под внимание и всички останали работещи електроуреди.

Свържете уреда към заземен контакт.

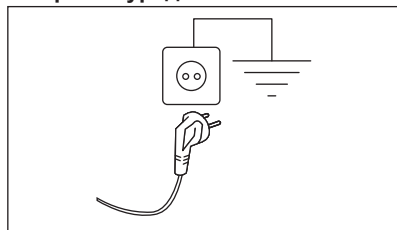

Когато уредът е инсталиран, захранващият кабел трябва да бъде лесно достъпен.

При необходимост от електрическо обслужване по монтажа на уреда, свържете се с нашия оторизиран сервизен център.

Производителят не носи никаква отговорност за щети или наранявания, поради неспазване на горните предпазни мерки.

4. ТЕХНИЧЕСКИ ДАННИ

Височина x Ширина x Дълбочина	85,0 x 59,6 x 66,3 см
Макс. дълбочина при отворена врата на уреда	110,8 см
Макс. ширина при отворена врата на уреда	95,8 см
Регулируема височина	85,0 см (+ 1,5 см – регулиране на крачетата)
Обем на барабана	118 л
Максимално количество за зареждане	9,0 кг
Напрежение	230 V
Честота	50 Hz
емисия на звуков сигнал във въздуха за цикъла на сушене на еко програма при максимално зареждане	66 dB(A)
Обща мощност	700 W
Вид употреба	Домакински
Допустима температура на околната среда	+ 5°C до + 35°C
Ниво на защита срещу проникване на твърди частици и влага, осигурено от защитното покритие, освен когато нисковолтовото оборудване няма защита срещу влага	IPX4
Обозначение за хладилен газ	R290
Тегло на хладилния агент	0,110 кг

5. КОНТРОЛНО ТАБЛО

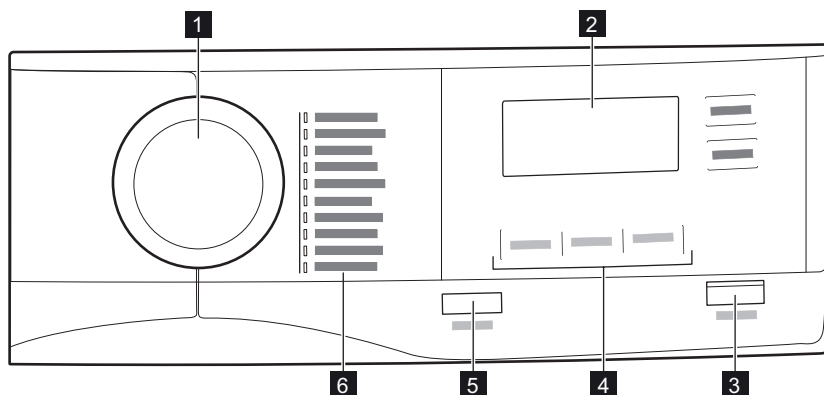

- 1** Селектор за програмите
- 2** Дисплей

- 3** Бутон  Start/Pause
- 4** Опции

5 Бутон **1** On/Off с функция за ниска мощност

6 Програми

5.1 Дисплей

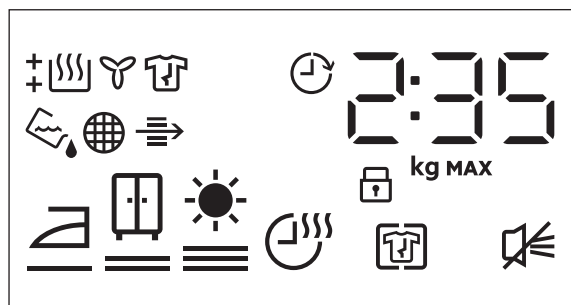

Символ на екрана	Описание на символите
2 : 35	индикация за време на цикъла
80 kg MAX	максимално количество за зареждане
0' 20h	избор на отложен старт (30 мин-20 ч)
	опция + Anti Crease е включена
	изкл. звънец
	защитата за деца е включена
	сушене на прането: сухо за гладене, сухо за прибиране, екстра сухо
	опция Time Dry е включена
	индикатор: <i>източете контейнера за вода</i>
	индикатор: <i>почистете филтъра</i>
	индикатор: <i>проверете кондензатора</i>
	индикатор: <i>фаза на сушене</i>
	индикатор: <i>фаза на охлаждане</i>
	индикатор: <i>фаза за защита от намачкване</i>
	опция Delay Start е включена

6. PROGRAM

Program	Зареждане 1)	Свойства / Фабрична маркировка 2)
MixDry	6,0 кг	Създадена за рутинно сушене на това, което перете без сортиране. Изсушава ежедневни дрехи, изработени от памук, блендове с памук и синтетика и синтетика. / ☺☺☺☺
Eco 3)	9,0 кг	Подходяща е за сушене на нормално мокро памучно пране и е най-ефективна от гледна точка на консумацията на енергия за сушене на мокро памучно пране. Нивото на сушене не се регулира и се дава по подразбиране на cupboard dry / готово за съхранение. / ☺☺
Cottons	9,0 кг	Програма за бели и цветни памучни тъкани. Настройката по подразбиране е за ниво на сушене, готово за съхранение. / ☺☺
Synthetics	4,0 кг	Смесени дрехи, съдържащи предимно синтетични влакна като полиестер, полиамид и др. / ☺☺☺☺
Delicates	2,0 кг	Препоръчва се за изкуствени деликатни тъкани като вискоза, изкуствена коприна, акрил и техните блендове. / ☺☺☺☺
Bedlinen XL	4,5 кг	Изсушава едновременно до три комплекта спално бельо. Намалява усукванията и заплитанията на големи артикули, за да се гарантира, че всяко спално бельо достига равномерна сухота без мокри петна. / ☺☺☺☺
Sportswear	4,0 кг	Изсушава общо спортно облекло, изработено от синтетични влакна, включително полиестер, блендове с еластан и полиамид. / ☺☺☺☺
Duvet	3,0 кг	Осигурява правилно сушене на вътрешните части на единични или двойни юргани, възглавници и ватирани одеяла. / ☺☺☺☺
Easy Iron	2,0 кг	Ограничава гънките при малки обеми памучни, синтетични и смесени тъкани за лесно гладене. Разполага с две нива на сушене: Ниво „Гладене“ оставя дрехите леко влажни за гладене или окачване; Ниво „За прибиране“ изсушава напълно тъканите. / ☺☺☺☺





















Program	Зареждане 1)	Свойства / Фабрична маркировка 2)
Refresh	1,0 кг	<p>Само за сухи дрехи Кратък цикъл с ниска температура, който помага за премахване на миризмите от малко количество дрехи. Предназначен също за сухи дрехи, които са били съхранявани дълго време.</p> 

1) Максималното тегло се отнася за сухи дрехи.

2) За знака на фабричната маркировка вижте глава **ВСЕКИДНЕВНА УПОТРЕБА: Подготовка на прането**.

3) Това е референтната програма, използвана за оценка на съответствието с регламентите на ЕС за екоди-зайн и енергиен етикет, Регламент (ЕС) 2023/2533 и Регламент (ЕС) 2023/2534. Тази програма може да суши памучно пране от първоначално съдържание на влажност на прането от 60% до целево крайно съдържание на влажност от зареждането от 0%.

6.1 Избор на програми и опции

Програми ¹⁾	Опции		
	 Dryness Level	 + Anti Crease	 Time Dry
MixDry	 	<input type="checkbox"/>	<input type="checkbox"/>
Eco	 2)	<input type="checkbox"/>	
Cottons	  	<input type="checkbox"/>	<input type="checkbox"/>
Synthetics	  	<input type="checkbox"/>	<input type="checkbox"/>
Delicates	 2)	<input type="checkbox"/>	
Bedlinen XL	  	<input type="checkbox"/>	<input type="checkbox"/>
Sportswear	 2)	<input type="checkbox"/>	
Duvet	 2)	<input type="checkbox"/>	
Easy Iron	 	<input type="checkbox"/>	
Refresh		<input type="checkbox"/>	

1) Заедно с програмата можете да зададете 1 или повече опции.

2) Зададена по подразбиране

7. ОПЦИИ

7.1 Dryness Level

Тази опция помага за постигане на желаната степен на сушене. Можете да изберете нивото на изсушаване:

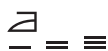

готовност за гладене - ниво **сухо за гладене**



готовност за прибиране – ниво **сухо за прибиране¹⁾**



готовност за прибиране – ниво **съвсем сухо**

1) Опцията по подразбиране, свързана с програмата

Регулиране на желаната крайна влажност





Това може да е необходимо, тъй като резултатите от изсушаването се влияят от много условия, напр. вида вода, захранващото напрежение или околната температура и др.

КАК ДА ПОСТИГНЕТЕ ПЕРФЕКТНО СУШЕНЕ:

- Опитайте да регулирате опциите за степен на сушене (вижте опцията *Dryness Level* по-горе).
- Ако желаете допълнително да увеличите резултатите за сушене на прането, можете да промените настройката по подразбиране (вижте по-долу). Тази настройка ще действа при повечето програми, с изключение на програми Eco, Wool, Duvet, Down Jacket, Refresh ако са налични на машината.

За да промените степента по подразбиране на целевата крайна влажност:

- Включете уреда.
- Изберете 1 от наличните програми.
- Докоснете и задръжте бутоните  **Dryness Level** и  **+ Anti Crease** по едно и също време.







На дисплея се извежда един от символите:



 - максимално сушене

 - допълнително сушене

 - стандартно сушене

- Докоснете бутона  **Start/Pause** няколко пъти, докато достигнете желаната степен на влажност.

Dryness Level (Степени на сушене)	Символ на дисплея
максимално сушене	 
по-сухо пране	 
стандартно сухо пране	 

- За да запазите настройката, докоснете и задръжте бутоните  **Dryness Level** и  **+ Anti Crease** по едно и също време в продължение на около 2 секунди.

7.2 + Anti Crease

Удължава до 120 мин. фазата против намачкване (30 минути) в края на цикъла на сушене. След фазата на сушене, за да предпази от намачкване, барабана се върти от време на време. Прането може да се извади по време на фазата против намачкване.

7.3 End Signal

Прозвучава звуков сигнал при следното:

- край на цикъла
- начало и край на фазата против намачкване

Звуковият сигнал е винаги включен по подразбиране. Можете да използвате тази опция, за да активирате или деактивирате звука.

7.4 Time Dry

За: Cottons, Bedline **XL**, Synthetics и MixDry програми. Позволява на потребителя да зададе време за сушене от минимум 10 мин до максимум 2 часа (на стъпки по 10 мин). Когато тази опция е зададена на максимум, индикаторът за зареждане изчезва.



Цикълът продължава колкото е зададеното време на сушене, независимо от количеството пране и сухотата му.

ПРЕПОРЪКА ЗА ВРЕМЕ ЗА СУШЕНЕ

до 10 мин. действие само с хладен въздух (без топъл).

ПРЕПОРЪКА ЗА ВРЕМЕ ЗА СУШЕНЕ

10 – 40 мин допълнително сушене за подобряване на сухотата, след предишен цикъл на сушене.

>40 мин пълно сушене на малко количество пране до 4 кг, добре центрофугирано (>1200 об./мин.).

7.5 Delay Start





Позволява отлагане на старта на програмата за сушене за минимум 30 минути до максимум 20 часа.



8. НАСТРОЙКИ

8.1 Деактивиране на индикатора на контейнера за вода

Индикаторът на контейнера за вода е активиран по подразбиране. Започва да свети към края или по време на цикъла на сушене, ако резервоара за вода е пълен. Ако е монтиран комплектът за източване, контейнерът за вода се източва автоматично и индикаторът може да бъде деактивиран.



За да деактивирате индикатора:

1. Включете уреда.
2. Изберете 1 от наличните програми.
3. Докоснете и задръжте  + **Anti Crease** и  **End Signal** бутони едновременно.

Индикатор на контейнера за вода:  е изключен, а символът  се появява - индикаторът на контейнера за вода е **деактивиран** за постоянно





За да активирате отново индикатора на контейнера за вода, изпълнете горната процедура.

Индикатор на контейнера за вода:  е включен, а символът  се появява - индикаторът на контейнера за вода е **активиран** за постоянно

8.2 Брояч на часове работа

Тази функция дава възможност да се покаже общото време на работа на уреда в часове, което се брои от момента, в който е включен за първи път. Показва се действителното време на работа на циклите (не включва паузи или отложен старт).

За да визуализирате тази стойност, направете следното:

1. Включете уреда, като натиснете бутон  **On/Off**.
2. Натиснете и задръжте бутоните  **Dryness Level** и  **End Signal** за няколко секунди.



- След 3 секунди общият брой часове, в които уреда е работил, се показва на екрана: напр. ако времето за работа е **1276** часа, на екрана се показва текста **Hr** за 2 секунди, след което **12** за 2 секунди следван от **76**. Тази стойност се показва с поредица от две цифри едновременно: първите две цифри показват хиляди и стотици, вторите две цифри показват десетки и единици.

За да излезете от този режим, натиснете който и да е бутон, завъртете копчето за избор или изключете уреда.

8.3 Фабрични настройки по подразбиране

Тази функция позволява възстановяване на фабричните настройки по подразбиране. Запамените опции и режимите на работа ще бъдат нулирани.

За да **активирате** тази опция, следвайте стъпките по-долу:

- Включете уреда, като натиснете  бутона **On/Off**.
- Изчакайте около 8 секунди.
- Натиснете и задръжте  **Time Dry** и  **Delay Start** бутони за няколко секунди.
- Уредът ще потвърди действието, като покаже . - - - .



Ако процедурата не работи (това може да бъде, поради изтичане на времето или грешна комбинация от клавиши), изключете уреда и повторете последователността отначало.

9. ПРЕДИ ПЪРВА УПОТРЕБА



Транспортните болтове се отстраняват автоматично при първото активиране на сушилнята. Възможно е да чуете шум.

За отключване на транспортните болтове:

- Включете уреда.
- Изберете която и да е програма.
- Натиснете бутона Старт/Пауза. Барабанът започва да се върти. Бравите на задните барабани се деактивират автоматично.

Преди да използвате уреда за сушене на дрехи:

- Почистете барабана на сушилнята с влажна кърпа.
- Започнете 1-часова програма с влажно пране.



При започване на цикъла на сушене (първите 3 – 5 минути) нивото на шума може да е малко по-високо. Това е заради стартирането на компресора. Това е нормално за уреди с компресор, като хладилници или фризери.

9.1 Необичайна миризма

Уредът е плътно опакован.

След разпаковането на продукта можете да усетите необичайна миризма. Това е нормално за чисто нови продукти.

Уредът е изграден от няколко различни вида материал, които всички заедно могат да генерират необичайна миризма.

С течение на времето, след няколко цикъла на сушене, необичайната миризма постепенно изчезва.

9.2 Шумове



По време на цикъла на сушене могат да се чуят различни шумове. Те са напълно нормални оперативни звуци.

Работен компресор.

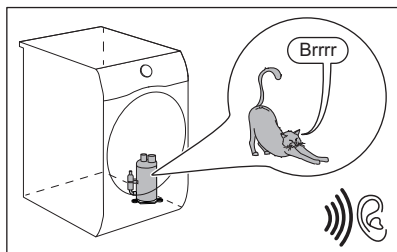

Въртящ се барабан.

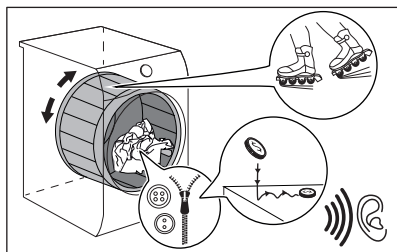

Работещи вентилатори.

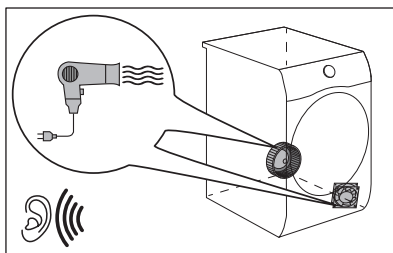

Работна помпа и прехвърляне на конденз в резервоара.

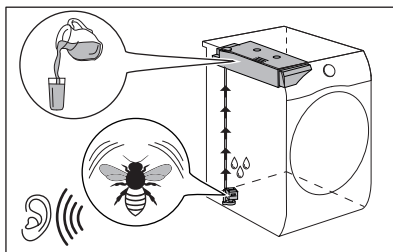

10. ВСЕКИДНЕВНА УПОТРЕБА

10.1 Подготовка на прането.



Зареждането на барабана до максималния капацитет, посочен за съответните програми, ще допринесе за икономията на енергия.



Много често дрехите след цикъла на измиване се месят и се заплетат напълно.





Сушенето на смесените и заплетени дрехи е неефективно.

За да се осигури правилен въздушен поток и равномерно изсушаване, се препоръчва да разклащате и зареждате една по една дрехите в сушилнята.

За да осигурите правилния процес на сушене:

- Закопчайте циповете.
- Закопчайте коланите и пликовете на юрганите.

- Не сушете връзки или панделки развързани (напр. връзки на престилки). Завържете ги, преди да стартирате програмата.
- Извадете всички предмети от джобовите.
- Обърнете наопаки дрехи с вътрешен слой от памук. Памучният слой трябва да гледа навън.
- Винаги задавайте подходяща програма за типа пране.
- Не поставяйте заедно светли и тъмни дрехи.
- Използвайте подходяща програма за памук, пуловери и плетива, за да намалите намачкването.
- Не надвишавайте максималното количество, описано в главата Програми, или показано на дисплея.
- Сушете само пране, подходящо за барабанно сушене. Вижте етикета на плата върху предметите.
- Не сушете големи и малки артикули заедно. Малките артикули може да се заключат в големите и да останат мокри.
- Разклатете големите дрехи, тъкани, преди да ги поставите в сушилнята. Това е за да се избягват влажните места вътре в плата след цикъла на сушене.

Текстилен етикет	Описание
	Прането е подходящо за сушене в сушилня.
	Прането е подходящо за сушене в сушилня на високи температури.
	Прането е подходящо за сушене в сушилня само на ниски температури.
	Прането не е подходящо за сушене в сушилня.

10.2 Зареждане на прането

ПРЕДУПРЕЖДЕНИЕ!

Уверете се, че прането не е попаднало между вратата на уреда и гуменото уплътнение.

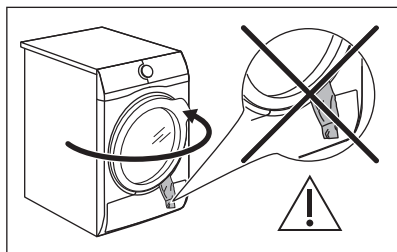

1. Отворете вратата на уреда като я издърпате.
2. Заредете прането по една дреха едновременно.
3. Затворете вратата на уреда.

10.3 Включване на уреда

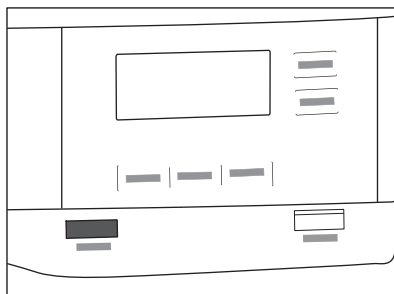

За да включите уреда:

Натиснете бутона  On/Off. Ако уредът е включен, някои индикатори се появяват на дисплея.

10.4 Режим с ниска мощност

За да се намали потреблението на енергия, тази функция автоматично деактивира уреда:

- След 5 минути, ако не стартирате програмата.
- 5 минути след края на програмата или фазата против намачкване.



Когато уредът премине в режим на ниска мощност, екранът и иконите се изключват. Можете да го активирате отново, като натиснете бутона On/Off.



Избраната по подразбиране програма, след повторно активиране от режим с ниска мощност, винаги е Есопрограма .

10.5 Настройване на програмата

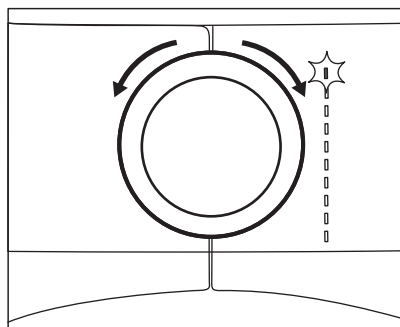

Използвайте програматора, за да настроите програмата. На дисплея се появява приблизителната продължителност на програмата.



Реалното време за сушене ще зависи от вида зареждане (количество и състав), температурата в помещението и първоначалната влажност на прането след фазата на центрофугиране.

10.6 Опции

Заедно с програмата, на която може да зададете 1 или повече специални опции.

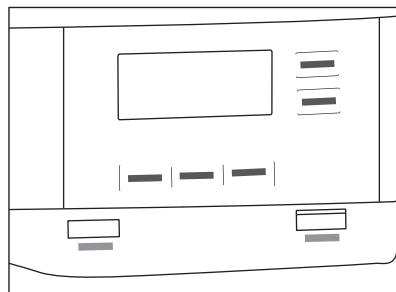

За да активирате или деактивирате дадена опция, докоснете съответния бутон или комбинация от два бутона. Съответният символ на дисплея или светодиода над бутона светва.

10.7 Опция за защита за деца

Заклучването за деца може да се активира, за да попречи на деца да си играят с уреда. Опцията „Защита за деца“ заключва всички сензорни бутона и бутона за програмата (тази опция не заключва бутона **On/Off**).

Можете да активирате опцията за защита за деца:

- преди да докоснете бутона **Start/Pause**, уредът няма да може да стартира
- след като докоснете бутона **Start/Pause**, програмите и опциите вече не са налични.

Активиране на опцията за защита за деца:

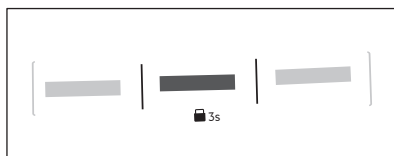

1. Включете сушилнята.
2. Изберете 1 от наличните програми.
3. Докоснете и задръжте бутон **Anti Crease** за около 3 секунди.

Символът **3s** се показва на дисплея.

4. За да деактивирате заключването за деца, отново докоснете горния бутон, докато символът изчезне.

10.8 Стартиране на програмата

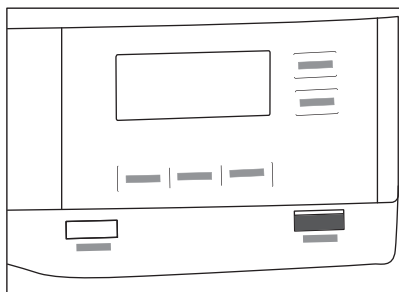

За стартиране на програмата:

Докоснете бутона **▶|| Start/Pause**.
Уредът стартира, а светодиода над бутона спира да мига и остава да свети.

10.9 Стартиране на програмата **Delay Start**

1. Изберете програмата за сушене и опциите.
2. Докосвайте бутона **⌚ Delay Start** многократно.
Времето за отлагане е на дисплея (напр. **12h**, ако програмата ще започне след 12 часа.)
3. За да активирате опцията **⌚ Delay Start**, докоснете бутона **▶|| Start/Pause**.

Времето за стартиране намалява на дисплея.

10.10 Промяна на програмата

За да смените дадена програмата:

1. Натиснете бутона **Ⓛ On/Off** за изключване на уреда.
2. Натиснете отново бутона **Ⓛ On/Off** за включване на уреда.
3. Задайте нова програма.

10.11 Край на програмата



Почиствайте филтъра и източвайте контейнера за вода след всеки цикъл на сушене. (Вижте глава ГРИЖИ И ПОЧИСТВАНЕ)

Ако цикълът на сушене приключи, символът **Ⓛ** се показва на дисплея. Ако **⏏** опцията End Signal е включена, прозвучава прекъсващ звуков сигнал в продължение на 1 минута.



Ако не изключите уреда, се включва фазата против намачкване (не е активна с всички програми). Мигане **Ⓛ** символ указва, че фазата против намачкване се изпълнява. Прането може да се извади по време на тази фаза.

За да извадите прането:

1. Натиснете **Ⓛ** бутона On/Off в продължение на 2 секунди, за да изключите уреда.
2. Отворете вратата на уреда.
3. Извадете прането.
4. Затворете вратата на уреда.

Възможни причини за незадоволителни резултати при сушене:

- Неправилни настройки за ниво на сушене по подразбиране. Вж. глава „*Регулиране на целевата крайна влажност*“
- Температурата в помещението е прекалено ниска или прекалено висока. Оптималната стайна температура е между 18° – 25 °С.



Оставете вратата леко отворена след всеки цикъл, за да избегнете влажност.

11. ПОЛЕЗНИ СЪВЕТИ

11.1 Екологични съвети



Зареждането на барабана до максималния капацитет, посочен за съответните програми, ще допринесе за икономията на енергия.

- Центрофугирайте добре прането преди сушене.
- Не надвишавайте допустимите количества пране, посочени в глава „Програми“.
- Почиствайте филтъра след всеки цикъл на сушене.
- Не използвайте омекотител за тъкани за пране и след това за сушене. В

барабанната сушилня прането автоматично се омекотява.

- Водата от контейнера за вода може да се използва при гладенето на дрехи. Първо трябва да филтрирате водата, за да премахнете останалите текстилни влакна (подходящ е обикновеният филтър за кафе).
- Винаги дръжте отворите за въздухопоток на дъното на уреда чисти и незапушени.
- Уверете се, че потокът е достатъчен там, където ще бъде монтиран уредът.



12. ГРИЖА И ПОЧИСТВАНЕ

12.1 График за периодично почистване

Периодичното почистване спомага за удължаването на работата на уреда Ви.

Ако уредът не се използва дълго време, изключете уреда от контакта.

График с показатели за периодично почистване:

Почистване на филтъра	Когато индикаторът  мига
Изпразнете контейнера за вода	Когато индикаторът  мига
Почистване на кондензатора	Когато индикаторът  мига
Почистване на сензора за влажност	Поне 3 или 4 пъти годишно
Почистване на барабана	На всеки два месеца
Почистване на командното табло и корпуса	На всеки два месеца
Почистване на отворите за въздушен поток	На всеки два месеца

Следните параграфи съдържат инструкции при почистването на всяка част.

12.2 Отстраняване на чужди предмети



Уверете се, че джобовите са опразнени и всички разхлабени елементи са затегнати, преди да започнете цикъла на сушене. Вижте раздел „Подготовка на прането“.

Отстранете чуждите предмети, които можете да намерите в барабана след цикъла на сушене (напр. метални скоби, копчета, монети и др.).

12.3 Почистване на филтъра

В края на всеки цикъл символът  *filter* се показва на крана и Вие трябва да почистите филтъра.



Филтърът събира мъха по време на цикъла на сушене.



За максимално добри резултати редовно почиствайте филтрите. Запушеният филтър причинява по-дългия цикъл на сушене и вследствие на това консумацията на енергия се увеличава. Почистете филтъра ръчно. Ако е необходимо, използвайте прахосмукачка.



ПРЕДУПРЕЖДЕНИЕ!

Когато почиствате филтрите, мъхът трябва да се изхвърли в кофата за боклук и да не се мие през канала, за да се избегне разпространението на микропластика в използваната водна система.

1. Отворете вратата. Издърпайте филтъра.

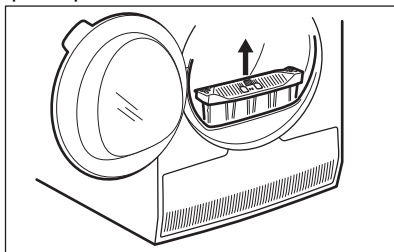

2. Натиснете куклата, за да отворите филтъра.

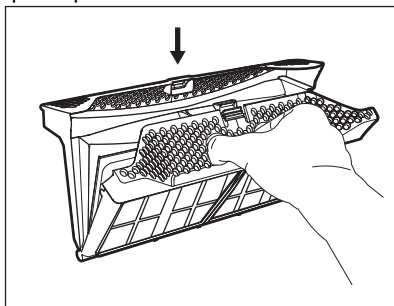

3. Съберете мъха с ръка от двете вътрешни части на филтъра.

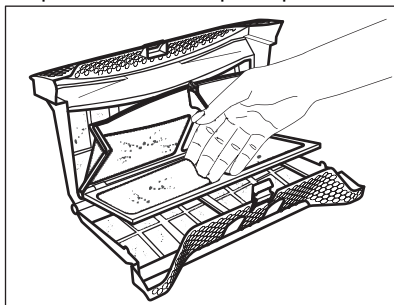

Изхвърлете мъха от влакната.

4. Ако е необходимо, почистете филтъра с прахосмукачка. Затворете филтъра.
5. Ако е необходимо, почистете мъха от гнездото на филтъра и уплътнителя. Може да използвате прахосмукачка. Поставете филтъра в гнездото за

филтъра.

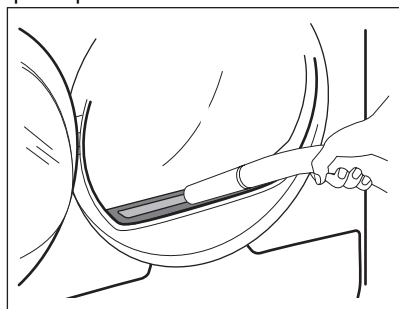

12.4 Източване на контейнера за водата

Изпразнете контейнера за кондензирана вода след всеки цикъл на сушене.

Ако контейнерът за кондензирана вода е пълен, програмата прекъсва автоматично.

Символът  *water container* се показва на дисплея и трябва да изпразните контейнера за вода.

За да изпразните контейнера за вода:

1. Дръпнете контейнера за вода и го задръжте в хоризонтално положение.

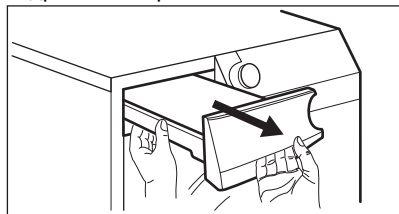

2. Източете водата в леген или подобен съд.

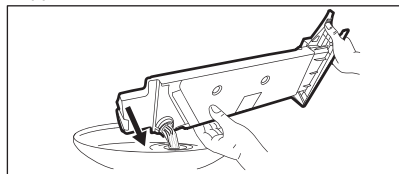

3. Поставете контейнера за вода обратно на мястото му.
4. За да продължите програмата, натиснете бутона  Start/Pause.

12.5 Почистване на кондензатора

Ако символът  *heat exchanger* мига на екрана, проверете кондензатора и отделението му. Ако има замърсяване, почистете го. Проверявайте поне веднъж на 6 месеца.

ВНИМАНИЕ!

Не докосвайте металната повърхност с голи ръце. Риск от нараняване. Носете предпазни ръкавици. Почиствайте внимателно, за да предотвратите наранявания по металната повърхност.

ПРЕДУПРЕЖДЕНИЕ!

Не използвайте твърда приставка върху прахосмукачката, за да премахнете мъха от кондензатора. Това може да повреди ребрата на кондензатора, което влошава работата на уреда и по-дълго време на сушене.

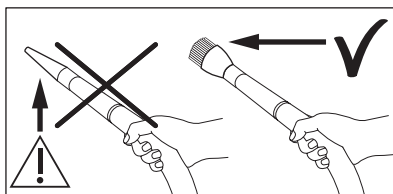

За проверка:

1. Отворете вратата. Издърпайте филтъра нагоре.

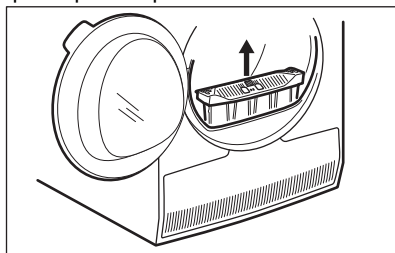

2. Отворете покривало на кондензатора.

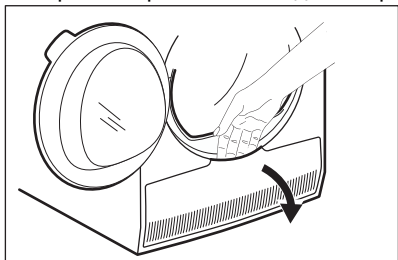

3. Завъртете лоста, за да деблокирате капака на кондензатора.

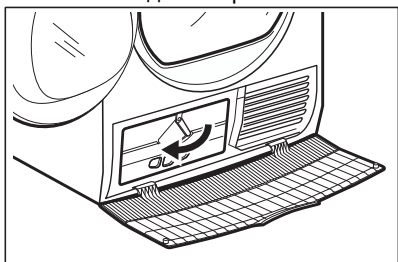

4. Свалете капака на кондензатора.

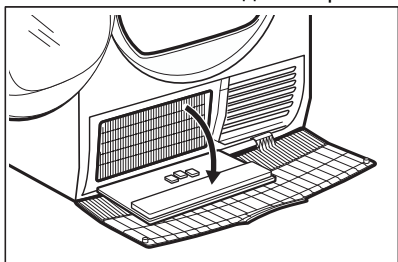

5. Ако е необходимо, премахнете праха от кондензатора и неговото отделение. Можете да използвате прахосмукачка с приставката с четка.

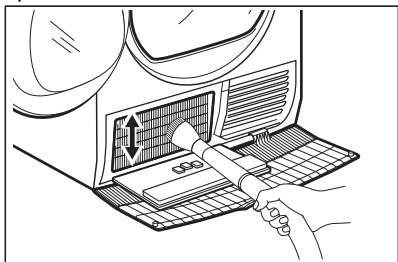

6. Затворете капака на кондензатора.
7. Завъртете лоста, докато се фиксира в позиция.

8. Поставете филтъра обратно.

12.6 Почистване на сензора за влажност

⚠ ПРЕДУПРЕЖДЕНИЕ!

Риск от повреда на сензора за влажност. Не използвайте абразивни материали или домакински телчета за почистване на сензора.

За да се осигурят най-добри резултати за изсушаване, уредът е оборудван със сензор за влажност на метала. Поставя се от вътрешната страна на зоната на вратата.

С течение на времето повърхността на сензора може да се замърси, което влошава характеристиките на сушене.

Препоръчваме да почистите сензора поне 3 или 4 пъти или ако наблюдавате спада на ефективността на сушене.

За почистване можете да използвате потвърда гъба за миене на съдове и малко оцет или сапун за чинии.

За да почистите сензора:

1. Отворете вратата за зареждане.
2. Почистете няколко пъти повърхностите на датчика за влажност, като изтриете металната повърхност.

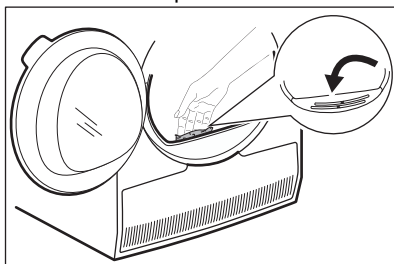

12.7 Почистване на барабана

⚠ ВНИМАНИЕ!

Откачете уреда от контакта, преди да го почиствате.

Използвайте стандартен неутрален почистващ препарат, за да почистите вътрешната повърхност на барабана и

филтрите му. Подсушете почистените повърхности с мека кърпа.

ПРЕДУПРЕЖДЕНИЕ!

Не използвайте абразивни материали или домакински телчета за почистване на барабана.

12.8 Почистване на командното табло и корпуса

Използвайте стандартен неутрален почистващ препарат за почистване на командното табло и корпуса.

Използвайте влажна кърпа за почистването. Подсушете почистените повърхности с мека кърпа.

ПРЕДУПРЕЖДЕНИЕ!

Не използвайте за почистване на уреда препарати за почистване на мебели или препарати, които могат да причинят корозия.

12.9 Почистване на отворите за въздушен поток

Използвайте прахосмукачка, за да премахнете мъха от отворите за въздушния поток.

13. ОТСТРАНЯВАНЕ НА НЕИЗПРАВНОСТИ

ВНИМАНИЕ!

Вижте глава „Безопасност“.

13.1 Кодове за грешка

Уредът не се стартира или спира по време на работа.

Първо се опитайте да намерите решение на проблема (вижте таблицата). Ако проблемът продължи, свържете се с оторизирания сервизен център.

ВНИМАНИЕ!

Изключете уреда преди извършването на, каквато и да било проверка.

В случай на големи проблеми прозвучава звуков сигнал, на екрана се извежда код за грешка и  Start/Pause бутонът може да премигва продължително:









Код за грешка	Възможна причина	Корекция
E50	Моторът на уреда е пренатоварен. Твърде много пране или заседнал предмет в барабана.	Програмата не е приключила. Извадете прането от барабана, задайте програмата и рестартирайте цикъла.
E90 или E91	Вътрешна неизправност. Липсва връзка между електронните компоненти на уреда.	Програмата не е приключила правилно или уредът е спрял прекалено рано. Изключете машината и я включете отново. Ако кодът за грешка се появи отново, свържете се с оторизирания сервизен център.



Код за грешка	Възможна причина	Корекция
ЕНО	Електрозахранването не е стабилно.	Когато уредът показва ЕНО , изчакайте докато електрозахранването е стабилно, след това натиснете старт. Ако уредът постави цикъла на уреда без никаква индикация, натиснете старт на цикъла. Ако предупреждението се появи, проверете целостта на захранващия кабел / контакт или електрозахранването.

Ако екранът покаже други алармени кодове, изключете и включете уреда. Ако проблемът продължи, се обърнете към упълномощен сервизен център.

В случай на различен проблем с барабанната сушилна, проверете таблицата по-долу за възможни решения.

13.2 Отстраняване на неизправности

Проблем	Възможна причина	Корекция
Барабанната сушилна не работи.	Барабанната сушилна не е свързана със захранването.	Свържете уреда със захранването. Проверете предпазителя на таблото (на домашната инсталация).
	Вратичката е отворена.	Затворете вратата.
	Бутонът  On/Off не е натиснат.	Натиснете бутона  On/Off.
	Бутонът  Start/Pause не е бил докоснат.	Докоснете бутона  Start/Pause .
	Уредът е в режим на готовност.	Натиснете бутона  On/Off.
Незадоволителен резултат от сушенето.	Избрана е неподходяща програма.	Изберете подходяща програма. 1)
	Филтърът е запушен.	Почистете филтъра. 2)
	 Dryness Level опцията е зададена на  iron dry. ³⁾	Променете опцията  Dryness Level на по-високо ниво.
	Прането е прекалено много.	Не превишавайте максималните обеми на пране.
	Въздушните отвори са запушени.	Почистете отворите за въздухопотока отдолу на уреда.
	Има замърсяване по сензора за влажност в барабана.	Почистете предната повърхност на барабана.
	Степента на сушене не е зададена на желаното ниво.	Настройте степента на сушене. 4)
	Кондензаторът е запушен.	Почистете кондензатора. 2)

Проблем	Възможна причина	Корекция
Вратата за зареждане не се затваря	Филтърът не е фиксиран.	Поставете филтъра в правилната позиция.
	Прането е затиснато между вратата и уплътнението.	Извадете затиснатите дрехи и затворете вратичката.
Невъзможна смяна на програмата или опцията.	След началото на цикъла не е възможно да се сменят програмата или опцията.	Изключете и включете сушилнята. Променете програмата или опцията, както е необходимо.
Не може да се избере опция. Прозвучава звуков сигнал.	Опцията, която се опитвате да изберете, не е достъпна за избраната програма.	Изключете и включете сушилнята. Променете програмата или опцията, както е необходимо.
На дисплея се показва неочаквано времетраене.	Времетраенето за сушене се изчислява според размера и влажността на прането.	Това е автоматична функция – уредът работи правилно.
Неактивна програма.	Контейнерът за вода е пълен.	Източете контейнера за вода, натиснете бутона  Start/Pause. 2)
Времето за сушене е прекалено кратко.	Количеството пране е малко.	Изберете програма за време. Времето трябва да е свързано с зареждането. За изсушаване на една дреха или малко количество пране ви препоръчваме кратки периоди на сушене.
	Прането е прекалено сухо.	Изберете програма с подходящо време или по-висока степен на сушене (напр.  <i>extra dry</i>)
Цикълът на сушене е прекалено дълъг	Филтърът е запушен.	Почистете филтъра.
	Зареденото пране е твърде много.	Не превишавайте максималните обеми на пране.
	Прането не е центрофугирано достатъчно.	Центрофугирайте прането добре в пералната машина.
	Температурата в стаята е много висока или много ниска – това не е неизправност на уреда.	Осигурете стайна температура по-висока от +5°C и по-ниска от +35°C. Оптималната стайна температура за постигане на най-добри резултати на сушене е между 18°C – 25°C.

1) Съобразете се с описанието на програмите — вижте глава ПРОГРАМИ.

2) Вижте глава ГРИЖИ И ПОЧИСТВАНЕ.

3) Само сушилни с Dryness Level опцията .

4) Вижте глава ПОЛЕЗНИ СЪВЕТИ.

5) Забележка: След максимум 6 часа цикълът на сушене завършва автоматично.

13.3 Възможни причини за незадоволителни резултати при сушене:

- Филтърът е запушен. Ако филтърът е задръстен, сушенето няма да е ефективно.

- Въздушните отвори са запушени.
- Сензорът за влажност е замърсен.
- Барабанът е замърсен.
- Неправилни настройки за ниво на сушене по подразбиране. Вж. глава „Регулиране на целевата крайна влажност“

- Температурата в помещението е прекалено ниска или прекалено висока.

Оптималната стайна температура е между 18° – 25 °С.

14. СТОЙНОСТИ НА ПОТРЕБЛЕНИЕ

14.1 Въведение



Ръководството за потребителя съобщава етикета за енергийна категория и екодизайна на ЕС: Регламент (ЕС) 2023/2534, което е свързано с класовете на енергийна ефективност от **A** до **G**.



QR кодът върху енергийния етикет предоставен с уреда, съдържа уеб връзка, водеща до информация, свързана с функционалността на уреда в базата данни EPREL на ЕС. Запазете етикета за енергийна категория за справка, както и ръководството за потребители и всички други документи, предоставени с уреда. Възможно е да потърсите информацията в EPREL като използвате връзката <https://eprel.ec.europa.eu> и въведете името на модела и продуктивния номер, които се намират върху табелката с данни на уреда. Вижте глава „Описание на продукта“ за местоположението на табелката с данни.

14.2 Легенда

кг	Зареждане на пране.	об./мин.	Центрофугирано на
kWh	Консумация на енергия.		
чч:мм	Продължителността на програмата.		
%	Началната влажност в края на фазата на центрофугиране и целевата крайна влажност в края на програмата за сушене. Колкото по-висока е центрофугата, толкова по-висок е шумът при центрофугиране, но по-ниска е първоначалната влажност и консумация на енергия при сушене на прането.		

14.3 Съгласно Регламент (ЕС) на Комисията (ЕС) 2023/2533 и Регламент (ЕС) 2023/2534.



Следните стойности се получават в лабораторни условия съгласно съответните стандарти. Различните параметри могат да променят данните, например: количеството пране, типа пране и условията на околната среда. Първоначалното съдържание на влажност в прането, типът вода, захранващото напрежение и промяната на настройката по подразбиране на дадена програма може също да повлияе на енергопотреблението, продължителността на програмата за сушене и влажността в края на процеса.

Програма	Зарежда- не (кг)	Центро- фугира- но на (об./ мин.)	Пър- вона- чална влаж- ност (%)	Време на су- шене (ч:мм)	Консумация на енергия (kWh)	Целева крайна влажност (%)
Есо 1)	9,0	1000	60	3:29	1,99	0,0
Есо 1)	4,5	1000	60	1:55	1,06	0,0

1) Това е референтната програма, използвана за оценка на съответствието с регламентите на ЕС за екоди-
зайн и енергиен етикет, Регламент (ЕС) 2023/2533 и Регламент (ЕС) 2023/2534. Тази програма може да су-
ши памучно пране от първоначално съдържание на влажност на прането от 60% до целево крайно съдър-
жание на влажност от зареждането от 0%.

Потребление на енергия в различни режими

Консумация на мощност в режим Изкл. (W)	Консумация на енергия в режим на готовност (W)	Забавен старт (W)
0,13	0,13	4,00

Времето до режим „Изключване/В готовност“ е максимум 15 минути.

14.4 Обичайни програми





Тези стойности служат само за
пример.

Програма	Зарежда- не (кг)	Центро- фугира- но на об./мин.	Пър- вона- чална влаж- ност (%)	Време на су- шене (ч:мм)	Консумация на енергия (kWh)	Целева крайна влажност (%)
Cottons extra dry	9,0	1000	60	4:37	2,54	-3,0
Cottons extra dry	4,5	1000	60	3:24	1,76	-3,0
Cottons iron dry	9,0	1000	60	2:26	1,37	12,0
Cottons iron dry	4,5	1000	60	1:26	0,77	12,0
Synthetics extra dry	4,0	1200	40	1:44	0,85	0,0
Synthetics cupboard dry	4,0	1200	40	1:12	0,60	1,0

Програма	Зарежда- не (кг)	Центро- фугира- но на об./мин.	Пър- вона- чална влаж- ност (%)	Време на су- шене (ч:мм)	Консумация на енергия (kWh)	Целева крайна влажност (%)
Synthetics iron dry	4,0	1200	40	0:50	0,41	12,0
Delicates	2,0	1100	55	0:47	0,37	0,5

15. ОПАЗВАНЕ НА ОКОЛНАТА СРЕДА

Рециклирайте материалите със символа . Поставяйте опаковките в съответните контейнери, за да ги рециклирате. Помогнете за опазването на околната среда и човешкото здраве чрез рециклирането на отпадъци от

електрически и електронни уреди. Не изхвърляйте уреди, маркирани със символа  с битовите отпадъци. Върнете продукта в местното депо за рециклиране или се свържете с общинската служба.

Tere tulemast AEG kasutajate hulka! Aitäh, et valisite meie seadme.



Jätkusutlikkuse huvides vähendame paberkandjal materjalide osakaalu ja pakume kasutusjuhendeid veebis. Oma kasutusjuhendi leiata aadressilt aeg.com/manuals



Nõuandeid, brošüüre, tõrkeotsingu, remondi- ja hooldusteavet leiata aadressilt aeg.com/support



Ostke oma seadmele lisaseadmeid, tarvikuid ja originaalvaruosi aadressilt aeg.com/shop

Jäetakse õigus teha muutusi.

SISUKORD

1. OHUTUSTEAVE.....	31
2. OHUTUSJUHISED.....	34
3. TOOTEKIRJELDUS.....	37
4. TEHNILISED ANDMED.....	38
5. JUHTPANEEL.....	39
6. PROGRAM.....	40
7. FUNKTSIOONID.....	42
8. SEADED.....	43
9. ENNE ESIMEST KASUTAMIST.....	44
10. IGAPÄEVANE KASUTAMINE.....	45
11. NÕUANDED JA SOOVITUSED.....	49
12. PUHASTAMINE JA HOOLDUS.....	49
13. TÕRKEOTSING.....	53
14. TARBIMISVÄÄRTUSED.....	55
15. KESKKONNAASPEKTID.....	57

1. ⚠ OHUTUSTEAVE



Enne seadme paigaldamist ja kasutamist lugege kaasasolev juhend tähelepanelikult läbi.

Tootja ei vastuta kehavigastuste ega varalise kahju eest, mis on tingitud paigaldus- või kasutusnõuete eiramisest. Hoidke juhiseid edaspidiseks kasutamiseks alati turvalises ja ligipääsetavas kohas ning laadige alla veebis saadaval olev täisversioon.



Hoiatus: Tuleoht / tuleohtlikud materjalid.

Seade sisaldab tuleohtlikku gaasi propaani (R290), mis on olulise keskkonnamõjuta gaas. Hoidke tuli ja süüteallikad

seadmest eemal. Olge ettevaatlik, et te propaani sisaldavat külmutusainesüsteemi ei vigastaks.

1.1 Laste ja haavatavate inimeste turvalisus

HOIATUS!

Lämbumise, kehavigastuse või püsiva puude oht.

- Vähemalt 8-aastased ja vanemad lapsed ning piiratud füüsiliste, sensorsete või vaimsete võimete või väheste kogemuste ja teadmistega isikud tohivad seda seadet kasutada järelevalve all või kui neid on õpetatud seadet ohutul viisil kasutama ja mõistma kaasnevaid ohte. Lapsed vanuses kuni 8 aastat ning raske või väga keerulise puudega isikud tuleks hoida seadmest eemal, kui neil ei saa pidevalt silma peal hoida.
- Ärge lubage lastel seadmega mängida.
- Hoidke pakendimaterjal lastele kättesaamatus kohas ja kõrvaldage see nõuetekohaselt.
- Hoidke pesuained lastele kättesaamatuna.
- Hoidke lapsed ja lemmikloomad seadmest eemal, kui selle uks on lahti.
- Kui seadmel on olemas laste ohutusseade, tuleks see sisse lülitada.
- Lapsed ei tohi ilma järelevalveta seadet puhastada ega hooldustoiminguid läbi viia.

1.2 Üldine ohutus

- See seade on mõeldud ainult koduse masinkuivatatava pesu kuivatamiseks.
- Ärge kasutage kuivatusfunktsiooni, kui pesu on tööstuslike kemikaalidega määrdunud.
- See seade on ettenähtud kasutamiseks kodumajapidamise siseruumides.
- Seda seadet võib kasutada kontorites, hotellide külalistetubades, hommikusöögiga külalistetubades, talumajapidamistes ja muudes sarnastes majutusruumides,

kui selline kasutamine ei ületa (keskmist) kodumajapidamise kasutuskoormust.

- Ärge muutke selle seadme tehnilisi omadusi.
- Kui tsentrifuug pannakse pesumasina peale, kasutage virnastamise komplekti. Tornpaigalduskomplekti, mille saate osta edasimüüjalt, tohib kasutada ainult koos tarviku juhendis ette nähtud seadmega. Lugege see enne paigaldamist hoolikalt läbi (vt komplekti kasutusjuhendit).
- Seadme võib paigaldada nii eraldiseisvana kui ka mööblisse tööpinna alla, järgides nõutavaid vahekaugusi (vt paigaldusjuhendit).
- Ärge paigutage seadet lukustatava ukse taha, liugukse taha ega sellise ukse taha, mille hinged on seadme hingede suhtes vastasküljel, sest nii ei pruugi uks täielikult avaneda.
- Tagage õhuringlus seadme ja põranda vahel. Põhjal olevaid ventilatsioonivahendid ei tohi vaipkatte, mati või muu taolise materjaliga tõkestada.
- HOIATUS: Seadet ei tohi kasutada välise lülitusseadme kaudu (nt taimer) ega ühendada vooluvõrku, mis regulaarselt sisse ja välja lülitub.
- Ühendage toitepistik seinakontakti alles pärast seda, kui paigaldamine on lõpetatud. Veenduge, et toitepistik on ligipääsetav ka pärast paigaldamist.
- HOIATUS: Ärge paigaldage seadet kohta, kus puudub õhuringlus.

Seade sisaldab tuleohtlikku gaasi propaani (R290), mis on olulise keskkonnamõjuta gaas. Hoidke tuli ja süüteallikad seadmest eemal. Olge ettevaatlik, et te propaani sisaldavat külmutusainesüsteemi ei vigastaks.

- HOIATUS: Hoidke ventilatsioonivahend vaba nii eraldiseisva kui ka sisseehitatud seadme puhul.
- HOIATUS: Vältige külmaainesüsteemi kahjustamist.
- HOIATUS: Ärge puudutage kondensaatori ligipääsetavaid metallribisid paljaste kätega. Vigastusohu. Kandke kaitsekindaid.

- Kui toitejuhe on vigastatud, laske see elektriohutuse tagamiseks välja vahetada tootja, selle volitatud hoolduskeskuse või vastavat kvalifikatsiooni omava isiku poolt.
- Ärge ületage maksimaalset kogust 9,0 kg.
- Pühkige ära pakendipraht, mis on seadme ümber kogunenud.
- Ärge kasutage seadet ilma filtrita. Puhastage ebemefilter enne või pärast igat kasutamist.
- Ärge kuivatage trummelkuivatis pesemata esemeid.
- Esemed, mis on määrdunud toiduõli, atsetooni, alkoholi, bensini, petrooleumi, plekieemaldaja, tärpentini, vaha või vahaeemaldajaga, tuleb enne trummelkuivatis kuivatamist kuumas vees ja suurema pesuainekogusega eraldi puhtaks pesta.
- Vahtkummist (lateksvahust) esemeid, vannimütse, veekindlaid riidesemeid, kummist või vahtkummist detailidega esemeid ega patju ei tohi kuivatis kuivatada.
- Jälgige, et pesu ei jääks seadme ukse ja kummist tihendi vahele kinni.
- Kangapehmeid või muid sarnaseid vahendeid tuleb kasutada vastavalt tootja juhistelet.
- Eemaldage riidetelt kõik objektid, mis võivad olla süttimisallikaks, näiteks välgumihklid või tikud.
- HOIATUS: Ärge kunagi peatage trummelkuivatit enne kuivatustsükli lõppu, välja arvatud juhul, kui kõik esemed on kiiresti eemaldatud ja laiali laotatud nii, et soojus hajub.
- Enne mistahes hooldust lülitage seade välja ja eemaldage toitepistik pistikupesast.

2. OHUTUSJUHISED

2.1 Paigaldamine



Hoiatus: Tuleoht / tuleohtlikud materjalid.

- Eemaldage kõik pakkematerjalid.

- Kahjustatud seadet ei tohi paigaldada ega kasutada.
- Järgige seadmega kaasasolevaid paigaldusjuhiseid.
- Ärge paigaldage seadet kohta, kus puudub õhuringlus

Seade sisaldab tuleohtlikku gaasi propaani (R290), mis on olulise keskkonnamõjuga gaas. Hoidke tuli ja süüteallikad seadmest eemal. Olge ettevaatlik, et te propaani sisaldavat külmutusainesüsteemi ei vigastaks.

- Kuna seade on raske, olge selle liigutamisel ettevaatlik. Kasutage töökindaid ja kinnisi jalanõusid.
- Ärge paigaldage ega kasutage seadet ruumis, mille temperatuur võib olla alla 5 °C või üle 35 °C.
- Seadme alla jääv põrand peab olema sile, stabiilne, kuumakindel ja puhas.
- Seadme liigutamisel tuleb seda alati hoida vertikaalasendis.
- Kui te seadme püsivalt oma kohale asetate, jälgige loodi kasutades, et see oleks täiesti rõhtsalt. Vastasel juhul tõstke või langetage tugijalgu.

2.2 Elektriühendus

HOIATUS!

Tulekahju- ja elektrilöögioht.

- Ühendage toitepistik seinakontakti alles pärast seda, kui paigaldamine on lõpetatud. Veenduge, et pärast paigaldamist säilib juurdepääs toitepistikule.
- HOIATUS: See seade on ette nähtud paigaldamiseks/ühendamiseks hoone maandatud ühendusega.
- Kontrollige, kas andmeplaadil olevad elektriparameetrid vastavad teie kohaliku vooluvõrgu näitajatele.
- Kasutage alati nõuetekohaselt paigaldatud pörituskindlat pistikupesa.
- Ärge kasutage harupistikuid ega pikendusjuhtmeid.
- Ärge eemaldage seadet vooluvõrgust kaablist tõmmates. Tõmmates hoidke alati kinni toitepistikust.
- Ärge puudutage toitejuhet ega toitepistikut märgade kätega.

2.3 Kasutamine

HOIATUS!

Vigastuse, elektrilöögi, tulekahju, põletuste või seadme kahjustamise oht!

- See seade on ette nähtud ainult koduseks (siseruumides) kasutamiseks.
- Ärge kuivatage masinas katkisi (rebenenud, kulunud) esemeid, mis sisaldavad vatiini või täitematerjali.
- Kui olete pesemisel kasutanud plekieemaldit, teostage enne kuivatustsükliit täiendav loputamine.
- Kuivatage ainult riidesemeid, mis on seadmes kuivatamiseks sobivad. Järgige iga eseme etiketil olevaid juhiseid.
- Ärge jooge ega valmistage toitu kondensvee/destilleeritud veega. See võib põhjustada inimestele ja lemmikloomadele terviseprobleeme.
- Ärge istuge ega seiske seadme avatud ukسل.
- Ärge kuivatage seadmes tilkuvaid märgi riideid.

2.4 Puhastamine ja hooldus

HOIATUS!

Kahjustamise või seadme kahjustamise oht.

- Ärge kasutage seadme puhastamiseks veepihustit ega aurupuhastit.
- Puhastage seadet pehme niiske lapiga. Kasutage ainult neutraalseid pesuaineid. Ärge kasutage abrasiivseid vahendeid, küürimiskäsnu, lahusteid ega metallesemeid.
- Olge seadme puhastamisel hoolikas, et mitte vigastada jahutussüsteemi.
- Vigastuste vältimiseks hoiduge kondensaatori metallribide puudutamist paljaste kätega. Kandke alati kaitsekindaid ja puhastage hoolikalt, et vältida metallpinna kahjustamist.
- Filtrite puhastamisel visake ebemed prügikonteinerisse, et vältida mikroplastide sattumist veesüsteemi.

2.5 Kompressor

HOIATUS!

Seadme kahjustamise oht.

- Trummelkuivati kompressor ja kompressorisüsteem on täidetud spetsiaalse ainega, mis on fluoro-kloro-süsinikuvaba. Süsteem peab jääma

terveks. Süsteemi vigastused võivad tekitada lekkeid.

2.6 Hooldus

- Seadme parandamiseks võtke ühendust volitatud teeninduskeskusega. Kasutage ainult originaalvaruosi.
- Pidage meeles, et kui olete parandanud seadet ise või lasknud seda teha ebapädeval isikul, võib see kahjustada seadme ohutust ja muuta garantii kehtetuks.
- Järgmised varuosad on saadaval vähemalt 10 aastat pärast mudeli tootmise lõpetamist: tihendid ja vahetihendid, lülitid ja nupud, kondensadipump, luugilukud, mootorid ja mootoriharjad, ülekandesüsteemid mootori ja trumli vahel, ventilaator ja ventilaatori labad, trumlid ja laagrid, veetorustik ja sellega seotud seadmed, sh voolikud, ventiilid ja filtrid, kaablid ja pistikud, trükkplaadid, elektroonilised ekraanid, termostaadid ja temperatuuriandurid, tarkvarauuendused (sh lähtestamise tarkvara), vedrud, küttekehad ja kütteelemendid, elektrilised kaitsmed (eraldi või komplektis), mootori kondensaator, pingutusrihmaratas, tugirull, luugid, luugitihendid, luugilingid, luugiluku komplektid ja hinged, ebemefiltrid, õhufiltrid, plastist lisaseadmed, kondensadimahuti. Kestus võib teie riigis olla pikem. Lisateabe saamiseks vaadake meie veebisaiti.
- Pidage meeles, et mõned varuosad on saadaval ainult ametlikele parandajatele

ning et mõned varuosad ei pruugi kõigile mudelitele sobida.

- Teave selles seadmes oleva lambi (lampide) ja eraldi müüdavate varulampide kohta. Need lambid taluvad koduste majapidamiseseadmete äärmuslikke keskkonnatingimusi, näiteks temperatuuri, vibratsiooni ja niiskust, või on ette nähtud edastama infot seadme tööoleku kohta. Need pole ette nähtud kasutamiseks muudes rakendustes ega sobi ruumide valgustamiseks.

2.7 Kõrvaldamine

HOIATUS!

Vigastus- või lämbumisoht.



Hoiatus: Tuleoht / materiaalsete kahjude ja seadme kahjustamise oht.

- Eemaldage seade vooluvõrgust ja veevarustusest.
- Lõigake elektrijuhe seadme lähedalt läbi ja visake ära.
- Seade sisaldab tuleohtlikku gaasi (R290). Seadme nõuetekohase kõrvaldamise kohta saate täpsemad juhiseid kohalikust omavalitsusest.
- Eemaldage uksekäepide, et vältida laste või lemmikloomade seadmesse lõksujäämist.
- Seadme äraviskamisel tuleb järgida elektri- ja elektrooniliste jäätmete kõrvaldamise (WEEE) kohalikke eeskirju.

3. TOOTEKIRJELDUS

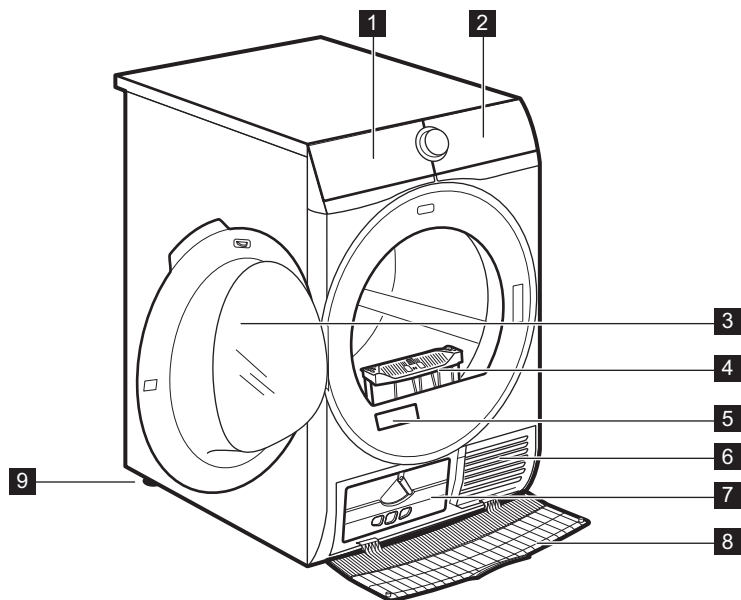

- 1** Veeanum
- 2** Juhtpaneel
- 3** Seadme uks
- 4** Filter
- 5** Andmesilt ja QR-kood
- 6** Õhuavad
- 7** Kondensaatori kaas

- 8** Kondensaatori kate
- 9** Reguleeritav tugijalg



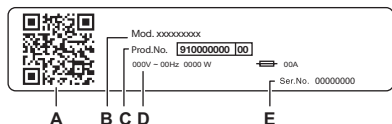

Pesu hõlpsaks sisse- ja väljavõtmiseks ja seadme paigaldamiseks saab ukse avamissuunda muuta (vt eraldi brošüüri).



Andmeplaadi info:

- A. QR-KOOD
- B. mudeli nimi
- C. tootenumber
- D. elektrilised klassifitseerimised
- E. seerianumber

Toote registreerimiseks ja sellest suurima kasu saamiseks skannige seadmel olev **QR-kood**.

-  Juurdepääs oma seadme üksikasjadele, dokumentatsioonile ja artiklitele selle kohta, kuidas parimaid funktsioone kasutada (Kasutusjuhend on saadaval ka kohas aeg.com/manuals)
-  Hankige kasutusnõuandeid, tõrkeotsingu teavet, hooldus- ja remonditeavet (saadaval ka aeg.com/support)
-  Ostke oma seadmele lisatarvikuid, kulumaterjale ja originaalvaruosi (saadaval ka aeg.com/shop)

3.1 Elektriühendus

Kui paigaldustööd on lõpetatud, võite toitejuhtme seinakontakti ühendada.

Nõutavad elektrivõrgu parameetrid leiata andmesildilt ja jaotisest „Tehnilised andmed“. Veenduge, et need vastavad teie toitevõrgu näitajatele.

Kontrollige, kas teie kodune elektrivõrk suudab maksimumkoormusele vastu pidada ning arvestage ka muude kasutusel olevate seadmetega.

Ühendage seade maandusklemmiga seinakontakti.

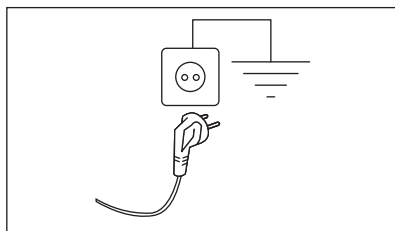

Pärast seadme paigaldamist tuleb tagada hõlbus juurdepääs toitekaablile.

Seadmega seotud elektritööde läbiviimiseks pöörduge meie volitatud teeninduskeskusse.

Tootja ei võta mingisugust vastutust kahjustuste või vigastuste eest, mis on põhjustatud eelnimetatud ettevaatusabinõu eiramisest.

4. TEHNILISED ANDMED

Kõrgus x laius x sügavus	85,0 x 59,6 x 66,3 cm
Maksimum sügavus, kui seadme uks on avatud	110,8 cm
Maksimum laius, kui seadme uks on avatud	95,8 cm
Reguleeritav kõrgus	85,0 cm (+ 1,5 cm - tugijala reguleerimine)
Trumli maht	118 l
Maksimumkogus	9,0 kg
Pinge	230 V
Sagedus	50 Hz
Akustiline õhumüra emissioon Eco programmi kuivatustsükli jaoks maksimaalsel koormusel	66 dB(A)

Koguvõimsus	700 W
Kasutusviis	Kodumajapidamine
Lubatud ümbritsev temperatuur	+ 5°C kuni + 35°C
Kaitsetase tahkete osakeste ja niiskuse juurdepääsu eest on tagatud kaitsekatega, välja arvatud juhtudel, kus madalpingeseadmel puudub kaitse niiskuse eest	IPX4
Külmutusagensi gaasi tähistus	R290
Külmaaine mass	0,110 kg

5. JUHTPANEEL

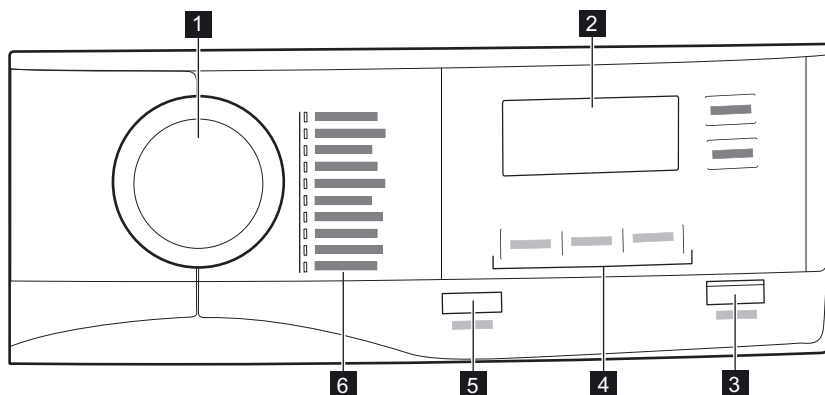

1 Programmiketas

2 Ekraan

3 Start/Pause nupp

4 Funktsioonid

5 madala võimsusega funktsiooni nupp 

6 Programmid

5.1 Ekraan

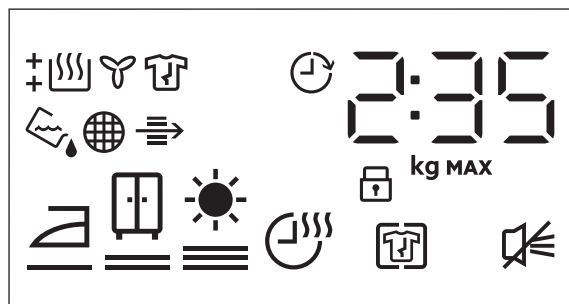

Ekraanil olevad sümbolid	Sümbolite kirjeldus
	tsükli aja näit
	Maksimumkogus
	viitstardi valik (30 min - 20 h)
	+ Anti Crease valik on sees
	helisignaali väljas
	lapselukk on peal
	Pesu kuivusaste: triikimiskuiiv, kapikuiiv, ekstrakuiiv
	Time Dry valik on sees
	indikaator: <i>tühjendage veepaak</i>
	indikaator: <i>puhastage filter</i>
	indikaator: <i>kontrollige kondensaatorit</i>
	indikaator: <i>kuivatustsükkel</i>
	indikaator: <i>jahutamisfaas</i>
	indikaator: <i>kortsukaitse faas</i>
	Delay Start valik on sees

6. PROGRAM

Program	Pesu kogus 1)	Omadused / Kanga tähis 2)
MixDry	6,0 kg	Soovitatakse tavaline kuivatamine sorteerimata pesu puhul. Kuivatab ühtlaselt igapäevased puuvillased, puuvilla-sünteetikasegu või sünteetilised riided.
Eco 3)	9,0 kg	Programm sobib tavalise puuvillase märja pesu kuivatamiseks ning on kõige tõhusam energiasäästuprogramm märja puuvillase pesu kuivatamiseks. Kuivuse taset ei saa reguleerida ja see on vaikimisi seadud cupboard dry / valmis salvestamiseks.
Cottons	9,0 kg	Valgete ja värviliste puuvillaste kangaste programm. Vaikesäte on valmis kuivuse tasemel.

Program	Pesu kogus 1)	Omadused / Kanga tähis 2)
Synthetics	4,0 kg	Segarõivad, mis sisaldavad peamiselt sünteetilisi kiude nagu polüester, polüamiid jne. /
Delicates	2,0 kg	Soovitatud õrnadele materjalidele nagu viskoos, kunstsiid, akrüül ja nende segud. /
Bedlinen XL	4,5 kg	Kuivatab korraga kuni kolm voodipesukomplekti. Vähendab suurte esemete keerumist ja sassinemist, et iga voodipesu kuivaks ühtlaselt ilma märgade laikudeta. /
Sportswear	4,0 kg	Kuivatab üldisi sünteetilisest kiududest, sealhulgas polüestrist, elastaani segudest ja polüamiidist valmistatud spordirõivaid. /
Duvet	3,0 kg	Tagab sisemiste osade korraliku kuivatamise ühe- või kahekordsete tekkide, patjade ja polsterdatud tekkide puhul. /
Easy Iron	2,0 kg	Väikeses kogustes pestes vähendab puuvillastel, sünteetilisest ja segakangast rõivastel kortsude teket, et lihtsustada triikimist. Sellel on kaks kuivatusastet: Triikimine jätab rõivad triikimiseks või riputamiseks kergelt niiskeks; Kapp kuivatab esemed täielikult. /
Refresh	1,0 kg	Ainult kuivadele riietele Lühike madala temperatuuriga tsükkel, mis aitab eemaldada lõhnu väikesest kogusest rõivastest. Mõeldud ka kuivadele riietele, mis on pikka aega hoiustatud. /







1) Maksimumkaal kuiva pesu korral.

2) Kangatähise tähenduse kohta vt jaotist *IGAPÄEVANE KASUTAMINE: Pesu ettevalmistamine*.

3) See on võrdlusprogramm, mida kasutatakse ELi ökodisaini ja energiamärgise eeskirjadele vastavuse hindamiseks, ELi komisjoni määrus (EU) 2023/2533 ja määrus (EU) 2023/2534. Selle programmiga on võimalik kuivatada puuvillast pesu alates 60% pesu algniiskusesisaldusest kuni pesu lõpliku niiskusesisalduseni 0%.

6.1 Programmide ja funktsioonide valimine

Programmid 1)	Funktsioonid		
	Dryness Level	+ Anti Crease	Time Dry
MixDry		■	■
Eco	2)	■	
Cottons		■	■
Synthetics		■	■
Delicates	2)	■	

Funktsioonid			
Programm 1)	Dryness Level	 + Anti Crease	 Time Dry
Bedlinen XL		■	■
Sportswear	 2)	■	
Duvet	 2)	■	
Easy Iron		■	
Refresh		■	

1) Koos programmiga võite valida ühe või mitu funktsiooni.

2) Vaikimisi määratud

7. FUNKTSIOONID

7.1 |||| Dryness Level

Selle funktsiooniga saavutatakse soovitud kuivuse tase. Saate valida kuivusastme:

 – valmis triikimiseks – **triikimiskui** tase

 – valmis kappipanekuks – **kapikui** tase – 1)

 – valmis kappipanekuks – **ekstra-**kuiv tase

1) programmile vastav vaikevalik

Lõpliku jääkniiskuse taseme reguleerimine



See võib osutada vajalikuks, kuna kuivuse tulemusi mõjutavad paljud tingimused, nt. vee tüüp, toitepinge või ümbritseva õhu temperatuur jne.

KUIDAS SAAVUTADA IDEAALENE KUIVATAMINE:

1. Proovige reguleerida kuivuse taseme valikuid (vt ülaltoodud funktsiooni *Dryness Level*).
2. Kui soovite pesu kuivuse tulemusi veelgi parandada, saate muuta kuivuse vaikeseadet (vt allpool). See reguleerimine toimib enamiku programmide puhul, välja arvatud programmid **Eco**, **Wool**, **Duvet**, **Down Jacket**, **Refresh**, kui need on masinas saadaval.

Jääkniiskuse vaikeseme muutmiseks:

1. Lülitage seade sisse.
2. Valige 1 saadaolevatest programmidest.
3. Puudutage ja hoidke samal ajal all nuppusid |||| **Dryness Level** ja  + **Anti Crease**.





Ekraanile ilmub üks sümbolitest:



 – maksimaalne kuivus



 – tugev kuivus

 – tavaline kuivus

4. Puudutage korduvalt nuppu  **Start/ Pause**, kuni jõuate sobiva kuivusastmeni.

Kuivuse tase	Ekraanisümbol
maksimaalne kuivus	 
kuivem pesu	 

Kuivuse tase	Ekraanisümbol
tavalise kuivuse- ga pesu	 

5. Seade mällu salvestamiseks puudutage umbes kaks sekundit korruga nuppe  **Dryness Level** ja  **+ Anti Crease**.

7.2 + Anti Crease

Pikendab kuni 120 minutit kortsumisvastast tsükli (30 minutit) kuivatustsükli lõpus. Pärast kuivatusfaasi lõppemist teeb trummel mõned pöörded, et vältida riiete kortsuminekut. Kortsumisvastase faasi kestel võib pesu eemaldada millal tahes.

7.3 End Signal

Helisignaali kõlab järgmiselt:

- tsükli lõpp
- kortsumisvastase faasi algusest ja lõpust Helisignaali on vaikimisi alati sees. Seda valikut saate kasutada heli aktiveerimiseks või deaktiveerimiseks.

7.4 Time Dry

Programmide: Cottons, Bedlinen **XL**, Synthetics ja MixDry programmid. Võimaldab

valida kuivatusaja kestusega alates 10 minutist kuni maksimaalselt 2 tunnini (10-minutiliste sammudena). Maksimumkoguse kasutamisel kustub pesu koguse indikaator.



Tsüklil kestab niikaua, kui pikk on valitud tsükli aeg, sõltumata pesu kogusest ja selle kuivusastmest.

KUIVATUSE SOOVITUSED

kuni 10 min	jaheda õhu kasutamine (ilma kuumutita).
10 - 40 min	täiendav kuivatus pärast eelmist kuivatustsükli.
>40 min	väiksema, kuni 4 kg pesukoguse täiskui- vatus, kõrged pöörded (>1200 p/min).

7.5 Delay Start





Võimaldab kuivatamisprogrammi käivitamist edasi lükata vähemalt 30 minutilt maksimaalselt 20 tunnini.



8. SEADED

8.1 Veemahuti indikaatori väljalülitamine

Vaikimisi on veemahuti indikaator sees. Indikaator hakkab põlema kuivatustsükli lõpus või tsükli ajal, kui veemahuti on täis. Kui seadmele on paigaldatud tühjenduskomplekt, tühjeneb veemahuti automaatselt ja indikaatori võib välja lülitada.



Indikaatori väljalülitamiseks:

1. Lülitage seade sisse.
2. Valige 1 saadaolevatest programmidest.
3. Puudutage ja hoidke nuppe  **+ Anti Crease** ja  **End Signal** üheaegselt all.

Veemahuti indikaator: , on välja lülitatud ja ilmub sümbol  – veemahuti indikaator on püsivalt **deaktiveeritud**



Veemahuti indikaatori uuesti aktiveerimiseks järgige uuesti ülaltoodud protseduuri.

Veemahuti indikaator: , on sisse lülitatud ja ilmub sümbol  – veemahuti indikaator on püsivalt **aktiveeritud**

8.2 Töötundide loendur

See funktsioon annab võimaluse kuvada seadme kogu tööaja tundides, mida hakatakse lugema selle esmakordselt sisselülitamisest. Kuvatakse tsüklite tegelik tööaeg (ei sisalda pause ega viitkäivitusaaega).

Selle väärtuse visualiseerimiseks toimige järgmiselt.

1. Lülitage seade sisse, vajutades nuppu **On/Off**.
2. Vajutage ja hoidke nuppu **Dryness Level** ja nuppu **End Signal** mõned sekundid all.
3. 3 sekundi pärast kuvatakse ekraanil seadme töötunnid kokku: nt kui tööaeg on **1276** tundi, kuvatakse ekraanil tekst **Hr 2** sekundiks, seejärel **12 2** sekundiks, millele järgneb **76**. See väärtus kuvatakse korraga kahekohalise jadana: kaks esimest numbrit tähistavad tuhandeid ja sadu, kaks teist numbrit kümneid ja ühikuid.

Sellest režiimist väljumiseks vajutage mis tahes nuppu, keerake valikunuppu või lülitage seade välja.

8.3 Tehasesätted

See funktsioon võimaldab taastada tehase vaikesätteid. Salvestatud funktsioonid ja töörežiimid lähtestatakse.

Selle valiku **aktiveerimiseks** järgige alltoodud samme.

1. Lülitage seade sisse, vajutades nuppu **On/Off**.
2. Oodake umbes 8 sekundit.
3. Vajutage ja hoidke **Time Dry** ja **Delay Start** nuppu mõni sekund.
4. Seade kinnitab toimingut, kuvades **---**.



Kui protseduur ei toimi (see võib olla tingitud ajalõpust või valest klahvikombinatsioonist), lülitage seade välja ja korrake järjestust algusest peale.

9. ENNE ESIMEST KASUTAMIST



Trumli tagumised lukud eemaldatakse automaatselt kuivati esmakordsel sisselülitamisel. Kosta võib mõningaid helisid.

Tagumiste trumlikukkude avamiseks:

1. Lülitage seade sisse.
 2. Määrake ükskõik milline programm.
 3. Puudutage nuppu **Start/Paus**.
- Trummel hakkab pöörlema. Tagumised trumlielukud lülituvad automaatselt välja.

Enne seadme kasutamist riiete kuivatamiseks:

- Puhastage trummelkuivati trumli niiske lapiga.
- Käivitage 1-tunnine programm niiske pesuga.



Võimalik, et kuivatustsükli alguses (esimesed 3–5 min) on müratase veidi kõrgem. Seda põhjustab kompressori käivitumine. See on tavaline kompressoriga seadmete, näiteks külmikute või sügavkülmikute puhul.

9.1 Ebaharilik lõhn

Seade on tihedalt pakitud.

Kui olete seadme lahti pakkinud, võite tunda ebaharilikku lõhna. Uute seadmete puhul on see tavaline.

Seadme valmistamisel on kasutatud erinevat tüüpi materjale, mis koos võivad tekitada ebaharilikku lõhna.

Kasutamisel ja pärast mõningaid kuivatustsükleid see lõhn ajapikku kaob.

9.2 Helid



Kuivatustsükli ajal võivad seadmeist kostuda erinevad helid. Need kuuluvad tavapärase töö juurde.

Töötav kompressor.

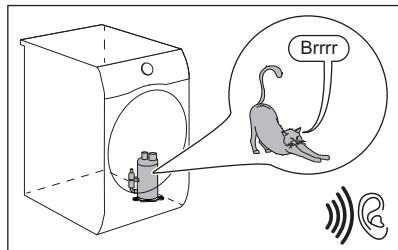

Pöörlev trummel.

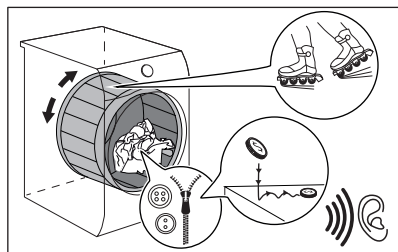

Töötavad ventilaatorid.

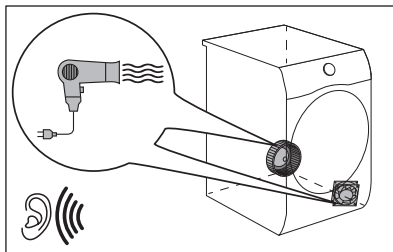

Töötav pump ja kondenseerumine paaki.

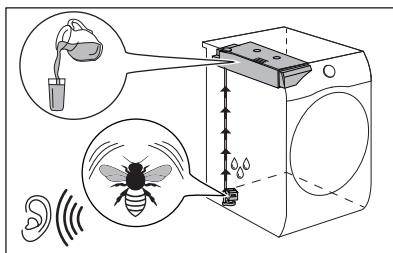

10. IGAPÄEVANE KASUTAMINE

10.1 Pesu ettevalmistamine



Trumli laadimine vastavate programmide jaoks näidatud maksimaalse mahtuvuseni aitab kaasa energiasäästule.







Sageli on riided pärast pesutsükli lõpetamist sõlmes ja keerdunud. Sõlmes ja keerdus riided ei saa korralikult kuivada. Korraliku õhuvoo ja ühtlaste kuivatustulemuste tagamiseks on soovitatav riideid enne trumli sisse panekut raputada ja panna sisse ükshaaval.

Tõhusa kuivatamise tagamiseks:

- Sulgege tõmbelukud.
- Sulgege tekikottide kinnitused.
- Ärge jätke lipse või paelu lahti (nt põllepaelad). Enne programmi alustamist siduge need kokku.
- Eemaldage taskutest kõik esemed.

- Pöörake ümber riided, millel on puuvillane vooder. Puuvillane pool peab jääma väljapoole.
- Valige alati programm, mis sobib pesu tüübile.
- Ärge pange kokku heledaid ja tumedaid esemeid.
- Kokkutõmbumise vähendamiseks kasutage puuvillastele, venivatele või kootud esemetele mõeldud programme.
- Ärge ületage maksimaalset lubatud pesukogust; vt infot programmide jaotises või ekraanil.
- Kuivatage ainult sellist pesu, mis sobib trummelkuivatisse. Vaadake esemete kangasilti.
- Ärge kuivatage koos väikseid ja suuri esemeid. Väikesed esemed võivad suurte sisse kinni jääda ja mitte ära kuivada.
- Enne trummelkuivatisse panekut raputage suured esemed lahti. Nii ei jää riided pärast kuivatustsükli seest niiskeks.

Kangasilt	Kirjeldus
	Pesu sobib trummelkuivatamiseks.
	Pesu sobib trummelkuivatamiseks kõrgematel temperatuuridel.
	Pesu sobib trummelkuivatamiseks ainult madalatel temperatuuridel.
	Pesu ei sobi trummelkuivatamiseks.

10.2 Pesu laadimine

⚠ ETTEVAATUST!

Jälgige, et pesu ei jääks seadme ukse ja kummist tihendi vahele.

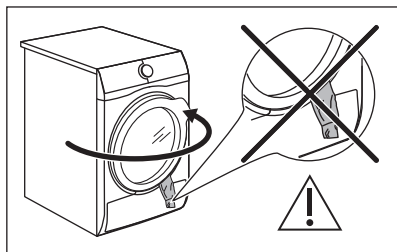

1. Tõmmake lahti seadme uks.
2. Lisage pesu ühekaupa.
3. Sulgege seadme uks.

10.3 Seadme sisselülitamine

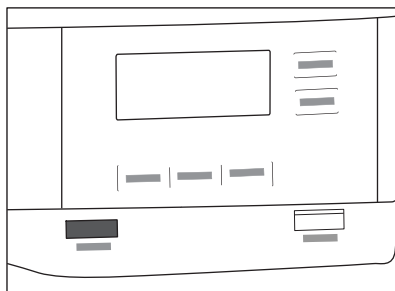

Seadme sisselülitamiseks:

Vajutage nuppu  On/Off.

Kui seade on sisse lülitatud, ilmuvad ekraanile mõned indikaatorid.

10.4 Madala energiatarbega režiim

Energiatarbimise vähendamiseks lülitab funktsioon seadme automaatselt välja:

- 5 minuti pärast, kui te programmi ei käivita.
- 5 minutit pärast programmi või kortsumisvastase tsükli lõppu.



Kui seade läheb madala energiatarbega režiimi, lülituvad ekraan ja ikoonid välja. Saate selle uuesti aktiveerida, vajutades On/Off nuppu.



Pärast väikese energiatarbega režiimi taasaktiveerimist on vaikimisi valitud programm Eco.

10.5 Programmi valimine

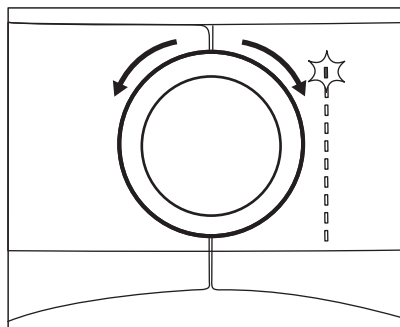

Programmi valimiseks kasutage programminuppu. Programmi ligikaudne kestus kuvatakse ekraanil.



Tegelik kuivatusaeg sõltub pesu tüübist (kogusest ja materjalist), ruumi temperatuurist ja pesu niiskustasemest pärast tsentrifugimist.

10.6 Funktsioonid

Koos programmiga võite valida ühe või rohkem spetsiaalseid funktsioone.

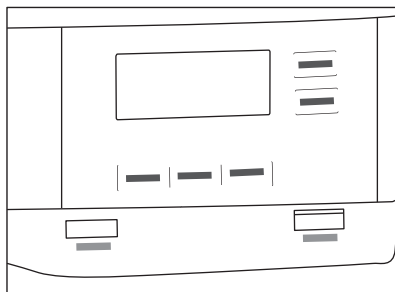

Funktsiooni sisse- või väljalülitamiseks puudutage vastavat nuppu või kahe nupu kombinatsiooni.

Vastav sümbol ilmub ekraanile või süttivad vastava nupu kohal olevad LED-tuled.

10.7 Lapseluku funktsioon

Lapselukk on mõeldud selleks, et lapsed ei saaks seadmega mängida. Lapseluku funktsioon lukustab kõik nupud ja

programmiketia (kuid mitte nuppu **On/Off**).

Lapseluku funktsiooni saate aktiveerida:

- enne nupu **Start/Pause** puudutamist – seade ei saa käivituda
- pärast nupu **Start/Pause** puudutamist – programmide ja funktsioonide valimine on välja lülitatud.

Lapseluku aktiveerimine:



1. Lülitage kuivati sisse.
2. Valige 1 saadaolevatest programmidest.
3. Puudutage ja hoidke nuppu **Start/Pause** + **Anti Crease** umbes 3 sekundit all.

Sümbol **Start/Pause** ekraanile.

4. Lapseluku väljalülitamiseks puudutage nuppe uuesti, kuni vastav sümbol kustub.

10.8 Programmi käivitamine

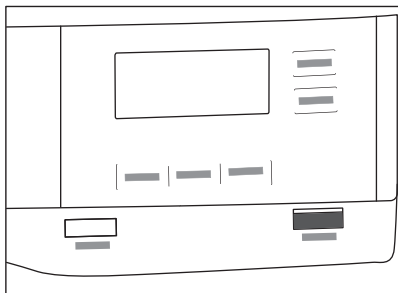

Programmi käivitamiseks:

Puudutage **▶|| Start/Pause** nuppu. Programm käivitub ning nupu kohal olev LED-tuli lõpetab vilkumise ja jääb põlema.

10.9 Programmi käivitamine nupuga

⌚ Delay Start

1. Valige kuivatusprogramm ja valikud.
2. Puudutage korduvalt nuppu **⌚ Delay Start**.

Viivitsaeg kuvatakse ekraanil (nt, 12h kui programm peab käivituma 12 tunni pärast.)

3. Funktsiooni **⌚ Delay Start** aktiveerimiseks, puudutage nuppu **▶|| Start/Pause**.

Ekraanil kuvatav aeg käivitamiseni väheneb.

10.10 Programmi vahetamine



Programmi muutmiseks:

1. Seadme väljalülitamiseks vajutage nuppu **⌚ On/Off**.
2. Seadme sisselülitamiseks vajutage uuesti nuppu **⌚ On/Off**.
3. Valige uus programm.

10.11 Programmi lõpp



Puhastage filter ja tühjendage veemahuti iga kuivatustsükli lõpus. (Vt jaotist PUHASTAMINE JA HOOLDUS.)

Kui kuivatustsükkel on lõppenud, ilmub sümbol  ilmub ekraanile. Kui  Kui funktsioon End Signal on aktiveeritud, kõlab ligikaudu ühe minuti jooksul katkendlik helisignaali.



Kui te seadet välja ei lülita, käivitub kortsumisvastane tsükkel (mitte kõigi programmidega). Vilkuv  sümbol annab märku kortsumisvastase tsükli teostamisest.

Selles etapis saab pesu välja võtta.

Pesu väljavõtmiseks:

1. Vajutage nuppu **⌚ On/Off** 2 sekundit, et seade välja lülitada.
2. Avage seadme uks.
3. Võtke pesu välja.
4. Sulgege seadme uks.

Kehvade kuivatustulemuste võimalikud põhjused:

- Vaikimisi valitud kuivusaste pole piisav. Vt ptk *Jääkniiskuse taseme reguleerimine*
- Ruumi temperatuur on liiga madal või liiga kõrge. Optimaalne ruumi temperatuur on 18°–25°C.



Niiskuse vältimiseks jätke uks pärast iga tsükli veidi lahti.

11. NÕUANDED JA SOOVITUSED

11.1 Ökoloogilised näpunäited



Trumli laadimine vastavate programmide jaoks näidatud maksimaalse mahtuvuseni aitab kaasa energiasäästule.

- Tsentrifuugib pesu enne kuivatamist.
- Ärge ületage pesukoguseid – täpsemalt vt programmide jaotisest.
- Puhastage filtreid pärast iga kuivatustsükli.
- Ärge kasutage pesemiseks ja seejärel kuivatamiseks kangapehmedajat.

Kuivatis muutub pesu automaatselt pehmeks.



- Veemahutist pärit vett võib kasutada riiete triikimisel. Vesi tuleks kõigepealt filtreerida, et kõrvaldada võimalikud tekstiiliosakesed (selleks sobib tavaline kohvifilter).
- Hoidke seadme põhjas olevad õhuavad alati vabad.
- Seadme paigalduskohas peab olema tagatud hea õhuringlus.

12. PUHASTAMINE JA HOOLDUS

12.1 Regulaarne puhastamine

Regulaarne puhastamine aitab teie seadme eluiga pikendada.

Regulaarse puhastamise näitlik kava:

filtri puhastamine	Kui näidik  vilgub
Tühjendage veemahuti	Kui näidik  vilgub
Kondensaatori puhastamine	Kui näidik  vilgub
Niiskusanduri puhastamine	Vähemalt 3 või 4 korda aastas
Trumli puhastamine	Iga kahe kuu tagant
Juhtpaneeli ja korpuse puhastamine	Iga kahe kuu tagant
Õhuavade puhastamine	Iga kahe kuu tagant

Kui seadet pikemat aega ei kasutata, eemaldage seade vooluvõrgust.

Järgnevalt kirjeldatakse kõigi osade puhastamist.

12.2 Eemaldage kõrvalised esemed



Vaadake, et taskud oleksid tühjad ja kõik lahtised elemendid oleks enne tsükli käivitamist kinnitatud. Vaadake jaotist "Pesu ettevalmistamine".

Eemaldage pärast kuivatustsükli trumlist kõik kõrvalised esemed (nt metallklambrid, nõobid, mündid jne).

12.3 Filtri puhastamine

Pärast iga tsükli süttib ekraanil sümbol  *filter* ning teil tuleb filter puhastada.



Kuivatustsükli ajal kogunevad filtrisse ebemed.



Parimate kuivatustulemuste saamiseks puhastage filtrit regulaarselt. Ummistunud filter muudab kuivatustsükli pikemaks ja suurendab energiatarbimist. Puhastage filtrit käega. Vajadusel kasutage tolmuimejat.

⚠ ETTEVAATUST!

Filtrite puhastamisel tuleks kiud visata prügikasti, mitte lasta kanalisatsiooni, et vältida mikroplasti levikut kasutatud veesüsteemi kaudu.

1. Avage uks. Tõmmake filter üles.

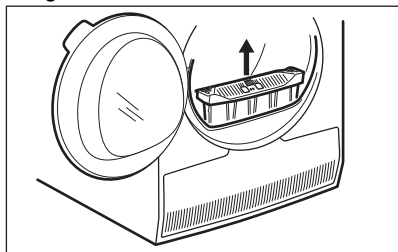

2. Filtri avamiseks lükake konksu.

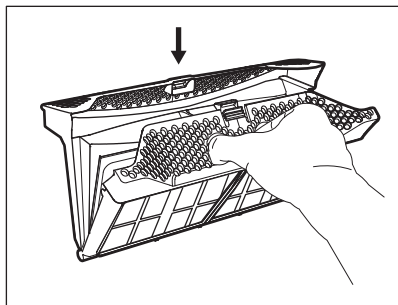

3. Eemaldage ebemed käega filtri mõlemast sisemisest osast.

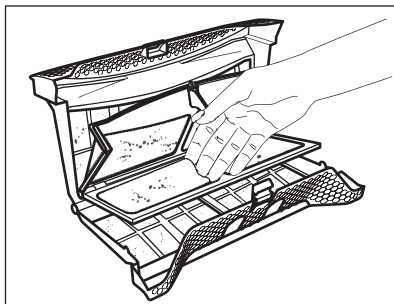

Visake ebemed prügikasti.

4. Vajadusel puhastage filtrit tolmuimejaga. Sulgege filter.
5. Vajadusel eemaldage ebemed ka filtripesast ja tihendilt. Seda võib teha tolmuimejaga. Pange filter filtripesasse tagasi.

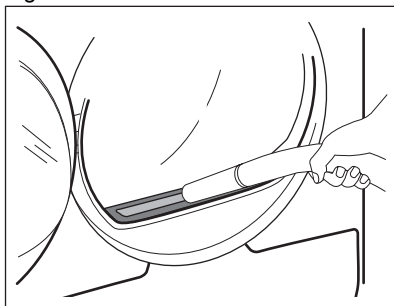

12.4 Veemahuti tühjendamine

Tühjendage kondensvee mahuti iga kuivatustsükli lõpus.

Kui kondensvee mahuti on täis, peatub programm automaatselt. Ekraanil süttib sümbol  *water container*, mis näitab, et veemahuti tuleb tühjendada.

Veemahuti tühjendamiseks:

1. Tõmmake kondensvee mahuti välja, hoides seda horisontaalselt.

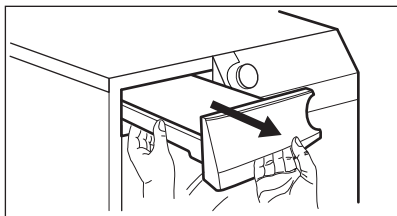

2. Tühjendage vesi anumasse või samaväärsesse mahutisse.

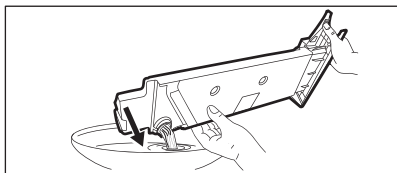

3. Asetage veemahuti tagasi oma kohale.
4. Programmi jätkamiseks vajutage nuppu  Start/Pause.

12.5 Kondensaatori puhastamine

Kui ekraanil vilgub sümbol  *heat exchanger*, kontrollige kondensaatorit ja vastavat seksiooni. Vajadusel puhastage. Kontrollida tuleks vähemalt kord 6 kuu jooksul.

HOIATUS!

Ärge puudutage metallpinda paljaste kätega. Vigastusoht. Kandke kaitsekindaid. Puhastage ettevaatlikult, et metallpinda mitte kahjustada.

ETTEVAATUST!

Kondensaatorist ebemete eemaldamiseks ärge kasutage tolmuimeja kõvasid tarvikuid. See võib kahjustada kondensaatori ribisid, mis toob kaasa seadme madalama efektiivsuse ja pikema kuivatusaja.

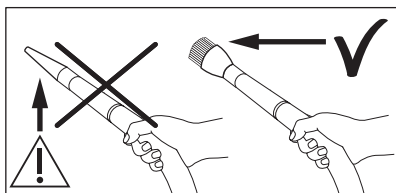

Kontrollimiseks:

1. Avage uks. Tõmmake filter üles.

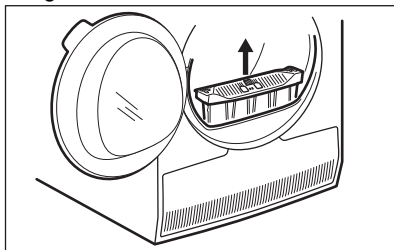

2. Avage kondensaatori kate.

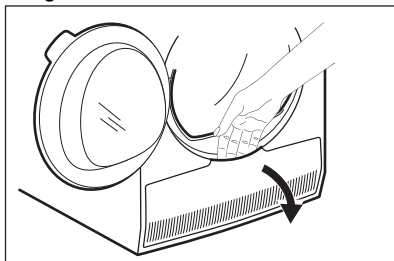

3. Kondensaatori kaane lukust vabastamiseks keerake kangi.

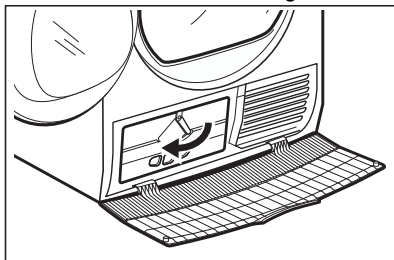

4. Laske kondensaatori kaas alla.

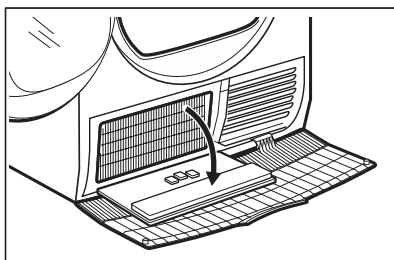

5. Vajadusel eemaldage kondensaatori ja selle seksiooni ümber ebemed. Tolmuimejat saate kasutada harja

kinnitusega.

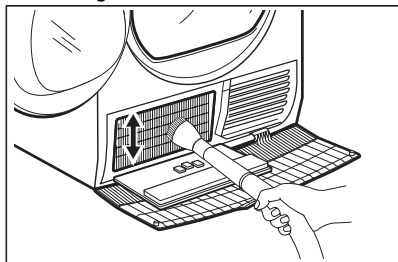

6. Sulgege kondensaatori kaas.
7. Keerake kangi, kuni kaas kohale lukustub.
8. Asetage filter tagasi.

12.6 Niiskusanduri puhastamine

⚠ ETTEVAATUST!

Niiskusanduri kahjustamise oht! Anduri puhastamiseks ei tohi kasutada abrasiivseid ega terasvillast vahendeid.

Parimate kuivatustulemuste saamiseks on seadmel metallist niiskusandur. See paikneb ukse siseküljel.

Aja jooksul anduri pind märdub ning see võib halvendada kuivatustulemusi.

Andurit on soovitatav puhastada vähemalt 3 kuni 4 korda aastas või juhul, kui märkate kuivatustulemuste kehvenemist.

Puhastamiseks võite kasutada nõudepesukäsna karedat poolt ja väikeses koguses äädikat või nõudepesuvahendit.

Anduri puhastamiseks:

1. Avage laadimisluuk.
2. Puhastage niiskusanduri pindu, pühkides mitu korda selle metallpinda.

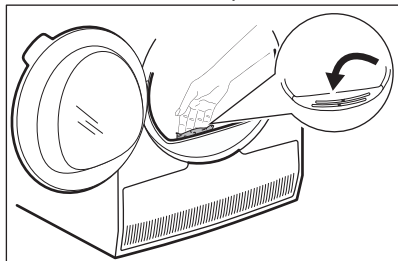

12.7 Trumli puhastamine

⚠ HOIATUS!

Enne puhastamist eemaldage seade vooluvõrgust.

Trumli sisepinna ja trumli ribide puhastamiseks kasutage tavalist neutraalset pesuvahendit. Kuivatage puhastatud pinnad pehme lapiga.

⚠ ETTEVAATUST!

Trumli puhastamiseks ei tohi kasutada abrasiivseid ega terasvillast vahendeid.

12.8 Juhtpaneeli ja korpuse puhastamine

Juhtpaneeli ja korpuse puhastamiseks kasutage tavalist neutraalset pesuvahendit.

Puhastamiseks kasutage niisket lappi. Kuivatage puhastatud pinnad pehme lapiga.

⚠ ETTEVAATUST!

Ärge kasutage mööblipuhastusvahendeid ega pinda kriimustada võivaid puhastusvahendeid.

12.9 Õhuavade puhastamine

Õhuvahedest tolmu eemaldamiseks kasutage tolmuimejat.

13. TÕRKEOTSING

HOIATUS!

Vt ohutuse peatükki.

13.1 Veakoodid

Seade ei käivitu või peatub töötamise käigus.

Püüdke esmalt leida probleemile lahendus (vt tabelit). Kui probleem püsib, pöörduge volitatud teeninduskeskusse.

HOIATUS!

Eemaldage seade vooluvõrgust enne mistahes kontrollimise läbiviimist.









Suure probleemi korral kõlab helisignaal, ekraanile kuvatakse veakood ja nupp  Start/Pause võib hakata pidevalt vilkuma:

Veakoodid	Võimalik põhjus	Kõrvaldamise abinõu
E50	Seadme mootori ülekoormus. Pesukogus on liiga suur või pesu on trumlis kinni.	Programm ei jõudnud lõpule. Võtke pesu masinast välja, valige programm ja käivitage tsükkel uuesti.
E90 või E91	Sisemine tõrge. Elektrooniliste osade ja seadme vahel puudub ühendus.	Programm ei lõppenud õigesti või seadme töö peatati liiga vara. Lülitage seade uuesti välja ja sisse. Kui veakood kuvatakse uuesti, pöörduge volitatud teeninduskeskusse.
EH0	Elektrivarustus on kõikuv.	Kui seadme näidikul kuvatakse EH0 , siis oodake elektrivarustuse stabiliseerumist ja seejärel vajutage käivitusnuppu. Kui seade katkestab tsükli ilma mistahes märguandeta, vajutage tsükli käivitusnuppu. Kui hoiatus kordub, kontrollige toitejuhet/pistikupesaterviklikkust või elektritoite olemasolu.

Kui ekraanil on teised veakoodid, lülitage seade välja ja seejärel uuesti sisse. Kui probleem ei kao, pöörduge volitatud teeninduskeskusse.

Kui tegemist on mõne muu trummelkuivati probleemiga, otsige võimalikke lahendusi alltoodud tabelist.

13.2 Törkeotsing

Probleem	Võimalik põhjus	Kõrvaldamise abinõu
Trummelkuivati ei tööta.	Trummelkuivati ei ole vooluvõrku ühendatud.	Ühendage seade vooluvõrku. Kontrollige kaitsmeid kaitsekilbis (kodust elektriühendust).
	Seadme uks on lahti.	Sulgege uks.
	Nuppu  On/Off pole vajutatud.	Vajutage nuppu  On/Off.
	Nuppu  Start/Pause pole puudutatud.	Puudutage  Start/Pause nuppu.
	Seade on ooterežiimis.	Vajutage nuppu  On/Off.
Ebarahuldav kuivatamistulemus.	Valitud on vale programm.	Valige sobiv programm. 1)
	Filter on ummistunud.	Puhastage filter. 2)
	 Dryness Level funktsioon seati väärtsesele  iron dry. 3)	Seadke  Dryness Level funktsioon kõrgemale tasemele.
	Pesukogus on liiga suur.	Ärge ületage maksimaalset pesukogust.
	Õhuvoolu pilud on ummistunud.	Puhastage seadme põhjas olevat õhuavasid.
	Trumli niiskusandur on veidi määrdunud.	Puhastage trumli esipind.
	Kuivuse tase ei ole seatud soovitud tasemele.	Reguleerige kuivusastet. 4)
Kondensaator on ummistunud.	Puhastage kondensaator. 2)	
Seadme uks ei sulgu	Filter pole oma kohal paigas.	Asetage filter õigesse asendisse.
	Pesu on ukse ja tihendi vahele kinni jäänud.	Eemaldage kinnijäänud esemed ja sulgege uks.
Programmi ega funktsiooni ei ole võimalik muuta.	Pärast tsükli algust programmi ega funktsiooni muuta ei saa.	Lülitage trummelkuivati välja ja sisse. Muutke programmi või valikut ettenähtud viisil.
Valikut ei ole võimalik valida. Kostab helisignaali.	Valik, mida püüate teha, ei sobi valitud programmiga.	Lülitage trummelkuivati välja ja sisse. Muutke programmi või valikut ettenähtud viisil.
Ekraanil kuvatakse ootamatu kestus.	Kuivatuse kestus arvutatakse vastavalt pesu kogusele ja niiskusele.	See käib automaatselt – seade töötab õigesti.
Programm on välja lülitatud.	Veemahuti on täis.	Tühjendage veemahuti, vajutades  Start/Pause nuppu. 2)

Probleem	Võimalik põhjus	Kõrvaldamise abinõu
Kuivatustsükkel on liiga pikk.	Pesukogus on liiga väike.	Valige ajaline programm. Ajaline väärtus peab olema seotud kogusega. Ainult ühe eseme või väikese pesukoguse kuivatamiseks kasutage lühikest kuivatusaega.
	Pesu on liiga kuiv.	Valige sobiva ajaga programm või suurem kuivusaste (nt ☀️ <i>extra dry</i>)
Liiga pikk kuivatustsükkel ⁵⁾	Filter on ummistunud.	Puhastage filter.
	Pesukogus on liiga suur.	Ärge ületage maksimaalset pesukogust.
	Pesu pole piisavalt tsentrifuugitud.	Tsentrifuugige pesu masinas korralikult.
	Väga kõrge või madal ruumitemperatuur – tegemist pole seadme rikkega.	Ruumi temperatuur peab olema üle +5°C ja alla +35°C. Optimaalne temperatuur parimate tulemuste saavutamiseks on vahemikus 18°–25°C.

- 1) Järgige programmi kirjeldust – vt jaotist PROGRAMMID.
- 2) Vt jaotist *PUHASTUS JA HOOLDUS*.
- 3) Ainult kuivatid, mis on varustatud Dryness Level funktsiooniga.
- 4) Vt jaotist VIHJEID JA NÄPUNÄITEID.
- 5) Märkus: Pärast maksimaalselt 6 tundi lõpeb kuivatustsükkel automaatselt.

13.3 Kehvade kuivatustulemuste võimalikud põhjused:

- Filter on ummistunud. Ummistunud filter ei taga tõhusat kuivatamist.
- Õhuvoolu pilud on ummistunud.
- Niiskusandur on must.
- Trummel on määrdunud.

- Vaikimisi valitud kuivusaste pole piisav. Vt ptk *Jääkniiskuse taseme reguleerimine*
- Ruumi temperatuur on liiga madal või liiga kõrge. Optimaalne ruumi temperatuur on 18°–25°C.

14. TARBIMISVÄÄRTUSED

14.1 Sissejuhatus



Kasutusjuhendis on esitatud teave vastavalt ELi energiamärgistuse ja ökodisaini määrusele Määrus (EL) 2023/2534, mis on seotud energiatõhususe klassidega alates **A** kuni **G**.



Seadme energiamärgisel olevalt QR-koodilt leiata veebilingi teabele, mis on seotud selle seadme jõudlusele vastavalt EL EPREL-i andmebaasis kirjeldatule. Hoidke energiamärgis alles koos kasutusjuhendiga ja kõigi muude dokumentidega, mis seadmega kaasnesid. Sama teavet EPREL-is on võimalik leida ka aadressilt <https://eprel.ec.europa.eu>, kasutades mudeli nime ja tootenumbrit, mis on toodud andmesildil. Andmesildi täpse asukoha kohta leiata teavet jaotisest „Toote kirjeldus“.

14.2 Selgitus

kg	Pesu kogus.	p/min	Tsentrifuugimine kiirusel
kWh	Energiatarve.		
hh:mm	lühendamiseks.		
%	Esialgne niiskus tsentrifuugimistsükli lõpus ja jääkniiskus kuivatusprogrammi lõpus. Mida kiirem on tsentrifuugimine, seda suurem on tsentrifuugimise müra, kuid esialgne niiskus ja energiakulu pesu kuivatamisel on väiksemad.		

14.3 Vastavalt komisjoni määrusele (EU) 2023/2533 ja määrus (EU) 2023/2534.



Alljärgnevad väärtused on saadud laboritingimustes vastavaid standardeid järgides. Eri-
nevad parameetrid võivad andmeid muuta, näiteks: pesu kogus, pesu liik ja keskkonna-
tingimused. Pesu esialgne niiskusesisaldus, vee tüüp, toitepinge ja kui muudate pro-
grammi vaikeaset, võivad samuti mõjutada energiakasutust, kuivatusprogrammi kes-
tust ja lõplikku niiskusesisaldust.

Programm	Pesu ko- gus (kg)	Tsentrifuugimi- ne kiiru- sel (p/min)	Esialg- ne niis- kus (%)	Kuivatusaeg (h:mm)	Energiatarve (kWh)	Jääkniis- kus (%)
Eco 1)	9,0	1000	60	3:29	1,99	0,0
Eco 1)	4,5	1000	60	1:55	1,06	0,0

1) See on võrdlusprogramm, mida kasutatakse ELi ökodisaini ja energiamärgise eeskirjadele vastavuse hindami-
seks, ELi komisjoni määrus (EU) 2023/2533 ja määrus (EU) 2023/2534. Selle programmiga on võimalik kuivatada
puuvillast pesu alates 60% pesu algniiskusesisaldusest kuni pesu lõpliku niiskusesisalduseni 0%.

Võimsustarve eri režiimides

Väljalülitatud režiimi energiatarve (W)	Ooterežiimi energiatarve (W)	Viitkäivitus (W)
0,13	0,13	4,00

Maksimaalne aeg väljas/ooterežiimi jõudmiseks on 15 minutit.

14.4 Tavalised programmid



Tegemist on ainult kaudsete väärtustega.

Programm	Pesu kogus (kg)	Tsentri-fuugimine kiirusel (p/min)	Esialgne niiskus (%)	Kuivatusaeg (h:mm)	Energiatarve (kWh)	Jääkniskus (%)
Cottons extra dry	9,0	1000	60	4:37	2,54	-3,0
Cottons extra dry	4,5	1000	60	3:24	1,76	-3,0
Cottons iron dry	9,0	1000	60	2:26	1,37	12,0
Cottons iron dry	4,5	1000	60	1:26	0,77	12,0
Synthetics extra dry	4,0	1200	40	1:44	0,85	0,0
Synthetics cupboard dry	4,0	1200	40	1:12	0,60	1,0
Synthetics iron dry	4,0	1200	40	0:50	0,41	12,0
Delicates	2,0	1100	55	0:47	0,37	0,5

15. KESKKONNAASPEKTID

Ringlussevõttu tuleb saata materjalid, millel on sümbol . Ringlussevõtuks pange pakend vastavatesse konteineritesse. Aidake hoida keskkonda ja inimeste tervist ning suunake elektri- ja elektroonikaseadmete jäätmed ringlusse. Ärge visake ära seadmeid,

mis on tähistatud sümboliga  majapidamisjäätmete hulka. Viige seade kohalikku jäätmesortimispunkti või pöörduge abi saamiseks kohalikku omavalitsusse.

Üdvözljük az AEG honlapján! Köszönjük, hogy a mi készülékünket választotta.



A fenntarthatóság iránti törekvésünk jegyében csökkentjük a papíralapú nyomtatványok mennyiségét, és teljes használati útmutatókat teszünk elérhetővé az interneten. Az Ön teljes használati útmutatója itt érhető el: aeg.com/manuals



Használattal kapcsolatos tanácsokat, prospektusokat, hibaelhárítási-, szerviz- és javítási információkat itt kérhet: aeg.com/support



Vásároljon tartozékokat, segédanyagokat és eredeti pótalkatrészeket a készülékhez itt: aeg.com/shop

A változtatások jogát fenntartjuk.

TARTALOM

1. BIZTONSÁGI INFORMÁCIÓK.....	58
2. BIZTONSÁGI UTASÍTÁSOK.....	62
3. TERMÉKLEÍRÁS.....	64
4. MŰSZAKI ADATOK.....	65
5. KEZELŐPANEL.....	66
6. PROGRAM.....	68
7. OPCióK.....	70
8. BEÁLLÍTÁSOK.....	71
9. AZ ELSŐ HASZNÁLAT ELŐTT.....	72
10. NAPI HASZNÁLAT.....	73
11. TANÁCSOK ÉS TIPPEK.....	76
12. ÁPOLÁS ÉS TISZTÍTÁS.....	77
13. HIBAELHÁRÍTÁS.....	80
14. FOGYASZTÁSI ÉRTÉKEK.....	83
15. KÖRNYEZETVÉDELMI TUDNIVALÓK.....	85

1. ⚠ BIZTONSÁGI INFORMÁCIÓK



A készülék üzembe helyezése és használata előtt gondosan olvassa el a mellékelt útmutatót.

A gyártó nem vállal felelősséget a helytelen beszerelés vagy használat miatt keletkezett sérülésekért és károkért. Az útmutatót mindig tartsa biztonságos és elérhető helyen, hogy szükség esetén mindig a rendelkezésére álljon, és töltsse le a teljes verziót online.



Figyelem!: Tűzveszély! / Gyúlékony anyagok.

A készülékben gyúlékony, azonban igen környezetbarát gáz, propán (R290) található. Tartsa távol a láng- vagy hőforrásoktól a terméktől. Ügyeljen arra, hogy ne sértse meg a hűtőkör propánt tartalmazó alkatrészeit.

1.1 Gyermek és kiszolgáltatott személyek biztonsága

FIGYELMEZTETÉS!

Fulladás, sérülés vagy tartós rokkantság kockázata.

- Ezt a készüléket 8 év feletti gyermekek, csökkent fizikai, érzékelési vagy szellemi képességekkel rendelkező felnőttek, illetve megfelelő tudással vagy gyakorlattal nem rendelkező személyek csak felügyelet mellett, vagy abban az esetben használhatják, ha megfelelő oktatást kaptak a készülék biztonságos használatára, és megértik az esetleges veszélyeket. A 8 évesnél fiatalabb gyermekek, illetve a súlyos, komplex fogyatékossgal élő személyek állandó felügyelet nélkül nem tartózkodhatnak a készülék közelében.
- Ne engedje, hogy gyermekek játsszanak a készülékkel.
- Minden csomagolóanyagot tartson távol a gyermekektől, és megfelelően ártalmatlanítsa.
- A mosószeret tartsa távol a gyermekektől.
- A gyermekeket és a háziállatokat tartsa távol a készüléktől, amikor az ajtaja nyitva van.
- Ha rendelkezik gyermekbiztonsági zárral a készülék, akkor azt be kell kapcsolni.
- Gyermekek felügyelet nélkül nem végezhetnek tisztítási vagy karbantartási tevékenységet a készüléken.

1.2 Általános biztonság

- Ez a készülék kizárólag háztartási típusú, géppel szárítható ruhák szárítására szolgál.
- Ne használja a szárító funkciót, ha a ruhanemű ipari vegyi anyagokkal szennyeződött.

- Ezt a készüléket háztartási célú, beltérben történő használatra tervezték.
- Ez a készülék használható irodákban, szállodai vendégszobákban, panziókban, vendégházakban és más hasonló szálláshelyeken, ahol a használat nem haladja meg a háztartási használat (átlagos) szintjét.
- Ne változtassa meg a készülék műszaki jellemzőit.
- Ha a szárítógépet mosógép tetejére helyezi, használja az összeépítő készletet. Az összeépítő készlet hivatalos márkakereskedőnél szerezhető be, és kizárólag a tartozékhoz mellékelt útmutatóban felsorolt készülékekhez használható. Beszerelés előtt olvassa el figyelmesen (lásd a készlet használati útmutatóját).
- A készülék elhelyezhető szabadon álló módon vagy a konyhai munkapult alá, ha van elegendő hely (lásd az üzembe helyezési útmutatót).
- A készüléket ne helyezze üzembe zárható ajtó, tolóajtó vagy olyan ajtó mögött, amelynél a készülékkel ellentétes oldalon található a zsanér, és emiatt a készülék ajtaja nem nyitható ki teljesen.
- Gondoskodjon a levegő áramlásáról a készülék és a padló között. Ügyeljen arra, hogy a készülék alsó részén levő szellőzőnyílást a készülék alatti szőnyeg, lábtörlő vagy egyéb padlóburkoló tárgy ne zárja el.
- **FIGYELMEZTETÉS:** A készüléket tilos külső kapcsolóeszközzel, például időzítővel ellátni, vagy olyan áramkörre kötni, amelyet rendszeresen be- és kikapcsolnak.
- Csak a telepítés befejezése után csatlakoztassa a hálózati csatlakozódugót a hálózati csatlakozóaljzatba. Ügyeljen arra, hogy a hálózati csatlakozódugó hozzáférhető legyen az üzembe helyezés után.
- **FIGYELEM:** Ne telepítse a készüléket légcserével nem rendelkező helyre.
A készülékben gyúlékony, azonban igen környezetbarát gáz, propán (R290) található. Tartsa távol a láng- vagy

hőforrásokat a terméktől. Ügyeljen arra, hogy ne sértse meg a hűtőkör propánt tartalmazó alkatrészeit.

- **FIGYELEM:** A készülékházon vagy a beépített szerkezeten lévő szellőzőnyílásokat tartsa akadálymentesen.
- **FIGYELEM:** Ügyeljen arra, hogy ne sérüljön meg a készülék hűtőköre.
- **FIGYELEM:** Puszta kézzel ne érintse meg a kondenzátor hozzáférhető fémbordáit. Sérülésveszély! Viseljen védőkesztyűt.
- Ha a hálózati kábel megsérül, azt a gyártónak vagy a márkaszerviznek vagy más hasonlóan képzett személynek kell kicserélnie, nehogy elektromos veszélyhelyzet álljon elő.
- Ne lépje túl az 9,0 kg-os maximális töltetet.
- Törölje le a készülék körül felhalmozódott szöszöket és csomagolási törmeléket.
- Ne használja a készüléket szűrő nélkül. Minden használat előtt vagy után tisztítsa meg szöszszűrőt.
- Ne szárítson mosatlan ruhadarabokat a szárítógépben.
- Az olyan anyagokkal szennyezett ruhadarabokat, mint növényi olaj, aceton, alkohol, benzin, kerozin, folteltávolítók, terpentín, viasz és viaszeltávolítók, elkülönítve kell kimosni meleg vízben, extra mennyiségű mosószer használatával, mielőtt a szárítógépben szárítaná.
- Olyan darabokat, mint szivacs (latexhab), zuhanysapkák, vízálló textíliák, gumírozott ruhadarabok vagy szivacsdarabokkal kitömött párnák, tilos a szárítógépben szárítani.
- Ügyeljen rá, hogy ne szoruljon be a ruhanemű a készülék ajtaja és a gumi tömítés közé.
- A textilöblítőket vagy hasonló készítményeket az azokhoz mellékelt gyártói utasításoknak megfelelően kell használni.
- Távolítsa el a ruhadarabokból az összes olyan tárgyat, mely gyújtószikra forrása lehet, pl. öngyújtó vagy gyufa.
- **FIGYELMEZTETÉS:** Soha ne állítsa le a szárítógépet a szárítási ciklus befejeződése előtt, hacsak nem tudja az

összes darabot gyorsan kiszedni és kitergetni, hogy a maradékhő eltávozzon.

- Bármilyen karbantartás előtt kapcsolja ki a készüléket, és húzza ki a hálózati csatlakozódugót a csatlakozóaljzatból.

2. BIZTONSÁGI UTASÍTÁSOK

2.1 Üzembe helyezés



Figyelem!: Tűzveszély! / Gyúlékony anyagok.

- Távolítsa el az összes csomagolóanyagot.
- Ne helyezzen üzembe, és ne is használjon sérült készüléket.
- Tartsa be a készülékhez mellékelt üzembe helyezési útmutatóban foglaltakat.
- Ne telepítse a készüléket légcserével nem rendelkező helyre.

A készülékben gyúlékony, azonban igen környezetbarát gáz, propán (R290) található. Tartsa távol a láng- vagy hőforrásokat a terméktől. Ügyeljen arra, hogy ne sértse meg a hűtőkör propánt tartalmazó alkatrészeit.

- A készülék nehéz, ezért legyen körültekintő a mozgatásakor. Mindig használjon munkavédelmi kesztyűt és zárt lábbelit.
- Ne helyezze üzembe a készüléket olyan helyen, ahol a hőmérséklet 5 °C alá csökkenhet vagy 35 °C fölé emelkedhet.
- A készülék üzemeltetésének helyén a padló vízszintes, sík, stabil, hőálló és tiszta legyen.
- Mozgatáskor mindig tartsa a készüléket függőleges helyzetben.
- A készülék végleges elhelyezési pozíciójában ellenőrizze a felület megfelelő vízszinteségét vízmértékkel. Ha a felület nem teljesen vízszintes, a lábak emelésével vagy süllyesztésével biztosítsa a vízszintes helyzetet.

2.2 Elektromos csatlakozás



FIGYELMEZTETÉS!

Tűz- és áramütésveszély.

- Csak a telepítés befejezése után csatlakoztassa a hálózati csatlakozódugót a hálózati csatlakozóaljzatba. Ügyeljen arra, hogy a hálózati csatlakozódugó üzembe helyezés után is könnyen elérhető legyen.
- **FIGYELEM:** A készüléket úgy tervezték, hogy az épületben lévő földelőcsatlakozáshoz kell telepíteni/ csatlakoztatni.
- Ellenőrizze, hogy az adattáblán szereplő adatok megfelelnek-e a helyi elektromos hálózati feszültség paramétereinek.
- Mindig használjon megfelelően felszerelt ütésálló aljzatot.
- Ne használjon többdugós adaptert és hosszabbító kábelt.
- A hálózati kábel meghúzásával ne váltsa le a készüléket. Ehhez a csatlakozódugót fogja meg.
- Nedves kézzel ne érintse meg a hálózati kábelt vagy a hálózati csatlakozódugót.

2.3 Használat



FIGYELMEZTETÉS!

Személyi sérülés, áramütés, tűz, égési sérülés vagy a készülék károsodásának veszélye áll fenn.

- Ez a készülék kizárólag háztartási (beltéri) célokra használható.
- Ne szárítson olyan töltött vagy bélelt darabokat, melyek külső huzatanyaga megsérült (elszakadt vagy kirojtosodott).
- Ha a szennyes ruhaneműket feltöltésváltozóval mosta ki, még egyszer le kell futtatnia egy öblítőprogramot, mielőtt elindítja a szárítási ciklust.
- Csak olyan ruhaneműt szárítson, melynek gépi szárítása engedélyezett. Kövesse a ruhanemű kezelési címkéjén feltüntetett utasításokat.

- Ne igyon a kondenzvízből/desztillált vízből, és ne használja fel ételkészítéshez. Egészségügyi kockázatot jelent az emberek és a házi kedvencek számára.
- Ne üljön vagy álljon rá a készülék nyitott ajtajára.
- Olyan ruhadarabot nem szabad a készülékbe tenni, amelyből csöpög a víz.

2.4 Ápolás és tisztítás

FIGYELMEZTETÉS!

Személyi sérülés vagy a készülék károsodásának veszélye áll fenn!

- A készülék tisztításához ne használjon vízsugarat vagy gőztisztítót.
- Tisztítsa meg a készüléket egy puha, nedves kendővel. Csak semleges tisztítószert használjon. Ne használjon súrolószert, súrolószivacsot, oldószert vagy fém tárgyat.
- A hűtőrendszer épségének megóvása érdekében a tisztítást körültekintően hajtsa végre.
- A sérülések elkerülése érdekében ne érintse meg a kondenzátor fémbordáit csupasz kézzel. Mindig viseljen védőkesztyűt, és gondosan tisztítsa meg, hogy elkerülje a fémfelület sérülését.
- A szűrők tisztításakor dobja ki a szöszöket a szemetestartályba, hogy megakadályozza a mikroműanyagok bejutását a vízrendszerbe.

2.5 Kompresszor

FIGYELMEZTETÉS!

A készülék károsodásának veszélye áll fenn!

- A szárítógépben lévő kompresszor és rendszere különleges közeggel van feltöltve, amely nem tartalmaz fluor-klór szénhidrogéneket. Ennek a rendszernek szorosnak kell maradnia. A rendszer károsodása szivárgást okozhat.

2.6 Szolgáltatások

- A készülék javítását bizza a márkaszervizre. Mindig eredeti cserealkatrészt használjon.

- Kérjük, ne feledje, hogy a házilag vagy nem szakértő által végzett javítás biztonsági következményekkel járhat, és érvénytelenítheti a jótállást.
- A következő pótalkatrészek rendelkezésre állnak legalább 10 évig a modell gyártásának befejezését követően: tömítések, csatlakozók és gombok, kondenzvíz szivattyú, ajtózárok, motorok és motorkefék, a motor és a dob közötti erőátvitel, ventilátor- és ventilátorkerekek, dobok és csapágycsuk, vízvezetékek és kapcsolódó berendezések, beleértve a tömlőket, szelepeket és szűrőket, kábelek és dugók, nyomtatott áramköri kártyák, elektronikus kijelzők, termosztátok és hőmérséklet-érzékelők, szoftverfrissítések (beleértve a szoftver visszaállítását), rugók, fűtőelemek és részek, elektromos biztosítékok (külön vagy együtt), motor kondenzátor, alsó váltógörgő, támasztógörgő, ajtók, ajtótomítések, kilincsek, ajtózáró szerelvények és zsanérok, szőszszűrők, levegőszűrők, műanyag perifériák, kondenzvíztartály. Az időtartam elképzelhető, hogy hosszabb az Ön országában. További információért, kérjük, látogasson el a weboldalunkra.
- Kérjük, ne feledje, hogy ezen cserealkatrészek némelyikét kizárólag szakértő szerelő szerezhetheti be, és nem mindegyik alkatrész társítható minden modellhez.
- A termékben található izzó(k)ra és a külön kapható pótizzókra vonatkozó tudnivalók: Ezek az izzók arra készültek, hogy megfeleljenek a háztartási készülékekben fennálló szélsőséges fizikai feltételeknek, mint például hőmérséklet, rezgés, magas páratartalom, illetve arra használhatók, hogy jelezzék a készülék működési állapotát. Nem alkalmasak egyéb felhasználásra, valamint helyiségek megvilágítására.

2.7 Ártalmatlanítás

FIGYELMEZTETÉS!

Sérülés- vagy fulladásveszély áll fenn.



Figyelem!: Tűzveszély! / Anyagi kár és a készülék sérülésének veszélye áll fenn.

- Bontsa a készülék elektromos- és vízhálózati csatlakozását.
- A készülék közelében vágja át a hálózati kábelt, és tegye a hulladékba.
- A készülék gyúlékony gázt (R290) tartalmaz. A termék megfelelő ártalmatlanítására vonatkozó tájékoztatásért lépjen kapcsolatba a helyi hatóságokkal.
- Szerelje le az ajtókilincset, hogy megakadályozza gyermekek és kedvenc állatok készülékdobban rekedését.
- A készüléket az elektromos és elektronikus berendezésekre (WEEE) vonatkozó helyi rendeleteknek megfelelően tegye a hulladékba.

3. TERMÉKLEÍRÁS

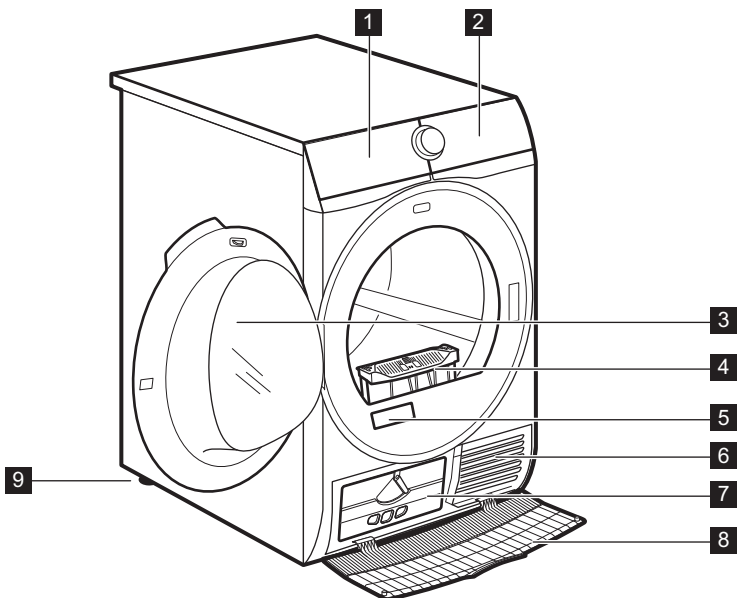

- 1 Víztartály
- 2 Kezelőpanel
- 3 A készülék ajtaja
- 4 Filter (Szűrő)
- 5 Adattábla és QR-kód
- 6 Levegőnyílások
- 7 Kondenzátor fedele
- 8 A kondenzátor burkolata

- 9 Állítható lábak

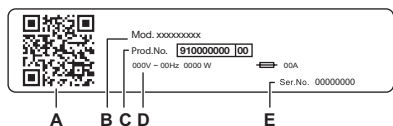

A ruhanemű könnyebb betöltéséhez, illetve a beszerelés megkönnyítésére az ajtó nyitási iránya megfordítható (lásd a külön mellékelt lapon).

**Az adattábla jelentése:**

- A. QR-kód
- B. modellnév
- C. termékszám
- D. elektromos besorolás
- E. sorozatszám

Olvassa be a készüléken található **QR-kódot**, hogy regisztrálja a terméket, és a legtöbbet hozza ki belőle.

- Hozzáférhet a készülék adataihoz, dokumentációihoz és cikkeihez a legjobb funkciók használatáról (a felhasználói kézikönyv a(z) aeg.com/manuals részénél is rendelkezésre áll)
- – Használati tanácsok, hibaelhárítás, szerviz- és javítási információk (a következő címen is rendelkezésre áll: aeg.com/support)
- Tartozékok, kopószközök és eredeti pótalkatrészek vásárlása a készülékhez (az aeg.com/shop oldalon is elérhető)

3.1 Elektromos csatlakozás

A telepítés befejezése után csatlakoztassa a hálózati csatlakozódugót a hálózati csatlakozóaljzatba.

Az ehhez szükséges elektromos adatok az adattáblán és a „Műszaki adatok” c. fejezetben találhatóak. Ellenőrizze, hogy ezek megfelelőek-e a hálózati tápfeszültséghez.

Ellenőrizze, hogy a háztartási elektromos berendezés elbírja-e a szükséges maximális terhelést, figyelembe véve az esetlegesen használatban lévő egyéb készülékeket is.

A készüléket földelt aljzathoz csatlakoztassa.

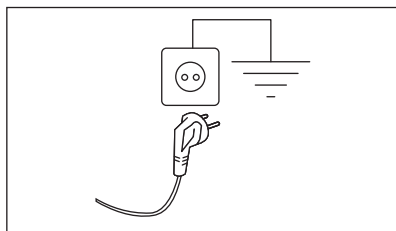

Az elektromos kábel a készülék üzembe helyezése után legyen könnyen hozzáférhető.

A készülék üzembe helyezéséhez szükséges bármely elektromos szereléshez vegye fel a kapcsolatot a márkaszervizzel.

A gyártó semmilyen felelősséget nem vállal a fenti biztonsági szabályok be nem tartásából adódó károk, illetve sérülések esetén.

4. MŰSZAKI ADATOK

Magasság x Szélesség x Mélység	85,0 x 59,6 x 66,3 cm
Maximális mélység nyitott betöltőajtó mellett	110,8 cm
Maximális szélesség nyitott betöltőajtó mellett	95,8 cm

Állítható magasság	85,0 cm (+ 1,5 cm - láb szabályozás)
Dob térfogata	118 l
Maximális töltet	9,0 kg
Feszültség	230 V
Frekvencia	50 Hz
Akusztikus levegőben terjedő zajkibocsátás az Eco program szárítási ciklusához maximális töltetnél	66 dB(A)
Összteljesítmény	700 W
Használat módja	Háztartási
Megengedett környezeti hőmérséklet	+ 5 °C és + 35 °C között
A szilárd részecskék és a nedvesség bejutása elleni védelmet a védőburkolat biztosítja, kivéve ahol az alacsony feszültségű részeket nem védi ez burkolat	IPX4
Hűtőközeg-gáz megjelölése	R290
Hűtőközeg tömege	0,110 kg

5. KEZELŐPANEL

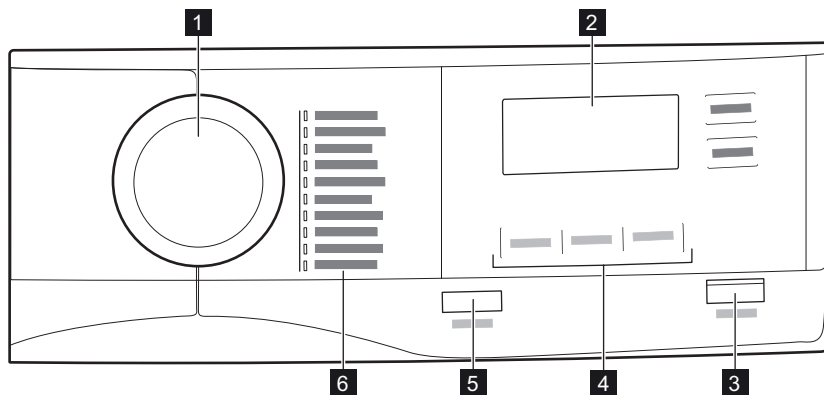

1 Programválasztó

2 Kijelző

3 Start/Pause gomb

4 Egyéb funkciók

5  On/Off gomb alacsony teljesítményű funkcióval

6 Programok

5.1 Kijelző

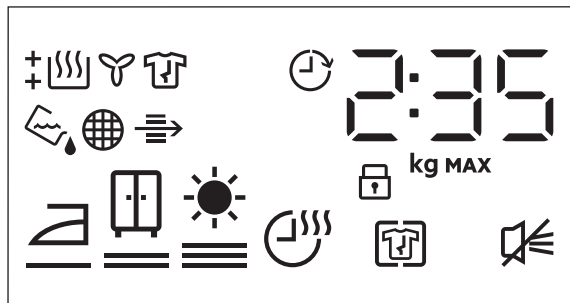

Szimbólum a kijelzőn	A szimbólum leírása
2 : 35	a ciklusidő kijelzése
8.0 kg MAX	maximális töltet
0' 20h	késleltetett indítás kiválasztása (30 perc - 20 óra)
	+ Anti Crease kiegészítő funkció be
	hangjelzés ki
	gyerekzár bekapcsolva
	ruhanemű szárazsága: vasalószáraz, szekrényszáraz, extra száraz
	Time Dry kiegészítő funkció be
	visszajelző: engedje le a víztartályt
	visszajelző: tisztítsa meg a szűrőt
	visszajelző: ellenőrizze a kondenzátort
	visszajelző: szárítási fázis
	visszajelző: hűtési fázis
	visszajelző: gyűrődésmentesítő fázis
	Delay Start kiegészítő funkció be

6. PROGRAM

Program	Töltet ¹⁾	Tulajdonságok / Anyagfajta jelzése ²⁾
MixDry	6,0 kg	Szétválogatás nélkül mosott ruhadarabok rutinszerű szárításához tervezték. Egyenletesen szárítja a mindennapos viseleteket (pamut, pamut és műszál keverék, valamint műszálás ruhadarabok). / ☺☺☺☺
Eco ³⁾	9,0 kg	A nedves, pamut ruhanemű szárítására alkalmas, és erre a célra az energiafogyasztás szempontjából a leghatékonyabb program. A szárazsági szint nem állítható, és alapértelmezés szerint cupboard dry / tárolásra kész értékre van állítva. / ☺☺
Cottons	9,0 kg	Fehér és színes pamutszövetprogram. Alapértelmezett beállítás a tárolására kész szárazsági fok. / ☺☺
Synthetics	4,0 kg	Többnyire szintetikus szálakat, például poliésztert, poliamidot stb. tartalmazó kevert ruhadarabok. / ☺☺☺☺
Delicates	2,0 kg	Ajánlott kényes szövetekhez, például viszkózhoz, műselyemhez, akrilhoz és ezek keverékeihez. / ☺☺☺☺
Bedlinen XL	4,5 kg	Egyszerre legfeljebb három szett ágyneműt képes szárítani. Minimalizálja a nagyméretű tételek csavarodását és gubancolódását, hogy minden ágynemű egyenletesen száradjon, nedves foltok nélkül. / ☺☺☺☺
Sportswear	4,0 kg	Képes megszáritani a szintetikus szálakból, többek között poliészterből, elasztán keverékekből és poliamidból készült általános sportruházatot. / ☺☺☺☺
Duvet	3,0 kg	Biztosítja a belső részek megfelelő száradását egy- vagy kétszemélyes paplanok, párnák és párnázott takarók esetén is. / ☺☺☺☺
Easy Iron	2,0 kg	Csökkenti a gyűrődést a pamut, műszálás és kevert anyagú ruhaneműk kis töltetén a vasalás megkönnyítése érdekében. Két szárítási fokozattal rendelkezik: Vasalásra kész opció esetén a tételek enyhén nedvesek maradnak a vasaláshoz vagy a felfüggetott szárításhoz; a Tárolásra kész opció teljes szárazságot garantál. / ☺☺☺☺





















Program	Töltet 1)	Tulajdonságok / Anyagfajta jelzése 2)
Refresh	1,0 kg	<p>Kizárólag száraz ruhákhoz Rövid, alacsony hőmérsékletű ciklus, amely segít a kellemetlen szagok eltávolításában kis mennyiségű ruhanemű esetén. Javasolt a hosszú időn át tárolt ruhaneműk esetén is.</p> 

1) A maximális súly száraz tételekre értendő.

2) A ruhanemű címkéjének jelöléseivel kapcsolatban olvassa el a *NAPI HASZNÁLAT: című fejezetet A ruhanemű előkészítése.*

3) Ez az a referenciaprogram, amelyet az EU ökotervezési és energiacímkézési előírásainak való megfelelés értékelésére használnak. (EU) 2023/2533 rendelet és (EU) 2023/2534. Ez a program a pamut ruhaneműt 60%-os kezdeti nedvességtartalomtól a töltet végső, 0%-os célnedvesség-tartalomáig képes megszáritani.

6.1 Programok és kiegészítő funkciók kiválasztása

Programok 1)	Egyéb funkciók		
	 Dryness Level	 + Anti Crease	 Time Dry
MixDry	 	■	■
Eco	 2)	■	
Cottons	  	■	■
Synthetics	  	■	■
Delicates	 2)	■	
Bedlinen XL	  	■	■
Sportswear	 2)	■	
Duvet	 2)	■	
Easy Iron	 	■	
Refresh		■	

1) A programmal együtt 1 vagy több kiegészítő funkciót is beállíthat.

2) Alapértelmezett beállítás

7. OPCIÓK

7.1 Dryness Level

E kiegészítő funkció elősegíti a ruhanemű kívánt szárazsági fokozatának elérését. Kiválaszthatja a szárazsági fokozatot:

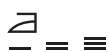

vasalásra kész – **vasalószár** fokozat



tárolásra kész – **szekrényszár** fokozat ¹⁾



tárolásra kész – **extra szár** fokozat

1) A programhoz kapcsolódó alapértelmezett beállítás

A végső célnedvesség beállítása





Erre azért lehet szükség, mert a szárazsági eredményeket számos körülmény befolyásolja, pl. a víz típusa, a tápfeszültség vagy a környezeti hőmérséklet stb.

HOGY LEHET TÖKÉLETES SZÁRÍTÁST ELÉRNİ:

1. Próbálja meg beállítani a szárazsági fokozat beállításait (lásd fent a *Dryness Level* opciót).
2. Ha tovább szeretné növelni a ruhanemű szárazsági fokát, módosíthatja az alapértelmezett szárazsági fokozatot (lásd alább). Ez a beállítás a legtöbb programon működik, kivéve a **Eco**, **Wool**, **Duvel**, **Down Jacket**, **Refresh** programokat ha a gépen elérhetők.

Az alapértelmezett cél nedvességi fok módosítása:

1. Kapcsolja be a készüléket.
2. Válasszon ki egyet a rendelkezésre álló programok közül.
3. Érintse meg egyszerre és tartsa lenyomva a  **Dryness Level** és a  **+ Anti Crease** gombokat.







Az alábbi szimbólumok egyike jelenik meg a kijelzőn:



 - Maximálisan száraz

 - Extra szár

 - Normál szár

4. Nyomja meg többször a(z)  **Start/ Pause** gombot, amíg el nem éri a kívánt végső célnedvességet.

Szárazsági fokozat	Kijelző szimbólumok
maximálisan száraz	 
szárabb ruhanemű	 
normál szárású ruhanemű	 

5. A beállítás memóriába mentéséhez érintse meg egyszerre és körülbelül 2 másodpercig tartsa lenyomva a  **Dryness Level** és a  **+ Anti Crease** gombokat.

7.2 + Anti Crease

A szárítási ciklus végén működésbe lépő gyűrődésgátló fázist (30 perc) meghosszabbítja 120 percre. A szárítási fázis után a dob időnként megfordul, hogy meggátolja a ruhanemű összegyűrődését. A szárított ruha a gyűrődésgátló fázis alatt kivehető.

7.3 End Signal

Hangjelzés a következő esetekben hallható:

- ciklus vége
 - gyűrődésmentesítő fázis kezdete és vége
- A hangjelzés alapértelmezés szerint mindig be van kapcsolva. Ezzel a kiegészítő funkcióval be- vagy kikapcsolhatja a hangjelzést.

7.4 Time Dry

Az alábbiakhoz használható: **Cottons**, **Bedlinen XL**, **Synthetics** és **MixDry** programok. A felhasználó 10 perc és 2 óra között (10 perces ugrásokkal) állíthatja be a

szárítási időt. Amikor a kiegészítő funkció a maximális értékre van állítva, a betöltés visszajelző eltűnik.



A ciklus addig tart, amíg a beállított szárítási idő, függetlenül a töltet méretétől és szárazságától.

JAVASOLT IDŐVEZÉRELT SZÁRÍTÁS

legfeljebb 10 percig csak hideg levegő alkalmazása (fűtés nélkül).

10–40 perc további szárítás a ruhanemű szárazságának növeléséhez, a korábbi szárítási ciklust követően.

JAVASOLT IDŐVEZÉRELT SZÁRÍTÁS

> 40 perc kis adag (legfeljebb 4 kg), jól kicentrifugált (> 1200 ford./perc) ruhatöltet teljes szárítása.

7.5 Delay Start



Lehetővé teszi a szárítási program indításának késleltetését minimum 30 percről maximum 20 órára.

8. BEÁLLÍTÁSOK

8.1 A víztartály visszajelzőjének kikapcsolása:

Alapértelmezés szerint a víztartály visszajelzője be van kapcsolva. Akkor világít, ha a szárítási ciklus a végére ért, vagy ha ciklus közben a víztartály megtelik. Ha vízelvezető készlet van felszerelve, a készülék a víztartályt automatikusan kiüríti, a visszajelző pedig kikapcsolható.

A visszajelző kikapcsolása:

1. Kapcsolja be a készüléket.
2. Válasszon ki egyet a rendelkezésre álló programok közül.
3. Érintse meg és tartsa lenyomva a + **Anti Crease** és **End Signal** gombokat egyszerre.

A víztartály visszajelzője: kikapcsolt állapotban van, és a szimbólum jelenik meg - a víztartály visszajelzője tartósan **kikapcsolva marad**



A víztartály-visszajelző bekapcsolásához ismételje meg a fenti eljárást.

A víztartály visszajelzője: bekapcsolt állapotban van, és a szimbólum jelenik meg - a víztartály visszajelzője tartósan **bekapcsolva marad**

8.2 Üzemóra-számláló

Ez a funkció lehetővé teszi a készülék teljes üzemidejének órában történő megjelenítését, amely az első bekapcsolás pillanatától számítódik. Megjelenik a ciklusok tényleges működési ideje (nem tartalmazza a szüneteket vagy a késleltetett indítási időt).

Ennek az értéknek a megjelenítéséhez tegye a következőket:

1. Kapcsolja be a készüléket a **On/Off** gomb megnyomásával.
2. Tartsa lenyomva a **Dryness Level** és **End Signal** gombot néhány másodpercig.
3. 3 másodperc elteltével a készülék teljes üzemideje órában jelenik meg a kijelzőn: pl. ha az üzemidő **1276** óra, a kijelzőn a **Hr** szöveg jelenik meg 2 másodpercig, majd **12 2** másodpercig, majd ezt követően **76**. Ez az érték két számjegyből álló sorozatban jelenik meg: az első két számjegy ezres és százás, a második két számjegy tízes és egyes helyiértéket jelöli.

Az üzemmódból való kilépéshez nyomja meg bármelyik gombot, forgassa el a programválasztó gombot, vagy kapcsolja ki a készüléket.

8.3 Gyári alapértékek

Ez a funkció lehetővé teszi a gyári alapbeállítások visszaállítását. A mentett opciók és üzemmódok alaphelyzetbe állnak.

A kiegészítő funkció **bekapcsolásához** kövesse az alábbi lépéseket:

1. A készülék bekapcsolásához nyomja meg a **1 On/Off** gombot.
2. Várjon körülbelül 8 másodpercet.
3. Nyomja meg és tartsa nyomva egyszerre a **Time Dry** és **Delay Start** gombokat néhány másodpercig.

4. A készülék nyugtázza a műveletet, ez a kijelzőn látható – – –.



Ha az eljárás nem hoz eredményt (időtűlépés vagy helytelen billentyűkombináció miatt), kapcsolja ki a készüléket, és ismételje meg a lépéseket az elejétől.

9. AZ ELSŐ HASZNÁLAT ELŐTT



A dob hátsó rögzítőinek eltávolítását a szárítógép automatikusan elvégzi az első bekapcsoláskor. Ekkor némi zaj hallható.

A hátsó dobrögzítők kioldása:

1. Kapcsolja be a készüléket.
2. Válasszon ki egy programot.
3. Nyomja meg a Start/Szünet gombot. A dob fogogni kezd. A hátsó dobrögzítők automatikusan kioldanak.

Ruhadarabok első alkalommal történő szárítása előtt:

- Nedves ruhával tisztítsa meg a szárítógép dobját.
- Nedves ruhaneművel indítson el egy 1 óra hosszúságú programot.



A szárítási ciklus elején (3-5 percig) a készülék kissé hangosabb lehet. Ez a kompresszor beindulása miatt lép fel. Normális jelenség kompresszorral működő berendezéseknél, például hűtőgépeknél és fagyasztóknál.

A készülék számos különböző típusú anyagból készül, melyek együttesen szokatlan szagot hozhatnak létre.

A használat során, néhány szárítási ciklus után a szokatlan szag fokozatosan megszűnik.

9.2 Zajok



A szárítási ciklus alatt különböző időpontokban különböző zajok hallhatók. Ezek teljesen szabályos, normál üzemi hangok.

Működő kompresszor.

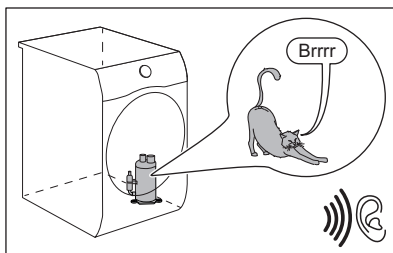

Forgó dob.

9.1 Szokatlan szag

A készülék túlzottan meg van pakolva.

A ruhadarabok kivétele után szokatlan szag érzékelhető. Ez normális jelenség teljesen új termékeknél.

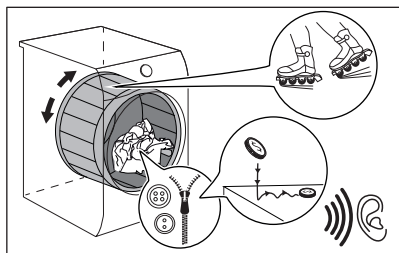

Működő ventilátorok.

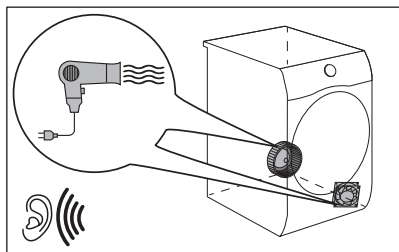

Működő szivattyú, mely a kondenzvizet a tartályba juttatja.

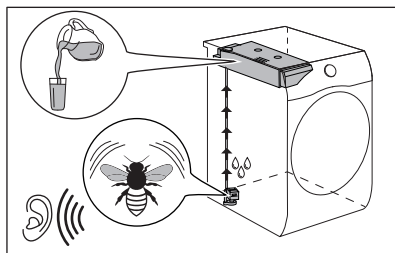

10. NAPI HASZNÁLAT

10.1 A ruhanemű előkészítése.



A dobnak az adott programokhoz megadott maximális kapacitásig történő betöltése hozzájárul az energiamegtakarításhoz.







Mosási ciklus után nagyon gyakran előfordul, hogy a ruhák megcsavarodnak és összegabalyodnak. A megcsavarodott és összegabalyodott ruhák szárítása hatástalan. A megfelelő légáramlás és az egyenletes szárítás érdekében javasolt a ruhák kirázása és a szárítógépbe egyenként történő behelyezése.

A megfelelő szárítási folyamat biztosítása:

- Húzza be a cipzáraikat.
- Gombolja be a paplanhuzatokat.
- A laza zsinereket és szalagokat (pl.: kötényszalag) ne hagyja szabadon. Kösse össze őket a program elindítása előtt.
- Mindent távolítsa el a zsebekből.

- Amennyiben egy ruhadarab belső rétege gyapjúból készült, fordítsa azt ki. A gyapjú rétegek kifelé kell néznie.
- Mindig a ruhanemű típusának megfelelő programot válassza ki.
- Sötét és világos ruhadarabokat ne tegyen együtt a készülékbe.
- Használjon megfelelő programot a pamut, a dzsörzé és kötött darabokhoz, hogy ne menjenek össze.
- Ne lépje túl a programok című fejezetben megadott, vagy a kijelzőn olvasható megengedett legnagyobb töltési térfogatot.
- Csak olyan ruhaneműt szárítson, melynek gépi szárítása engedélyezett. Lásd a ruhadarabokon található szövetcímkét.
- A nagyobb és kisebb ruhadarabokat ne szárítsa együtt. A kisebb ruhadarabok a nagyobb darabok belsejében rekedhetnek, és nedvesek maradhatnak.
- A nagyméretű ruhadarabokat és szöveteket rázza meg a szárítógépbe való betöltés előtt. Ezzel elkerülhető, hogy a szövetben nedves részek maradjanak a szárítási ciklus után.

Anyag címkéje	Leírás
	Gépi szárításra alkalmas ruhanemű.
	A ruhanemű a magas hőmérsékletű gépi szárításra alkalmas.
	A ruhanemű kizárólag az alacsony hőmérsékletű gépi szárításra alkalmas.
	A ruhanemű nem alkalmas a gépi szárításra.

10.2 A ruhák betöltése

⚠ VIGYÁZAT!

Ügyeljen arra, hogy ne szoruljon be a ruhanemű a készülék ajtaja és a gumi tömítés közé.

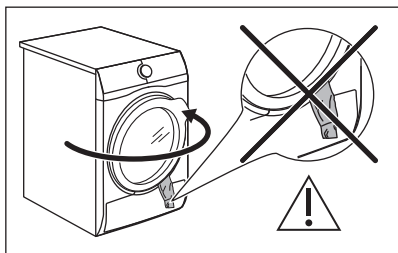

1. Nyissa ki a készülék ajtaját.
2. Egyenként pakolja be a ruhadarabokat.
3. Csukja be a készülék ajtaját.

10.3 A készülék bekapcsolása

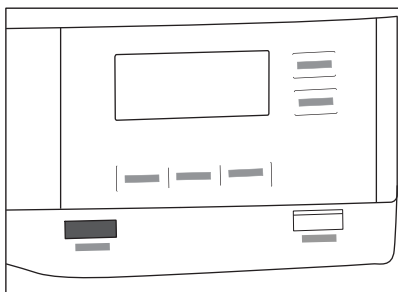

A készülék bekapcsolása:

Nyomja meg a  On/Off gombot. A készülék bekapcsolt állapotában néhány visszajelző jelenik meg a kijelzőn.

10.4 Alacsony energiafogyasztású üzemmód

Az energiafogyasztás csökkentése érdekében ez a funkció az alábbi esetekben automatikusan kikapcsolja a készüléket:

- 5 perc elteltével, ha nem indítja el a programot.
- A program vagy a gyűrődésgátló fázis befejezése után 5 perccel.



Amikor a készülék alacsony energiafogyasztású üzemmódba lép, a kijelző és az ikonok kikapcsolnak. A(z) On/Off gomb megnyomásával aktiválhatja újra.



Az alapértelmezetten kiválasztott program az alacsony energiafogyasztású üzemmódból történő újraaktiválás után mindig a Eco program.

10.5 Program beállítása

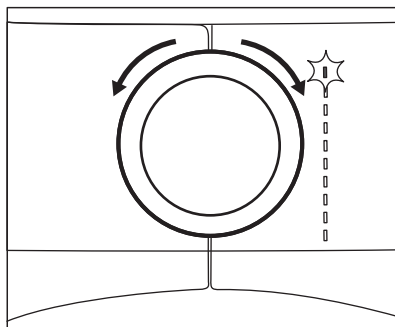

A programtárcsával állítsa be a kívánt programot.

A program hozzávetőleges időtartama megjelenik a kijelzőn.



A valós szárítási időtartam függ a töltet típusától (mennyiségétől és összetételétől), a szobahőmérséklettől és a ruhanemű centrifugálás utáni páratartalmától.

10.6 Kiegészítő funkciók

A kiválasztott programhoz egy vagy több speciális kiegészítő funkciót is beállíthat.

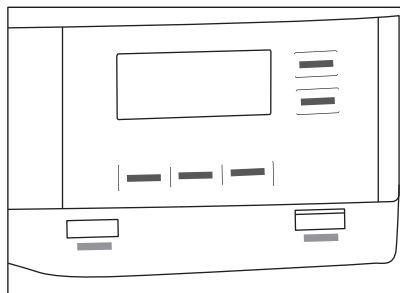

A kiegészítő funkciók be- vagy kikapcsolásához érintse meg a megfelelő gombot, illetve 2 gombból álló kombinációt. A hozzá tartozó szimbólum megjelenik a kijelzőn, vagy a megfelelő gomb feletti LED világitani kezd.

10.7 Gyerekzár kiegészítő funkció

A gyerekzár funkcióval megakadályozható, hogy a gyermekek véletlenül működésbe hozzák a készüléket. A gyerekzár kiegészítő funkció zárja az összes érintőgombot és a programválasztó gombot (a **On/Off** gombot azonban nem).

A gyerekzár kiegészítő funkció a következő esetekben kapcsolható be:

- mielőtt megérintené a **Start/Pause** gombot - a készülék ekkor nem indítható el
- miután megérintette a **Start/Pause** gombot - a program- és funkcióválasztás elérhetetlenné válik.

Gyerekzár kiegészítő funkció bekapcsolása:



1. Kapcsolja be a szárítógépet.
2. Válasszon ki egyet a rendelkezésre álló programok közül.
3. Érintse meg és tartsa lenyomva a **Anti Crease** gombot körülbelül 3 másodpercig.

Ez a szimbólum: jelenik meg a kijelzőn.

4. A gyerekzár kikapcsolásához érintse meg újra, és tartsa lenyomva a fenti gombot, amíg a szimbólum el nem tűnik.

10.8 Program indítása

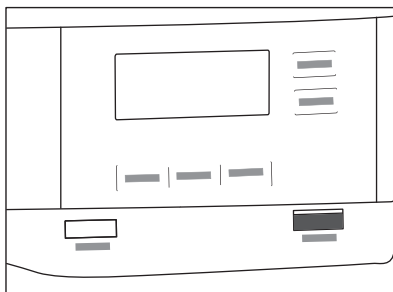



A program indítása:

Érintse meg a **Start/Pause** gombot. A készülék elindul, a gomb feletti LED pedig nem villog tovább, hanem folyamatosan világít.

10.9 Program indítása ezzel: Delay Start



1. Állítsa be a szárítóprogramot és a kiegészítő funkciókat.
2. Érintse meg ismételtelen a **Delay Start** gombot.

A késleltetés időtartama a kijelzőn látható (például **12h** ha a program 12 óra elteltével indul el.)

3. A  Delay Start kiegészítő funkció bekapcsolásához érintse meg a  Start/ Pause gombot.
Az indításig eltelt idő csökken a kijelzőn.

10.10 Programváltás



Program váltása:

1. Nyomja meg a  On/Off gombot a készülék kikapcsolásához.
2. A készülék bekapcsolásához nyomja meg ismét a  On/Off gombot.
3. Állítson be egy új programot.

10.11 Program vége.



Tisztítsa meg a szűrőt, és minden szárítási ciklus után ürítse ki a víztartályt. (Lásd az **ÁPOLÁS ÉS TISZTÍTÁS** című részt.)

Ha a szárítási ciklus befejeződött, a szimbólum  jelenik meg a kijelzőn. Ha a  End Signal kiegészítő funkció aktív, 1 percen keresztül szakaszos hangjelzés hallható.



Ha nem kapcsolja ki a készüléket, kezdetét veszi a gyűrődésmentesítési fázis (nem minden program esetén kapcsol be). Villogó  A gyűrődésmentesítési fázis végrehajtását a szimbólum jelzi. Ebben a fázisban a ruhanemű eltávolítható.

A ruhanemű kivétele:

1. Nyomja meg a  On/Off gombot 2 másodpercig a készülék kikapcsolásához.
2. Nyissa ki a készülék ajtaját.
3. Vegye ki a ruhaneműt.
4. Csuksja be a készülék ajtaját.

A nem kielégítő szárítási eredmény lehetséges okai:

- Az alapértelmezett szárazsági fokozat beállításai helytelenek. Lásd a *Cél végső nedvesség beállítása* c. fejezetet
- A szoba hőmérséklete túl alacsony vagy túl magas. A szoba optimális hőmérséklete 18-25 °C.



A nedvesség elkerülése érdekében minden ciklus után hagyja kissé nyitva az ajtót.

11. TANÁCSOK ÉS TIPPEK

11.1 Környezetvédelmi tanácsok



A dobnak az adott programokhoz megadott maximális kapacitásig történő betöltése hozzájárul az energiamegtakarításhoz.

- Szárítás előtt jól centrifugálja a szárítandó ruhákat.

- Ne lépje túl a programokat ismertető fejezetben feltüntetett töltetméreteket!
- Tisztítsa meg a szűrőt minden szárítási ciklus után.
- Ne használjon öblítőszeret a mosáshoz, majd szárításhoz. A szárítógépben a ruhanemű automatikusan puhává válik.
- A víztartályban levő víz ruhák vasalásához felhasználható. Először szűrje meg a vizet a benne levő szövetszálak eltávolításához

- (egy egyszerű kávéfőző szűrő is megfelelő).
- A készülék alján lévő levegőnyílások legyenek mindig tiszták.

- Gondoskodjon róla, hogy a készülék üzembe helyezési helyén megfelelő legyen a légáramlás.

12. ÁPOLÁS ÉS TISZTÍTÁS

12.1 Rendszeres tisztítási ütemterv

A rendszeres tisztítással meghosszabbítható a készülék élettartama.

Ha a készüléket hosszabb ideig nem használja, húzza ki a hálózati csatlakozóból.

Rendszeres tisztítási ütemterv (tájékoztató):

A szűrő tisztítása	Ha a  villog
Ürítse ki a víztartályt	Ha a  villog
A kondenzátor tisztítása	Ha a  villog
Páratartalom-érzékelő tisztítása	Évente legalább 3-4 alkalommal
A dob tisztítása	Kéthavonta
A kezelőpanel és a burkolat tisztítása	Kéthavonta
A légáramlás nyílásainak tisztítása	Kéthavonta

A következő szakaszok ismertetik az egyes részekeségek tisztításának módját.

12.2 Idegen tárgyak eltávolítása



Ürítse ki a zsebeket, és minden laza alkotóelemet kössön meg, mielőtt lefuttatja a szárítás ciklust. Olvassa el „A ruhanemű előkészítése” c. szakaszt.

A szárítási ciklus után távolítson el minden idegen tárgyat, amelyet a dobban talál (pl. fémkapcsokat, gombokat, érméket stb.).

12.3 A szűrő tisztítása

A  *filter* szimbólum minden ciklus végén megjelenik a kijelzőn, és a szűrőt meg kell tisztítani.



A szűrő a szárítási ciklus során felhalmozódó szösz összegyűjtésére szolgál.



A legjobb szárítási teljesítmény fenntartásához rendszeresen tisztítsa meg a szűrőt. Az eltömődött szűrő miatt a szárítási ciklus hossza, ezzel együtt a készülék energiafogyasztása megnövekszik. Kézzel tisztítsa a szűrőt. Szükség esetén használjon porszívót.



VIGYÁZAT!

A szűrők tisztításakor a szöszöket a szemetesbe kell dobni, és nem szabad átmosni a lefolyón, hogy elkerüljék a mikroműanyagok szétterjedését a használt vízrendszerben.

1. Nyissa ki az ajtót. Húzza ki a szűrőt.

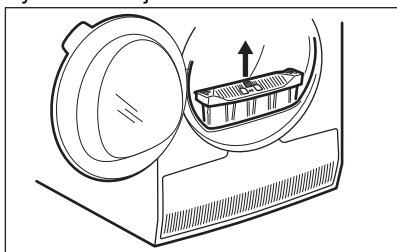

2. Nyomja meg az akasztót a szűrő kinyitására.

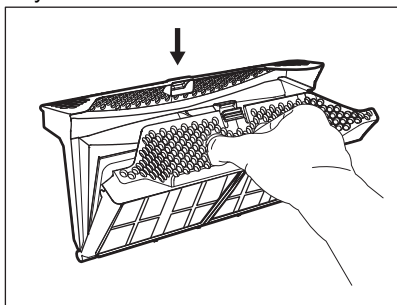

3. Kézvel gyűjtse össze a szőszet a szűrő mindkét belső részéről.

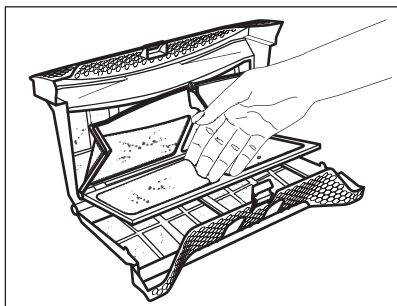

- A szőszeket ürítse egy szemetesbe.
4. Szükség esetén porszívóval tisztítsa meg a szűrőt. Zárja be a szűrőt.
 5. Amennyiben szükséges, távolítsa el a szőszet a szűrőtartóból és a tömítésből. Porszívót is használhat. Helyezze vissza

a szűrőt a tartóba.

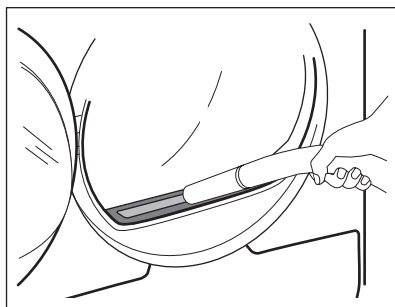

12.4 A víztartály ürítése

Minden szárítási ciklus után ürítse ki a kondenzvíztartályt.

Ha a kondenzvíztartály megtelik, a program automatikusan leáll. A  *water container* szimbólum világítani kezd a kijelzőn, jelezve, hogy a víztartályt ki kell üríteni.

A víztartály ürítése:

1. Húzza ki, és tartsa vízszintes helyzetben a víztartályt.

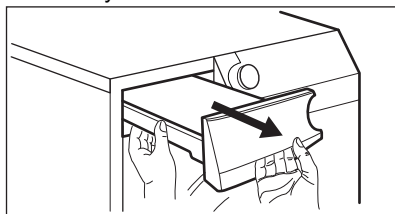

2. Engedje le a vizet egy lavóba vagy ezzel egyenértékű tartályba.

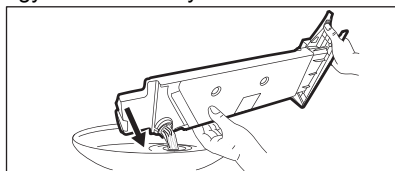

3. Helyezze vissza a víztartályt a helyére.
4. A program folytatásához nyomja meg a  Start/Pause gombot.

12.5 A kondenzátor tisztítása

Ha a szimbólum  *heat exchanger* villog a kijelzőn, ellenőrizze a kondenzátort és a

rekeszét. Ha piszkos, tisztítsa meg. Legalább 6 havonta egyszer ellenőrizze.

⚠ FIGYELMEZTETÉS!

A fémfelületekhez ne nyúljon fedetlen kézzel. Sérülésveszély! Viseljen védőkesztyűt. Ügyeljen arra, hogy tisztításkor ne sérüljön meg a fémfelület.

⚠ VIGYÁZAT!

Ne használjon kemény rátétet a porszívóhoz, hogy eltávolítsa a szőszöket a kondenzátorból. Ez károsíthatja a kondenzátor bordáit, ami a készülék alacsonyabb teljesítményéhez és hosszabb szárítási időhöz vezet.

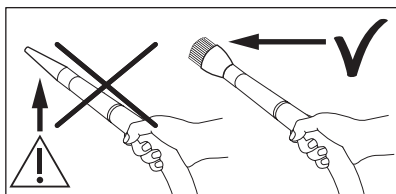

Az ellenőrzéshez:

1. Nyissa ki az ajtót. Húzza ki a szűrőt.

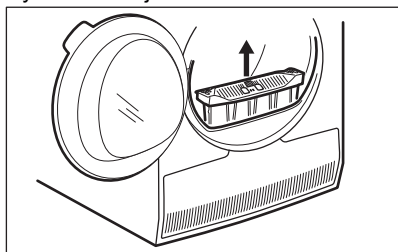

2. Nyissa ki a kondenzátor burkolata.

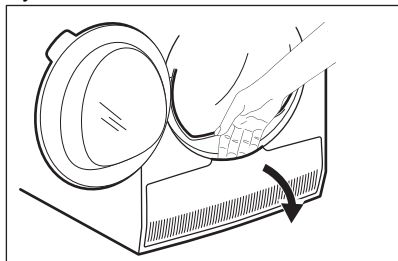

3. A kondenzátor fedelének kinyitásához forgassa el a kart.

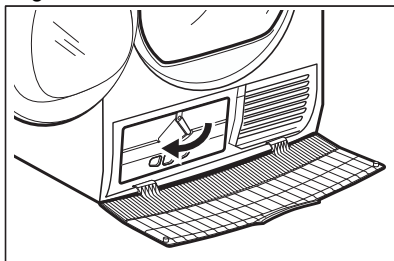

4. Hajtsa le a kondenzátor fedelét.

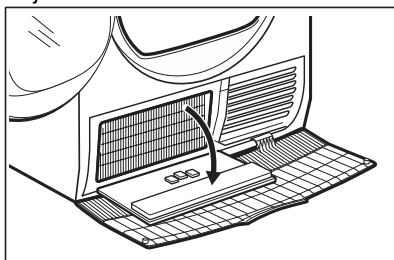

5. Amennyiben szükséges, távolítsa el a szőszet a kondenzátorból és annak rekeszéből. A kefék tartozékkal porszívó is használható.

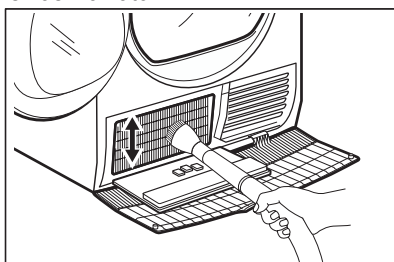

6. Zárja le a kondenzátor fedelét.
7. Forgassa el a kart, amíg a helyére nem kattan.
8. Tegye vissza a szűrőt.

12.6 Páratartalom-érzékelő tisztítása

⚠ VIGYÁZAT!

A páratartalom-érzékelő sérülésének veszélye! Az érzékelő tisztításához ne használjon súrolószert vagy drótszivacsot.

A legjobb szárítási eredmény eléréséhez a készülék fémről készült páratartalom-érzékelővel van felszerelve. Ez az ajtó belső oldalának közelében található.

Idővel a használatból következően az érzékelő felülete elszennyeződhet, ami rontja a szárítási teljesítményt.

Javasoljuk, hogy az érzékelőt évente legalább 3 vagy 4 alkalomként tisztítsa meg, vagy akkor, ha a szárítási teljesítmény csökkenését tapasztalja.

A tisztításhoz használhatja a mosogatószivacs keményebb oldalát és egy kevés ecetet vagy mosogatószer.

Az érzékelő tisztítása:

1. Nyissa ki a betöltőajtót.
2. A páratartalom-érzékelő felületeinek tisztításához többször törölje át annak fém felületeit.

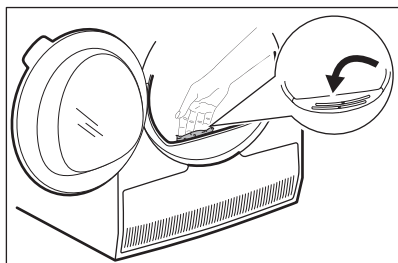

12.7 A dob tisztítása

⚠ FIGYELMEZTETÉS!

A tisztítás megkezdése előtt húzza ki a készülék hálózati vezetékét.

A dob belső felületét és a dobszűrőket semleges kémhatású normál tisztítószerrel tisztítsa meg. A megtisztított felületeket törölje szárazra egy puha ruhával.

⚠ VIGYÁZAT!

A dob tisztításához ne használjon súrolószert vagy drótszivacsot.

12.8 A kezelőpanel és a burkolat tisztítása

A kezelőpanelt és a burkolatot semleges kémhatású normál tisztítószerrel tisztítsa meg.

A tisztításhoz használjon nedves kendőt. A megtisztított felületeket törölje szárazra egy puha ruhával.

⚠ VIGYÁZAT!

A tisztításhoz ne használjon bűrtisztító szert vagy olyan vegyszert, melyek károsíthatják a felületeket.

12.9 Levegőnyílások tisztítása

Porszívó segítségével távolítsa el a szöszöket a levegőnyílásokból.

13. HIBAELHÁRÍTÁS

⚠ FIGYELMEZTETÉS!

Lásd a Biztonság című fejezetet

13.1 Hibakódok

A készülék nem indul el vagy megáll működés közben.

Először próbálja meg kiküszöbölni a hibát (lásd a táblázatot). Ha a probléma továbbra is fennáll, forduljon a márkaszervizhez.

⚠ FIGYELMEZTETÉS!

Bármilyen ellenőrzés előtt kapcsolja ki a készüléket.





Súlyos probléma esetén hangjelzés hallható, és a kijelzőn megjelenik a hiba kódja, továbbá a  Start/Pause gomb folyamatosan villoghat:





Hibakód	Lehetséges ok	Megoldás
E50	A készülék motorja túl van terhelve. Túl sok vagy megszorult a mosnivaló a doban.	A program nem fejeződött be. Távolítsa el a ruhaneműt a dobból, állítsa be a programot, majd indítsa újra a ciklust.
E90 vagy E91	Belső hiba. Nincs kommunikáció a készülék elektronikus részegységei között.	A program nem fejeződött be megfelelően, vagy a készülék túl korán leállt. Kapcsolja ki, majd kapcsolja be újra a készüléket. Ha a hibakód ismét megjelenik, forduljon a márkaszervizhez.
EH0	A hálózati feszültség ingadozik.	Amikor a kijelzőn EH0 jelenik meg, várja meg, hogy a feszültségingadozás megszűnjön, majd nyomja meg a Start gombot. Ha a készülék a ciklust jelzés nélkül szünetelteti, nyomja meg a Start gombot a ciklus folytatásához. Ha a készülék újból figyelmeztést küld, ellenőrizze a hálózati kábel / konnektor épségét vagy a hálózati feszültséget.

Ha a kijelző a fentiekől eltérő hibakódot mutat, kapcsolja ki, majd be a készüléket. Ha a probléma továbbra is fennáll, forduljon a márkaszervizhez.

A szárítógép egyéb hibája esetén a lehetséges megoldáshoz nézze át az alábbi táblázatot.

13.2 Hibaelhárítás

Probléma	Lehetséges ok	Megoldás
A szárítógép nem működik.	A szárítógépet nem csatlakoztatta az elektromos hálózathoz.	Csatlakoztassa a hálózati aljzathoz. Ellenőrizze a biztosítékot a biztosítéktáblán (háztartási telepítés).
	Nyitva van az ajtó.	Csukja be az ajtót.
	Nem nyomta meg a  On/Off gombot.	Nyomja meg a  On/Off gombot.
	Nem érintette meg a  Start/Pause gombot.	Érintse meg a  Start/Pause gombot.
	A készülék készenléti állapotban van.	Nyomja meg a  On/Off gombot.

Probléma	Lehetséges ok	Megoldás
	Nem megfelelő programot választott.	Válasszon ki egy megfelelő programot. 1)
	A szűrő eltömődött.	Tisztítsa meg a szűrőt. 2)
	A(z)  Dryness Level opció beállítása: <i>iron dry</i> . 3)	Állítsa a  Dryness Level kiegészítő funkciót magasabb fokozatra.
Nem kielégítő szárítási hatások.	Túl nagy volt a töltet.	Ne lépje túl a maximális töltési térfogatot!
	A levegőnyílások eltömődtek.	Tisztítsa meg a készülék alján lévő szellőnyílásokat.
	A dobban levő páratartalom-érzékelő elszennyeződött.	Tisztítsa meg a dob első felületét.
	A szárazsági fokozatot nem a kívánt szintre állították be.	Állítsa be a szárazsági fokozatot. 4)
	A kondenzátor eltömődött.	Tisztítsa meg a kondenzátort. 2)
Nem záródik a betöltőnyílás ajtaja.	Nem rögzítették a helyére a szűrőt.	Helyezze a megfelelő pozícióba a szűrőt.
	A ruhanemű beszorult az ajtó és a tömítés közé.	Vegye ki a beszorult ruhaneműt, és zárja be az ajtót.
A program vagy a kiegészítő funkció módosítása nem lehetséges.	A ciklus elindítását követően nem lehetséges a program, illetve a kiegészítő funkció módosítása.	Kapcsolja ki és be a szárítógépet. Szükség szerint módosítsa a programot, illetve a kiegészítő funkciót.
A kiegészítő funkció kiválasztása nem lehetséges. Hangjelzés hallható.	A kiválasztani kívánt kiegészítő funkció nem érhető el az aktuális programhoz.	Kapcsolja ki és be a szárítógépet. Szükség szerint módosítsa a programot, illetve a kiegészítő funkciót.
Rendellenes időtartam jelenik meg a kijelzőn.	A szárítási időtartam kiszámítása a töltet mérete és nedvességtartalma alapján történik.	Ez automatikusan történik - a készülék megfelelően működik.
A program nem működik.	A víztartály megtelt.	Ürítse ki a víztartályt, majd nyomja meg a  Start/Pause gombot. 2)
	A töltet túl kicsi.	Válasszon ki egy idővezérelt programot. Fontos, hogy az időérték megfeleljen a töltetnek. Egyetlen ruhadarab, illetve kevés ruhanemű szárítása esetén azt javasoljuk, hogy rövid szárítási időtartamot válasszon.
A szárítási ciklus túl rövid.	A ruhanemű túl nedves.	Válasszon egy megfelelő idővezérelt szárítóprogramot vagy egy másik szárítási fokozatot (pl.  <i>extra dry</i>)

Probléma	Lehetséges ok	Megoldás
A szárítási ciklus túl hosszú. 5)	A szűrő eltömődött.	Tisztítsa meg a szűrőt.
	A töltet túl nagy.	Ne lépje túl a maximális töltési térfogatot!
	Nem centrifugálta ki megfelelően a ruhaneműt.	Alaposan centrifugálja ki a ruhaneműt a mosógépben.
	A helyiség hőmérséklete túl alacsony vagy túl magas - nem hibajelenség.	Ügyeljen arra, hogy a helyiség hőmérséklete +5 °C-nál magasabb és +35 °C-nál alacsonyabb legyen. Az optimális szárítási eredmény eléréséhez a helyiség hőmérsékletének 18-25 °C között kell lennie.

- 1) Olvassa el a programleírást — lásd a PROGRAMOK című fejezetet.
- 2) Lásd az *ÁPOLÁS ÉS TISZTÍTÁS* című részt.
- 3) Csak a(z) Dryness Level kiegészítő funkcióval rendelkező szárítógépek esetén.
- 4) Lásd a HASZNOS TANÁCSOK ÉS JAVASLATOK című fejezetet.
- 5) Megjegyzés: Legfeljebb 6 óra elteltével a szárítási ciklus automatikusan véget ér.

13.3 A nem kielégítő szárítási eredmény lehetséges okai:

- A szűrő eltömődött. Az eltömődött szűrő csökkenti a szárítás hatékonyságát.
- A levegőnyílások eltömődtek.
- A páratartalom-érzékelő elszennyeződött.
- A dob piszkos.

- Az alapértelmezett szárazsági fokozat beállításai helytelenek. Lásd a *Cél végső nedvesség beállítása* c. fejezetet
- A szoba hőmérséklete túl alacsony vagy túl magas. A szoba optimális hőmérséklete 18-25 °C.

14. FOGYASZTÁSI ÉRTÉKEK

14.1 Bevezetés



A felhasználói kézikönyv az EU energiacímkéről és ökotervezésről számol be: Az (EU) 2023/2534, amely az **A** és **G** közötti energiahatékonysági osztályokhoz kapcsolódik.



A készülékhez mellékelte energiahatékonysági címkén található QR-kód a készülék EU EPREL adatbázisban szereplő teljesítményével kapcsolatos adatokra mutató hivatkozást tartalmaz. A későbbi tájékozódás érdekében őrizze meg az energiahatékonysági címkét a használati útmutatóval és a készülékhez mellékelte minden egyéb dokumentummal együtt. Ugyanezek az adatok az EPREL adatbázisban is megtalálhatók a <https://eprel.ec.europa.eu> hivatkozás, továbbá a készülék adattábláján levő modellnév és termékszám segítségével. Az adattábla elhelyezkedésével kapcsolatban olvassa el a „Termékleírás” című fejezetet.

14.2 Magyarázat

kg	Ruhátóllet.	ford./perc	Centrifugálás a következő sebességen:
----	-------------	------------	---------------------------------------

kWh	Energiafogyasztás.
ó:pp	Program időtartama.
%	Kezdeti nedvesség a centrifugálási fázis végén, és cél végső nedvesség a szárítóprogram végén. Minél gyorsabb a centrifugálás, annál nagyobb a centrifugálás zaja, de annál alacsonyabb a kezdeti nedvesség és az energiafogyasztás a ruhanemű szárításakor.

14.3 Az EU alábbi számú tanácsi rendeletének megfelelően (EU) 2023/2533 rendelet és (EU) 2023/2534.



A következő értékek laboratóriumi körülmények között, a megfelelő szabványelőírásoknak megfelelően lefolytatott méréseket tükrözik. A különböző paraméterek módosíthatják az adatokat, például a mosandó ruhanemű mennyisége, típusa és a környezeti feltételek. A ruhanemű kezdeti nedvességtartalma, a víz típusa, a tápfeszültség és a program alapértelmezett beállításának módosítása szintén befolyásolhatja az energiafelhasználást, a szárítóprogram időtartamát és a végső nedvességtartalmat.

Program	Töltet (kg)	Centrifugálás a következő sebéségen: (ford./perc)	Kezdeti nedvességtartalom (%)	Szárítási idő (ó:pp)	Energiafogyasztás (kWh)	Cél végső nedvesség (%)
Eco 1)	9,0	1000	60	3:29	1,99	0,0
Eco 1)	4,5	1000	60	1:55	1,06	0,0

1) Ez az a referenciaprogram, amelyet az EU ökotervezési és energiacímkezési előírásainak való megfelelés értékelésére használnak. (EU) 2023/2533 rendelet és (EU) 2023/2534. Ez a program a pamut ruhaneműt 60%-os kezdeti nedvességtartalomtól a töltet végső, 0%-os célnedvesség-tartalomáig képes megszáritani.

Energiafogyasztás a különböző üzemmódokban

Energiafogyasztás kikapcsolt üzemmódban (W)	Energiafogyasztás készenléti üzemmódban (W)	Késleltetett indítás (W)
0,13	0,13	4,00

Időtartam a kikapcsolásig/készenlét üzemmódig maximum 15 perc.



14.4 Normál programok



Ezek az értékek csak tájékoztató jellegűek.

Program	Töltet (kg)	Centrifugálás a következő sebességen: (ford./perc)	Kezdeti nedves-tartalom (%)	Szárítási idő (ó:pp)	Energiafogyasztás (kWh)	Cél végső nedvesség (%)
Cottons extra dry	9,0	1000	60	4:37	2,54	-3,0
Cottons extra dry	4,5	1000	60	3:24	1,76	-3,0
Cottons iron dry	9,0	1000	60	2:26	1,37	12,0
Cottons iron dry	4,5	1000	60	1:26	0,77	12,0
Synthetics extra dry	4,0	1200	40	1:44	0,85	0,0
Synthetics cupboard dry	4,0	1200	40	1:12	0,60	1,0
Synthetics iron dry	4,0	1200	40	0:50	0,41	12,0
Delicates	2,0	1100	55	0:47	0,37	0,5

15. KÖRNYEZETVÉDELMI TUDNIVALÓK

Hasznosítsa újra a szimbólummal ellátott anyagokat . A csomagolást az újrahasznosítás érdekében tegye a megfelelő konténerekbe. Segítsen a környezet és az emberi egészség védelmében az elektromos és elektronikus készülékek hulladékának újrahasznosításával. Ne dobja ki a szimbólummal ellátott készülékeket  a

háztartási hulladékkal. Juttassa el a terméket a helyi újrahasznosító létesítménybe, vagy vegye fel a kapcsolatot a helyi önkormányzati szervevel.

Electrolux Lehel Kft.
1133 Budapest
Váci út 80.

AEG компаниясына қош келдіңіз! Құрылғымызды таңдағаныңызға рақмет.



Экологияға қауіпсіз болу үшін біз қағаз заттарды азайтып жатырмыз және толық пайдаланушы нұсқаулықтарын онлайн қамтамасыз етеміз. Толық пайдаланушы нұсқаулығына aeg.com/manuals бетінде кіруге болады



Пайдалану туралы ақпаратты, кітапшаларды, ақаулықты жою құралы, қызмет көрсету және жөндеу туралы ақпаратты aeg.com/support бетінен алыңыз



aeg.com/shop веб-сайты арқылы құрылғыңызға аксессуарларды, шығын материалдарын және түпнұсқа қосалқы бөлшектерді сатып алыңыз

Өндіруші ескертусіз өзгеріс енгізу құқығына ие.

МАЗМҰНЫ

1. ҚАУІПСІЗДІК ТУРАЛЫ АҚПАРАТ.....	86
2. ҚАУІПСІЗДІК ТУРАЛЫ НҰСҚАУЛАР.....	90
3. ӨНІМ СИПАТТАМАСЫ.....	92
4. ТЕХНИКАЛЫҚ ДЕРЕКТЕР.....	94
5. БАСҚАРУ ТАҚТАСЫ.....	94
6. PROGRAM.....	96
7. ОПЦИЯЛАР.....	97
8. ПАРАМЕТРЛЕР.....	99
9. БІРІНШІ ПАЙДАЛАНУ АЛДЫНДА.....	100
10. ӨРКҮНДІК ҚОЛДАНУ.....	101
11. СӨЗКӨМЕКТЕР ЖӘНЕ КЕҢЕСТЕР.....	104
12. КҮТУ ЖӘНЕ ТАЗАЛАУ.....	105
13. АҚАУЛЫҚТАРДЫ ЖОЮ.....	108
14. ТҰТЫНУ МӘНДЕРІ.....	111
15. ҚОРШАҒАН ОРТАҒА ҚАТЫСТЫ ЖАҒДАЙЛАР.....	113

1. ⚠ ҚАУІПСІЗДІК ТУРАЛЫ АҚПАРАТ



Бұл құрылғыны орнатуды және пайдалануды бастау алдында бірге жеткізілген нұсқауларды мұқият оқып шығыңыз.

Дұрыс орнатпау немесе пайдаланбау нәтижесінде орын алған жарақаттарға немесе зақымға өндіруші жауапты емес. Нұсқауларды болашақта анықтама алу үшін әрқашан қауіпсіз және қолжетімді жерде сақтап, онлайн қолжетімді толық нұсқасын жүктеп алыңыз.



Абайлаңыз: Өрт қаупі бар/тұтанғыш материалдар.

Құрылғының құрамында жылдам тұтанатын газ, пропан (R290), қоршаған ортамен үйлесімділігі өте жоғары газ бар. Өрт және тұтану көздерін құрылғыдан алыс ұстаңыз. Пропан бар салқындатқыш тізбегіне зақым келтіріп алмас үшін абай болыңыз.

1.1 Балалар мен әлсіз адамдардың қауіпсіздігі

АБАЙЛАҢЫЗ!

Тұншығу, жарақаттау немесе тұрақты мүгедектік қаупі бар.

- Бұл құрылғыны 8 жастан асқан балалар мен дене, сезім не ақыл-ой қабілеттері шектеулі не тәжірибесі аз адамдар өз қауіпсіздігін қамтамасыз ететін адамның қадағалауы не құрылғыны қауіпсіз қолдану бойынша берген нұсқауына сүйеніп, дұрыс қолданбау салдарын түсінсе, онда қолдануына болады. 8 жасқа толмаған балалар мен мүмкіндіктері өте шектеулі мүгедек адамдарды басқалар қадағаламаған жағдайда құрылғыдан алыс ұстау керек.
- Балалардың құрылғымен ойнауына рұқсат бермеңіз.
- Барлық орам материалдарын балалардан алыс ұстап, қоқысқа тиісті түрде тастау керек.
- Жуғыш заттарды балалардан алыс ұстаңыз.
- Құрылғының есігі ашық тұрғанда, балалар мен үй жануарларын оған жақындатпаңыз.
- Құрылғыда бала қауіпсіздігінің құралы бар болса, оны белсендіру керек.
- Балалар құрылғыны жөндеу және тазалау жұмыстарын бақылаусыз орындамауы керек.

1.2 Жалпы қауіпсіздік

- Бұл құрылғы тек тұрмыстық, кір жуу машинасында жууға болатын кірлерді жууға арналған.
- Кір өнеркәсіптік химиялық заттармен ластанған болса, кептіргіш функциясын пайдаланбаңыз.

- Бұл құрылғы ішкі ортада бір отбасының тұрмыстық пайдалануына арналған.
- Бұл құрылғыны кеңселерде, қонақүй бөлмелерінде, төсек пен таңғы ас берілетін қонақ бөлмелерінде, ферма үйлерінде және мұндай пайдалану (орташа) тұрмыстық пайдалану деңгейлерінен аспайтын басқа ұқсас тұрғын жайда пайдалануға болады.
- Бұл құрылғының техникалық сипаттамасын өзгертпеңіз.
- Кір кептіргіш кір жуғыш машинаның үстіне қойылса, жинақтау жинағын пайдаланыңыз. Уәкілетті дилерден алуға болатын орнату жинағын керек-жарақтармен бірге жеткізілетін нұсқаулықта көрсетілген құрылғыларда ғана пайдалану керек. Орнату алдында оны мұқият оқып шығыңыз (жинақтың пайдаланушы нұсқаулығын қараңыз).
- Құрылғыны жеке орнатуға немесе дұрыс орын қалдыра отырып ас үй қаптамасының астына орнатуға болады (орнату кітапшасын қараңыз).
- Құрылғыны бекітілетін есіктің артына, сырғыма есіктің артына не топсасы керісінше орналасқан, құрылғының есігін толық ашуға кедергі жасайтын жерлерге орнатпаңыз.
- Құрылғы мен еден арасындағы ауа айналымын қамтамасыз етіңіз. Табанындағы желдеткіш саңылауларға кілем, төсеніш немесе еденнің қаптамасы кедергі жасамауға тиіс.
- ЕСКЕРТУ: Құрылғыны таймер сияқты сырттан қосатын құралмен жабдықтамау немесе жиі қосылып және сөніп тұратын желілерге қоспау керек.
- Құрылғының ашасын розеткаға тек құрылғыны орнатып болғаннан кейін ғана қосыңыз. Орнатып болғаннан кейін ашаның қол жететін жерде тұрғанын тексеріңіз.
- ЕСКЕРТУ: Құрылғыны ауа алмасуы нашар ортаға орнатпаңыз.
Құрылғының құрамында жылдам тұтанатын газ, пропан (R290), қоршаған ортамен үйлесімділігі өте жоғары газ

бар. Өрт және тұтану көздерін құрылғыдан алыс ұстаңыз. Пропан бар салқындатқыш тізбегіне зақым келтіріп алмас үшін абай болыңыз.

- ЕСКЕРТУ: Құрылғы корпусындағы немесе кірістірілген құрылымдағы желдеткіш саңылауларды ашық ұстаңыз.
- ЕСКЕРТУ: Тоңазытқыш тізбегін зақымдамаңыз.
- ЕСКЕРТУ: Конденсатордың қолжетімді металл қабырғаларын жалаң қолмен ұстауға болмайды. Жарақат алу қаупі бар. Қорғайтын қолғап киіңіз.
- Қуат сымына зақым келсе, электр қатерінен сақтандыру үшін оны өндіруші немесе оның уәкілетті қызмет көрсету орталығы немесе сол сияқты білікті маман ауыстыруы тиіс.
- Макс. 9,0 кг-нан асырмаңыз.
- Құрылғының айналасына жиналып қалған қыл-қыбырды немесе орамдарды тазалаңыз.
- Құрылғыны сүзгісіз іске қоспаңыз. Түк сүзгісін әр пайдалану алдында немесе одан кейін тазалаңыз.
- Жуылмаған заттарды жууға арналған кептіргіште кептірмеңіз.
- Тағам пісіретін әзірлеу майы, ацетон, спирт, бензин, керосин, дақ кетіргіштер, скипидар, балауыз және балауыз кетіргіш тәрізді заттарды, кір кептіргіш машинамен кептірмей тұрып, қосымша жуғыш зат пайдаланып, ыстық сумен жуу керек.
- Көбік резеңке (латекс көбігі), монша қалпақтарын, су өткізбейтін текстильді, резеңкемен астарланған заттарды және киімдерді немесе резеңке толтырылған жастықтарды кір кептіргіш машинада кептіруге болмайды.
- Құрылғының есігі мен резеңке тығыздағышының арасына кір қысылып қалмағанын тексеріңіз.
- Мата жұмсартқыштарды немесе ұқсас заттарды оларды өндірушінің нұсқауларына сәйкес ғана пайдалану керек.
- Темекі тұтатқыш немесе сіріңке тәрізді өрт көзіне айналуы мүмкін заттардың барлығын алыңыз.

- ЕСКЕРТУ: Қызу тарауы үшін барлық заттарды тез шығарып, жаймасаңыз, кептіру циклы аяқталмай тұрып кептіру барабанын ешқашан тоқтатпаңыз.
- Кез келген жөндеу жұмысын орындау алдында құрылғыны сөндіріп, ашаны розеткадан суырыңыз.

2. ҚАУІПСІЗДІК ТУРАЛЫ НҰСҚАУЛАР

2.1 Оранту



Абайлаңыз: Өрт қаупі бар/тұтанғыш материалдар.

- Орам материалдарының барлығын алыңыз.
- Бүлінген құрылғыны орнатпаңыз немесе іске қоспаңыз.
- Құрылғымен бірге жеткізілген оранту нұсқауларын орындаңыз.
- Құрылғыны ауа алмасуы нашар ортаға орнатпаңыз
Құрылғының құрамында жылдам тұтанатын газ, пропан (R290), қоршаған ортамен үйлесімділігі өте жоғары газ бар. Өрт және тұтану көздерін құрылғыдан алыс ұстаңыз. Пропан бар салқындатқыш тізбегіне зақым келтіріп алмас үшін абай болыңыз.
- Құрылғы ауыр болғандықтан, орнынан жылжытқан кезде әрқашан абай болыңыз. Әрқашан қауіпсіздік қолғабы мен бітеу аяқ киім киіңіз.
- Құрылғыны температурасы 5°C-тан төменірек немесе 35°C-тан жоғары жерге орнатпаңыз немесе қолданбаңыз.
- Құрылғы орнатылатын еден тегіс, орнықты, қызуға төзімді және таза болуға тиіс.
- Құрылғыны жылжытқан кезде әрқашан тік қалыпта ұстаңыз.
- Құрылғыны тұрғылықты орнына қойғаннан кейін, ватерпас арқылы деңгейінің әбден дұрыс қойылғанына көз жеткізіңіз. Деңгейі дұрыс болмаса, тіректерін тиісінше реттеңіз.

2.2 Электр тогына қосу

⚠ АБАЙЛАҢЫЗ!

Өрт және электр қатеріне ұшырау қаупі бар.

- Құрылғының ашасын розеткаға тек құрылғыны орнатып болғаннан кейін ғана қосыңыз. Орнатып болғаннан кейін ашаның қол жететін жерде тұрғанына көз жеткізіңіз.
- ЕСКЕРТУ: Бұл құрылғы ғимараттағы жерге тұйықтау қосылымына орнатылуы/жалғануы керек.
- Техникалық ақпарат тақтасындағы параметрлердің негізгі қуатпен жабдықтау желісіндегі электр параметрлеріне сәйкес келетініне көз жеткізіңіз.
- Әрқашан дұрыс орнатылған, соққыға төзімді розетканы қолданыңыз.
- Көп тармақты адаптер мен ұзартқыш сымды қолданбаңыз.
- Құрылғыны желілік кабельден тартып ажыратпаңыз. Өрдайым желілік ашаны тартып шығарыңыз.
- Желілік кабельді немесе желілік ашаны ылғалды қолмен ұстамаңыз.

2.3 Пайдалану

⚠ АБАЙЛАҢЫЗ!

Жарақат алу, электр қатері, күйіп қалу, өрт қаупі, құрылғыны бүлдіріп алу қаупі бар.

- Бұл тұрмыстық (жай ішінде) мақсатта ғана пайдалануға арналған құрылғы.
- Төсемесі немесе толтырмасы (жыртылған, сөгілген) бар, зақымдалған заттарды кептірмеңіз.

- Кір дақ кетіргішпен жуылған болса, кептіру циклын бастау алдында қосымша шау циклын қосыңыз.
- Құрылғыда кептіруге болатын маталарды ғана кептіріңіз. Матаның затбелгісіндегі тазалауға қатысты нұсқауларды орындаңыз.
- Жеткізілетін конденсацияланған суды/ дистилденген суды ішпеңіз не онымен ас әзірлемеңіз. Ол адамдар мен жануарлар денсаулығына зиян келтіруі мүмкін.
- Құрылғының ашық тұрған есігінің үстіне отыруға немесе үстіне шығып тұруға болмайды.
- Құрылғыда су киімдерді кептіруге болмайды.

2.4 Күту және тазалау

АБАЙЛАҢЫЗ!

Жарақаттау немесе құрылғыға зақым келу қаупі бар.

- Құрылғыны тазарту үшін бумен тазартқышты пайдаланбаңыз және су бүркімеңіз.
- Құрылғыны дымқыл жұмсақ шүберекпен тазалаңыз. Бейтарап жуғыш заттарды ғана қолданыңыз. Жеміргіш өнімдерді, түрпілі жөкелерді, еріткіштерді немесе металл заттарды пайдаланбаңыз.
- Салқындату жүйесін зақымдамау үшін құрылғыны абайлап тазалаңыз.
- Жарақаттанбау үшін конденсатордың металл қабырғаларын жалаң қолмен ұстауға болмайды. Әрқашан қорғаушы қолғап киіп, металл бетінің зақымдалмауы үшін мұқият тазалаңыз.
- Сүзгілерді тазалау кезінде микропластиктердің су жүйесіне түсуіне жол бермеу үшін түкті қоқыс жәшігіне тастаңыз.

2.5 Компрессор

АБАЙЛАҢЫЗ!

Құрылғыға зақым келу қаупі бар.

- Компрессор мен оның кептіргіш машина ішіндегі жүйесі фтор-хлор-көмірсутек қосылмаған арнайы затпен толтырылған. Бұл жүйе жабық тұруға

тиіс. Жүйеге зақым келсе ішіндегі зат ағып кетуі мүмкін.

2.6 Қызмет

- Құрылғыны жөндеу үшін уәкілетті қызмет көрсету орталығына хабарласыңыз. Тек түпнұсқалық қосалқы бөлшектерді пайдаланыңыз.
- Өздігінен немесе кәсіби емес жөндеу қауіпсіздікке әсер етуі мүмкін және кепілдік үшін жоюы мүмкін екенін ескеріңіз.
- Төмендегі қосалқы бөлшектер модель шығарылғаннан кейін кемінде 10 жыл бойы қолжетімді: тығыздағыштар мен бітеуіштер, ажыратқыштар мен тетіктер, конденсат сорғысы, есік құлыптары, қозғалтқыштар мен мотор щеткалары, қозғалтқыш пен барабан арасындағы берілістер, желдеткіш пен желдеткіш дөңгелектері, барабандар және мойынтіректерді, су құбырларын және түтіктерді, клапандар мен сүзгілерді, кабельдер мен тығындарды, баспа схемаларын, электронды дисплейлерді, термостаттарды және температура сенсорларын, бағдарламалық құралды жаңартуды (қайта орнату бағдарламалық құралын қоса алғанда), серіппелерді, жылытқыштарды және қыздыру элементтерін, электр сақтандырғыштарды (бөлек немесе бірге жинақталған), мотор конденсаторы, керме шығыр, тірек шығыршық, есіктер, есік тығыздағыштар, есік тұтқалары, есік құлпы жинақтары мен топсалары, түк сүзгілері, ауа сүзгілері, пластик перифериялық құрылғылар, конденсат бағы. Еліңізде мерзімі ұзағырақ болуы мүмкін. Қосымша ақпаратты веб-сайтымыздан қараңыз.
- Осы қосалқы бөлшектердің кейбіреулері тек кәсіби жөндеушілерге қолжетімді екенін және кейбір қосалқы бөлшектер кейбір үлгілерге сәйкес келмейтінін ескеріңіз.
- Осы өнімнің ішіндегі шамдар мен қосалқы шамдар бөлек сатылады: Бұл шамдар тұрмыстық құрылғылардағы температура, діріл, ылғалдылық сияқты физикалық жағдайларға төтеп беруге арналған немесе құрылғының жұмыс

күйі туралы ақпарат беруге арналған. Олар басқа қолданбаларда пайдалануға арналмаған және тұрмыстық бөлмені жарықтандыруға жарамайды.

2.7 Қоқысқа тастау

⚠ АБАЙЛАҢЫЗ!

Жарақат алу немесе тұншығу қаупі бар.



Абайлаңыз: Өрт қаупі/Құрылғының материалдық зақымдану және зақымдану қаупі.

- Құрылғыны электр және сумен жабдықтау желісінен ажыратыңыз.
- Құрылғыға жақын орналасқан электр кабелін кесіп, утилизациялаңыз.
- Құрылғының құрамында жанғыш газ (R290) бар. Құрылғыны дұрыс утилизациялау әдісі туралы ақпарат алу үшін муниципалды органға хабарласыңыз.
- Балалар немесе үй жануарлары барабанға қамалып қалмас үшін есіктің бекітпесін ағытып алыңыз.
- Құрылғыны Ескірген электр және электроника құрылғыларын тастауға (WEEE) арналған жергілікті ережелерге сәйкес тастаңыз.

3. ӨНІМ СИПАТТАМАСЫ

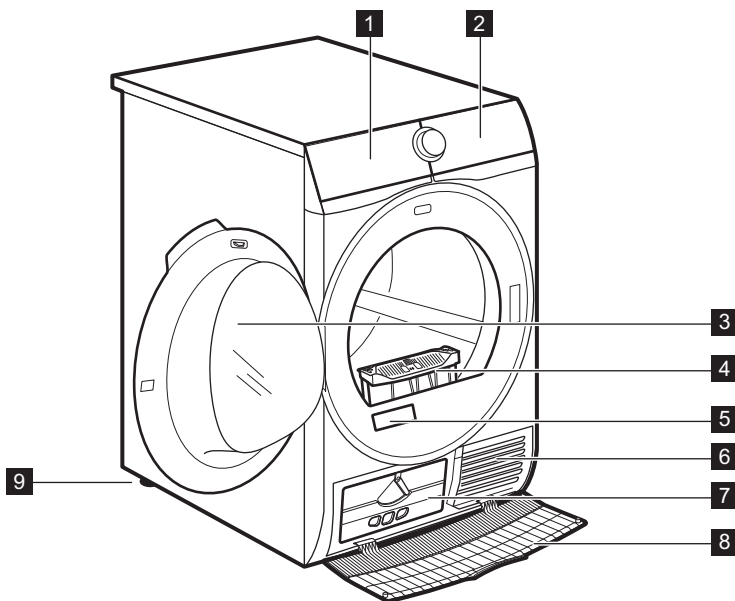

- 1** Су контейнері
- 2** Басқару тақтасы
- 3** Құрылғы есігі
- 4** Фильтр (Сүзгі)
- 5** Таңбалау тақтасы және QR коды

- 6** Ауа ағынына арналған саңылаулар
- 7** Конденсатор қалпағы
- 8** Конденсатор қақпағы
- 9** Реттелетін аяқтар



Кірді оңай салуға немесе ауыстырылатын есікті оңай орнатуға арналған (бөлек парақшаны қараңыз).

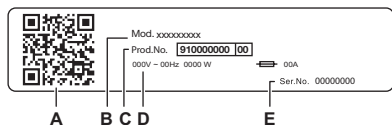

Номиналды деректер тақтасының есептері:

- A. QR коды
- B. модель атауы
- C. өнім нөмірі
- D. номиналды электр параметрлері
- E. сериялық нөмірі

Өнімді тіркеп, одан барынша пайда алу үшін құрылғыдағы **QR кодын** сканерлеңіз.

- Құрылғы туралы мәліметтерді, құжаттаманы және ең жақсы мүмкіндіктерді пайдалану туралы мақалаларға қол жеткізіңіз (Пайдаланушы нұсқаулығын aeg.com/manuals сайтынан да алуға болады)
- Пайдалану туралы кеңес, ақаулықтарды жою, қызмет көрсету және жөндеу туралы ақпаратты алыңыз (aeg.com/support сайтынан да алуға болады)
- Құрылғыңызға аксессуарларды, тұтынылатын және түпнұсқалық қосалқы бөлшектерді сатып алыңыз (aeg.com/shop сайтынан да алуға болады)

3.1 Электр тогына қосу

Орнатудың соңында ашаны розеткаға қоса аласыз.

Техникалық ақпарат тақтайшасында және «Техникалық деректер» тарауында қажетті электр көрсеткіштері көрсетілген. Олар электр желісіне сәйкес келетініне көз жеткізіңіз.

Үйдегі электр қондырғысы пайдаланылып жатқан басқа құрылғыларды да ескере отырып, максималды жүктемені ала алатынын тексеріңіз.

Құрылғыны жерге қосылған розеткаға жалғаңыз.

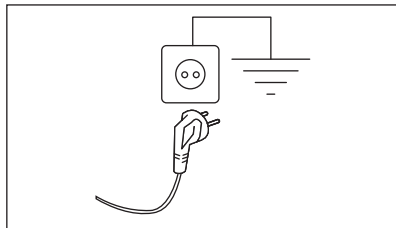

Құрылғыны орнатқаннан кейін қуат кабелі оңай қолжетімді болуы керек.

Осы құрылғыны орнату үшін керек кез келген электр жұмыстары үшін уәкілетті қызмет көрсету орталығына хабарласыңыз.

Өндіруші жоғарыда келтірілген қауіпсіздік шараларын сақтамаған жағдайда болатын зақым немесе жарақат үшін ешбір жауапкершілікті қабылдамайды.

4. ТЕХНИКАЛЫҚ ДЕРЕКТЕР

Биіктігі x ені x тереңдігі	85,0 x 59,6 x 66,3 см
Құрылғы есігі ашық кездегі ең көп тереңдігі	110,8 см
Құрылғы есігі ашық кездегі ең көп ені	95,8 см
Реттелетін биіктік	85,0 см (+1,5 см - фут реттеуі)
Барабанның дыбыс деңгейі	118 л
Ең көп жүктеу	9,0 кг
Кернеу	230 В
Жиілік	50 Гц
Максималды жүктеме кезінде Эко бағдарламасының кептіру циклі үшін ауадағы дыбыстық шу шығару	66 дБ(А)
Жалпы қуаты	700 Вт
Пайдалану түрі	Тұрмыстық
Рұқсат етілетін қоршаған орта температурасы	+ 5°C және + 35°C арасында
Төмен вольтты жабдықта ылғалдан қорғаныс жоқ жағдайларды қоспағанда, қорғаныс қаптағы қамтамасыз ететін қатты бөлшектер мен ылғалдың енуінен қорғаныс деңгейі	IPX4
Хладагент газының белгіленуі	R290
Хладагент салмағы	0,110 кг

5. БАСҚАРУ ТАҚТАСЫ

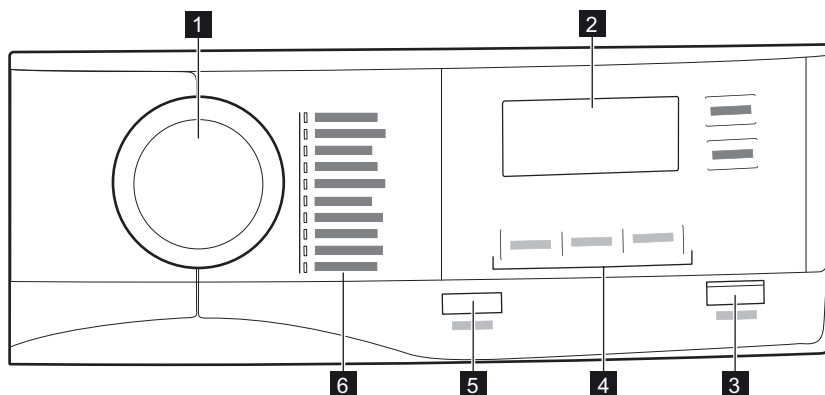

- 1** Бағдарлама реттегіші
- 2** Дисплей

- 3**  Start/Pause түймесі
- 4** Опциялар

5 Төмен қуат функциясы бар ① On/Off түймесі

6 Бағдарламалар

5.1 Дисплей

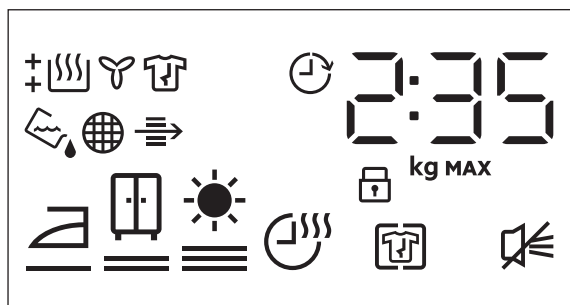

Дисплейдегі таңба	Таңба сипаттамасы
2 : 35	Цикл уақытының индикаторы
8.0 kg MAX	ең көп жүктеу
0'20h	кешіктіріп бастауды таңдау (30 мин – 20 сағ)
	+ Anti Crease опциясы қосулы
	дыбыстық сигнал өшірулі
	балалар құлпы қосулы
	кіді кептіру: үтікпен кептіру, шкафта кептіру, қосымша кептіру
	Time Dry опциясы қосулы
	индикатор: су контейнерін ағызу
	индикатор: сүзгіні тазалаңыз
	индикатор: конденсаторды тексеріңіз
	индикатор: кептіру циклы
	индикатор: салқындату циклы
	индикатор: мыжылуға қарсы циклі
	Delay Start опциясы қосулы

6. PROGRAM

Program	Жүктеу ¹⁾	Ерекшеліктері/Мата белгісі ²⁾
MixDry	6,0 кг	Сұрыптаусыз жуған кезде қалыпты кептіру үшін ұсынылады. Мақта матадан, мақта-синтетика аралас матадан және синтетикадан жасалған күнделікті киімдер. / 
Eco ³⁾	9,0 кг	Бағдарлама дымқыл мақта кірді кептіруге жарамды және дымқыл мақта кірді кептіргенде қуатты барынша тиімді пайдаланатын бағдарлама. Құрғақтық деңгейі реттелмейді және ол әдепкі бойынша cupboard dry/сақтауға дайын күйіне орнатылады. / 
Cottons	9,0 кг	Ақ және түрлі-түсті мақта маталар бағдарламасы. Әдепкі параметр құрғақтық деңгейін сақтауға арналған. / 
Synthetics	4,0 кг	Құрамында негізінен синтетикалық талшықтардан тұратын аралас киімдер, мысалы, полиэфир, полиамид және т.б. / 
Delicates	2,0 кг	Вискоза, жасанды жібек, акрил және басқа қоспалар сияқты нәзік маталар үшін ұсынылады. / 
Bedlinen XL	4,5 кг	Бірден үш төсек-орын жинағын кептіреді. Өрбір төсек жинағының ылғалды дақсыз біркелкі құрғақтыққа жетуін қамтамасыз ету үшін үлкен заттардың бұралып қалуын және шатасуын азайтады. / 
Sportswear	4,0 кг	Полиэстер, эластан қоспалары және полиамидті қоса алғанда, синтетикалық талшықтардан жасалған жалпы спорттық киімдерді кептіреді. / 
Duvet	3,0 кг	Бір немесе екі адамға арналған өлшемдегі көрпе, жастық және төсеніш көрпе арқылы ішкі бөліктердің дұрыс кептірілуін қамтамасыз етеді. / 
Easy Iron	2,0 кг	Оңай үтіктеу үшін мақта, синтетикалық және аралас матадан тігілген киімдердің шағын көлемдерінде қыртыстардың пайда болуын шектейді. Екі кептіру деңгейі бар: «Үтіктеу» бағдарламасы үтіктеу немесе ілу үшін киімдерді сәл дымқыл қалдырады; «Шкаф» бағдарламасы заттарды толығымен кептіреді. / 

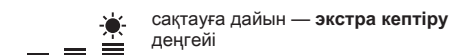
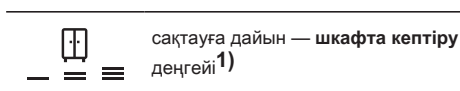

1) Бағдарламаға қатысты әдепкі таңдау

Соңғы қалатын ылғалдылықты реттеу



Бұл қажет болуы мүмкін, өйткені құрғақтық нәтижелеріне көптеген жағдайлар әсер етеді, мысалы: су түрі, қуат кернеуі немесе қоршаған орта температурасы т.б.

ҚАЛАЙ ТАМАША КЕПТІРУГЕ ЖЕТУГЕ БОЛАДЫ:

1. Құрғақтық деңгейі опцияларын реттеп көріңіз (жоғарыдағы *Dryness Level* опциясын қараңыз).
2. Кірдің құрғақтығы нәтижелерін одан әрі арттырғыңыз келсе, әдепкі құрғақтық параметрін өзгертуге болады (төменде қараңыз). Бұл реттеу құрылғыда бар болса, **Eco**, **Wool**, **Duvet**, **Down Jacket**, **Refresh** бағдарламаларынан басқа көптеген бағдарламаларда әрекет етеді.

Соңғы қалған ылғалдық әдепкі деңгейін өзгерту үшін:

1. Құрылғыны қосыңыз.
2. Қолжетімді бағдарламалардың 1-уін таңдаңыз.
3. **||||| Dryness Level** және **☰ + Anti Crease** түймелерін бірге басып тұрыңыз.

Дисплейде таңбалардың біреуі көрсетіледі:

☰ — максималды құрғақтық

☰= — экстрa құрғақтық

☰☰ — стандартты құрғақтық

4. **▶|| Start/Pause** түймесін қажетті соңғы ылғалдылық деңгейіне жеткенше қайталап түртіңіз.

Құрғақтық деңгейі	Дисплей белгісі
максималды құрғақтық	☰☰☰☰☰
барынша құрғақ кір	☰☰☰☰☰=
стандартты құрғақ кір	☰☰☰☰☰☰☰

5. Нұсқаны есте сақтау үшін **||||| Dryness Level** және **☰ + Anti Crease** түймелерін бір уақытта шамамен 2 секунд басып тұрыңыз.

7.2 ☰ + Anti Crease

Кептіру циклі аяқталғаннан кейін мыжылуға қарсы кезең (30 минут) 120 минутқа дейін ұзартылуы мүмкін. Кептіру кезеңінен кейін мыжылудың алдын алу үшін барабан белгілі бір уақыт аралығында айналып тұрады. Мыжылудан сақтау циклы кезінде кірді шығарып алуға болады.

7.3 📴 End Signal

Дыбыстық сигнал келесі жағдайларда естіледі:

- цикл соңы
- мыжылуға қарсы кезеңнің басталуы мен аяқталуы

Дыбыстық сигнал әдепкі бойынша үнемі қосылып тұрады. Бұл опция дыбысты қосу немесе өшіру үшін қолданылады.

7.4 ☺ Time Dry

Мына бағдарламаларға арналған: **Cottons**, **Bedinen XL**, **Synthetics** және **MixDry** бағдарламалары. Пайдаланушыға кептіру уақытын ең аз дегенде 10 минуттан бастап, ең көп дегенде 2 сағатқа дейін (10 минуттық қадаммен) орнатуға мүмкіндік береді. Бұл параметр ең жоғары мәнге орнатылғанда, жүктеме индикаторы өшеді.



Цикл жүктеме мен ылғалдылық мөлшеріне қарамастан, орнатылған кептіру уақытына сәйкес жүреді.

КЕПТИРУ УАҚЫТЫНЫҢ ҰСЫНЫСЫ

10 мин дейін	тек салқындату ауасының әрекеті (қыздырғышсыз).
10–40 мин	алдыңғы кептіру циклінен кейін құрғақтықты жақсарту мақсатындағы қосымша кептіру.
>40 мин	4 кг дейінгі аз мөлшердегі кірді толық кептіру, жақсы айналдыру (>1200 айн/ мин).

7.5  Delay Start



Кептіру бағдарламасының басталуына кемінде 30 минуттан бастап, ең көп дегенде 20 сағатқа дейін кейінге қалдыруға мүмкіндік береді.



8. ПАРАМЕТРЛЕР

8.1 Су контейнерінің индикаторын  өшіру

Су контейнерінің индикаторы әдепкісінше қосылады. Ол кептіру циклі аяқталғанда немесе су резервуары толғанда, цикл барысында жанып тұрады. Тегу жинағы орнатылған болса, су контейнері автоматты түрде босатылады және индикаторды өшіруге болады.



Индикаторды өшіру:

1. Құрылғыны қосыңыз.
2. Қолжетімді бағдарламалардың 1-уін таңдаңыз.
3.  + **Anti Crease** және  **End Signal** түймелерін бірге басып тұрыңыз.

Су контейнерінің индикаторы:  өшірулі және  таңбасы көрсетіледі — су контейнерінің индикаторы үнемі **өшірулі**



Су контейнерінің индикаторын қайта қосу үшін жоғарыдағы процедураны қайта орындаңыз.



Су контейнерінің индикаторы:  қосулы және  таңбасы көрсетіледі — су контейнерінің индикаторы үнемі **қосулы**

8.2 Жұмыс уақытының есептегіші

Бұл құрылғының жалпы жұмыс уақытын сағатпен көрсетуге мүмкіндік береді, ол алғаш рет қосылған сәттен бастап алынады. Циклдердің нақты жұмыс уақыты

көрсетіледі (кідіртулер, кешіктірілген бастау уақытын қамтымайды).

Бұл мәнді бейнелеу үшін келесі әрекеттерді орындаңыз:

1.  **On/Off** түймесін басып, құрылғыны қосыңыз.
2.  **Dryness Level** және  **End Signal** түймесін бірнеше секунд бойы басып тұрыңыз.
3. 3 секундтан кейін дисплейде құрылғы жұмыс істеген жалпы сағаттар көрсетіледі: мысалы, егер жұмыс уақыты **1276** сағат болса, дисплейде мәтін **Hr 2** секунд, содан кейін **12 2** секунд, одан кейін көрсетіледі **76**. Бұл мән бір уақытта екі санның тізбегімен көрсетіледі: алғашқы екі сан мыңдықтар мен жүздіктерді, екінші екі цифр ондықтар мен бірліктерді көрсетеді.



Бұл режимнен шығу үшін кез келген түймені басыңыз, таңдау тетігін бұраңыз немесе құрылғыны өшіріңіз.

8.3 Зауыттық әдепкі параметрлер

Бұл функция зауыттық әдепкі параметрлерді қалпына келтіруге мүмкіндік береді. Сақталған опциялар мен жұмыс режимдері қалпына келтіріледі.

Бұл опцияны **белсендіру** үшін төмендегі қадамдарды орындаңыз:

1.  **On/Off** түймесін басып, құрылғыны қосыңыз.
2. Шамамен 8 секунд күтіңіз.

3.  **Time Dry** және  **Delay Start** түймелерін бірнеше секунд бойы басып тұрыңыз.
4. Құрылғыда — — — көрсетіліп, жұмыс расталады.



Процедура жұмыс істемесе (уақыттың аяқталуына байланысты немесе дұрыс емес пернелер тіркесімі), құрылғыны өшіріп, кезекті басынан қайталаңыз.

9. БІРІНШІ ПАЙДАЛАНУ АЛДЫНДА



Кептіргішті бірінші рет іске қосқанда, барабанның артқы құлыптары автоматты түрде алынады. Шамалы шуыл естілуі мүмкін.

Барабанның артқы құлыптарын ашу:

1. Құрылғыны қосыңыз.
 2. Кез келген бағдарламаны орнатыңыз.
 3. «Бастау/Кідірту» түймесін басыңыз.
- Барабан айнала бастайды. Барабанның артқы құлыптары автоматты түрде ажыратылады.

Құрылғыны пайдалану алдында келесі заттарды құрғатыңыз:

- Кептіргіш барабанын дымқыл шүберекпен тазалаңыз.
- Ылғал киімдерді салып 1 сағаттық бағдарламаны бастаңыз.



Кептіру циклының бас кезінде (бастапқы 3-5 мин) сәл қаттырақ шуыл естілуі мүмкін. Бұл компрессордың іске қосыла бастауына байланысты. Бұл тоңазытқыш және мұздатқыш тәрізді компрессордан қуат алатын құрылғылар үшін қалыпты жағдай.

9.1 Ерекше иіс

Құрылғы тығыз оралған.

Өнімді қораптан шығарғаннан кейін ерекше иісті сезінесіз. Бұл жаңа өнімдер үшін қалыпты жағдай.

Құрылғы әр түрлі материалдардан жасалған, олардың бәрі бірігіп ерекше иіс шығарады.

Пайдалану барысында бірнеше кептіру циклынан кейін ерекше иіс біртіндеп жоғалады.

9.2 Шулар



Кептіру циклі кезінде әртүрлі шуылдар естілуі мүмкін. Олар толық қалыпты жұмыс дыбыстары.

Жұмыс істейтін компрессор.

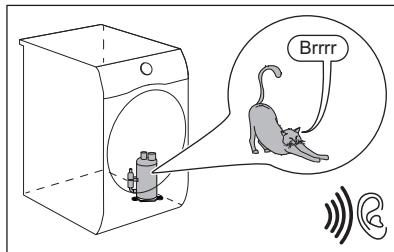

Айналатын барабан.

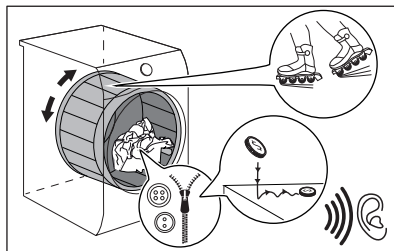

Жұмыс істейтін желдеткіштер.

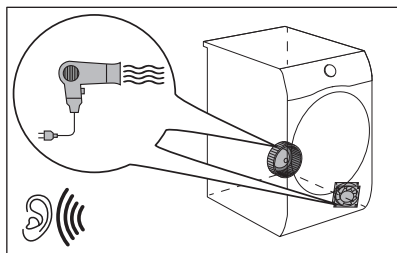

Жұмыс істейтін сорғы және конденсатты ыдысқа беру.

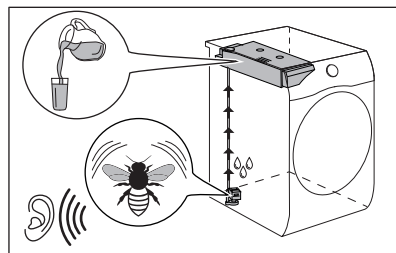

10. ӘРКҮНДІК ҚОЛДАНУ

10.1 Кірді дайындау



Барабанды сәйкес бағдарламалар үшін көрсетілген максималды сыйымдылыққа дейін жүктеу энергияны үнемдеуге ықпал етеді.



Жуу циклынан кейін киімдер жиі қыжымданып, толығымен шатасып қалады.

Қыжымданып және шатастырылған киімді кептіру тиімсіз.

Тиісті ауа ағынын қамтамасыз ету және біркелкі кептіру үшін киімдерді бір-бірлеп шайқап, кептіргішке салу ұсынылады.

Дұрыс кептіру процесін қамтамасыз ету үшін:

- Тартқыштарын жабыңыз.
- Көрпе тыстарының түймелерін салыңыз.
- Галстук немесе бантиктерді (мысалы, фартук бауларын) сол күйінде кептірмеңіз. Бағдарламаны бастамас бұрын оларды қосыңыз.



- Қалталардағы барлық заттарды алыңыз.
- Ішкі астары мақта матадан жасалған заттарды аударыңыз. Мақта мата қабаты сыртқа қарап тұруы керек.
- Әрқашан кірдің түріне сәйкес бағдарламаны орнатыңыз.
- Ашық және баран түстерді бірге салмаңыз.
- Мақта мата, джерси және тоқыма заттардың отырып қалуын азайту үшін сай келетін бағдарламаны пайдаланыңыз.
- Бағдарлама тарауында немесе дисплейде көрсетілген макс. салынатын кір салмағынан асырмаңыз.
- Кептіргіш машинада кептіруге болатын кірлерді ғана кептіріңіз. Элементтердегі мата жапсырмасын қараңыз.
- Үлкен және кішкене заттарды бірге кептірмеңіз. Кішкене заттар үлкен заттардың ішіне кіріп, кеппей қалуы мүмкін.
- Кептіргішке қоймас бұрын үлкен киімдерді, маталарды шайқаңыз. Бұл кептіру циклінен кейін матаның ішіндегі ылғалды жерлерді болдырмау үшін.

Матаның жапсырмасы

Сипаттамасы



Кептіргіш машинамен кептіруге жарамды кір.

Матаның жапсырмасы	Сипаттамасы
	Кептіргіш машинамен жоғары температурада кептіруге жарамды кір.
	Кептіргіш машинамен төмен температурада ғана кептіруге жарамды кір.
	Кептіргіш машинамен кептіруге жарамсыз кір.

10.2 Кірді салу

САҚТЫҚ ЕСКЕРТУ

Кірдің құрылғы есігі мен тығыздағыштың арасына қысылып қалмағанын тексеріңіз.

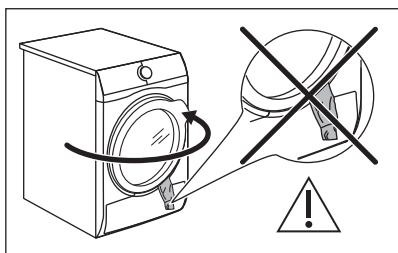

1. Құрылғы есігін тартып ашыңыз.
2. Кірді бір-бірден салыңыз.
3. Құрылғы есігін жабыңыз.

10.3 Құрылғыны қосу

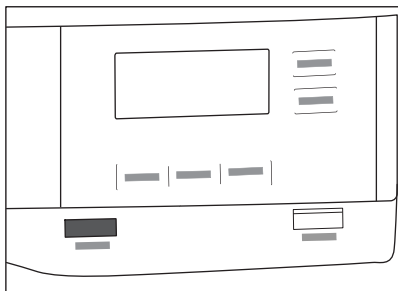

Құрылғыны қосу:

түймесін  On/Off басыңыз. Құрылғы қосулы болса, дисплейде кейбір индикаторлар пайда болады.

10.4 Төмен қуат режимі

Пайдаланылатын қуатты азайту үшін, бұл функция құрылғыны автоматты түрде сөндіреді:

- Бағдарлама басталмағанынан бері 5 минут өткенде.
- Бағдарлама немесе қыжымдануға қарсы кезең аяқталғаннан кейін 5 минуттан кейін.



Құрылғы төмен қуат режиміне өткенде, дисплей мен белгішелер өшеді. Оны On/Off түймесін басу арқылы қайта қосуға болады.



Төмен қуат режимінен шыққаннан кейін әдепкі бойынша таңдалатын бағдарлама — Eco бағдарламасы.

10.5 Бағдарламаны орнату

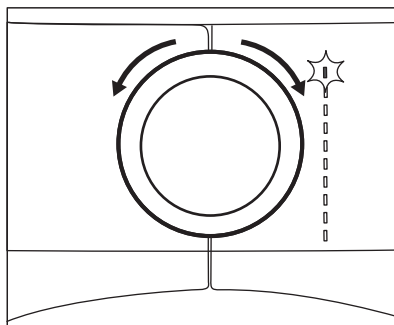

Бағдарламаны орнату үшін бағдарлама тетігін пайдаланыңыз. Бағдарламаның жуықталған ұзақтығы дисплейде көрсетіледі.



Нақты кептіру уақыты кірдің түріне (мөлшері мен құрамы), бөлме температурасына және айналдыру циклінен кейін кірдің бастапқы қаншалықты дымқыл болатынына байланысты болады.

10.6 Опциялар

Бағдарламамен бірге 1 не одан көп арнайы функцияларды орнатуға болады.

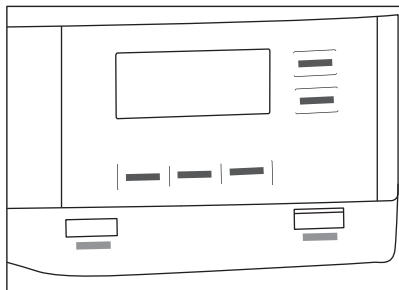

Опцияны қосу не сөндіру үшін тиісті түймені немесе екі түйме тіркесімін басыңыз. Дисплейдегі сәйкес таңба немесе түйменің үстіндегі ЖШД шамы жанады.

10.7 Бала құлпы опциясы

Бала құлпын орнату арқылы балалардың құрылғымен ойнауының алдын алуға болады. Бала құлпы функциясы барлық сенсорлық түйме мен бағдарлама ауыстырғышын бұғаттайды (бұл функция

ⓘ **On/Off** түймесін бұғаттамайды).

Бала құлпы опциясын белсендіруге болады:

- ▶|| **Start/Pause** түймесін басу алдында — құрылғы іске қосылмайды
- ▶|| **Start/Pause** түймесін басқаннан кейін — бағдарламалар мен опцияны таңдау қолжетімді емес.

Бала құлпы функциясын қосу:



1. Кептіргішті қосыңыз.
2. Қолжетімді бағдарламалардың 1-уін таңдаңыз.
3. [🔒] + **Anti Crease** түймесін шамамен 3 секунд басып тұрыңыз.

Дисплейде [🔒] таңбасы көрсетіледі.

4. Бала құлпын сөндіру үшін жоғарыдағы түймені қайта басып, таңбаның өшкенін күтіңіз.

10.8 Бағдарламаны бастау

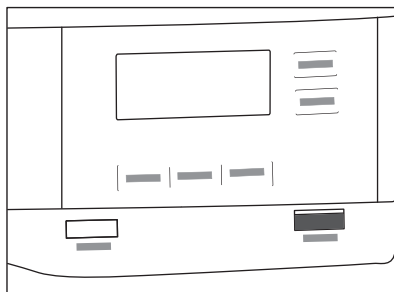

Бағдарламаны бастау:

▶|| **Start/Pause** түймесін түртіңіз. Құрылғы іске қосылады, ал түйменің үстіндегі ЖШД шамы жыпылықтауды тоқтатып, жана береді.

10.9 Бағдарламаны ⌚ Delay Start опциясымен бастау

1. Кептіру бағдарламасы мен опцияларын орнатыңыз.
2. ⌚ Delay Start түймесін қайта-қайта түртіңіз.



Кешіктіру уақыты дисплейде көрсетіледі (мыс., 12h егер бағдарлама 12 сағаттан кейін басталуы қажет болса).

3. ⌚ Delay Start опциясын іске қосу үшін ▶|| **Start/Pause** түймесін түртіңіз.

Бастау уақыты дисплейде азаяды.

10.10 Бағдарламаны өзгерту



Бағдарламаны өзгерту:

1. Құрылғыны сөндіру үшін  On/Off түймесін басыңыз.
2. Құрылғыны қайта қосу үшін  On/Off түймесін қайта басыңыз.
3. Жаңа бағдарламаны орнатыңыз.

10.11 Бағдарлама аяқталды



Әрбір кептіру циклінен кейін сүзгіні тазалап, су контейнерін төгіңіз. (КҮТІМ КӨРСЕТУ ЖӘНЕ ТАЗАЛАУ тарауын қараңыз.)

Егер кептіру циклі аяқталса, дисплейде  таңбасы көрсетіледі. Егер  End Signal опциясы іске қосылған болса, дыбыстық сигнал 1 минут бойы үзіліспен шығады.



Егер сіз құрылғыны өшірмесеңіз, мыжылуға қарсы кезең басталады (барлық бағдарламада белсенді емес). Жыпылықтап тұрған  таңбасы қыртыстан қорғау кезеңінің орындалып жатқанын білдіреді. Кір осы кезеңде алынуы мүмкін.

Кірді шығарып алу:

1. Құрылғыны сөндіру үшін  On/Off түймесін 2 секунд басыңыз.
 2. Құрылғы есігін ашыңыз.
 3. Кірді шығарып алыңыз.
 4. Құрылғы есігін жабыңыз.
- Орынсыз кептіру нәтижелерінің ықтимал себептері:
- Әдепкі құрғақтық деңгейі параметрлері тиісті емес. *Соңғы қалатын ылғалдылықты реттеу* бөлімін қараңыз
 - Бөлме температурасы тым төмен не тым жоғары. Бөлменің оңтайлы температурасы 18°-25°С арасында.



Ылғалды болдырмау үшін әрбір циклден кейін есікті сәл ашық қалдырыңыз.

11. СӨЗКӨМЕКТЕР ЖӘНЕ КЕҢЕСТЕР

11.1 Экологиялық сөзкөмектер



Барабанды сәйкес бағдарламалар үшін көрсетілген максималды сыйымдылыққа дейін жүктеу энергияны үнемдеуге ықпал етеді.

- Кептіру алдында кірді жақсылап сығыңыз.
- Бағдарламалар бөлімінде көрсетілген жүктеме мөлшерлерінен асырмаңыз.
- Сүзгіні әр кептіру циклінен кейін тазалаңыз.

- Кір жуу және кейін кептіру үшін мата жұмсартқышты пайдаланбаңыз. Кір барабанды кептіргіште автоматты түрде жұмсарады.
- Су контейнеріндегі суды киім үтіктеу үшін пайдалануға болады. Алдымен суды сүзгіден өткізу қажет, ондағы қалған мата талшықтарын жою үшін (қарапайым кофе сүзгісі жарамды).
- Құрылғының төменгі жағындағы ауа өту саңылаулары әрдайым ашық болуы тиіс.
- Құрылғы орнатылатын жерде ауа айналымы жақсы болуын қадағалаңыз.



12. КҮТУ ЖӘНЕ ТАЗАЛАУ

12.1 Мерзімді тазалау кестесі

Мерзімді тазалау құрылғының қызмет ету мерзімін ұзартуға көмектеседі.

Егер құрылғы ұзақ уақыт пайдаланылмаса, құрылғыны розеткадан ажыратыңыз.

Жуықталған мерзімді тазалау кестесі:

сүзгісін тазалау	Келесі  индикаторы жыпылықтағанда
Су сауытын босатыңыз	Келесі  индикаторы жыпылықтағанда
Конденсаторды тазалау	Келесі  индикаторы жыпылықтағанда
Ылғалдылық сенсорын тазалау	Жылына кеміне 3 немесе 4 рет
Барабанды тазалау	Екі ай сайын
Басқару панелі мен корпусын тазалау	Екі ай сайын
Ауа ағынының саңылауларын тазалау	Екі ай сайын

Келесі абзацтарда әр бөлікті қалай тазалау керектігі түсіндірілген.

12.2 Бөтен заттарды алып тастау



Құрғату циклін бастамас бұрын қалталар бос және барлық бос элемент байланғанына көз жеткізіңіз. «Кірді дайындау» бөлімін қараңыз.

Кептіру циклінен кейін барабанда табылуы мүмкін бөгде заттарды (мысалы, металл қыстырғыштар, түймелер, тиындар, т.б.) алып тастаңыз.

12.3 сүзгісін тазалау

Әр циклдың соңында дисплейде  *filter* таңбасы жанады, және сүзгіні тазалау қажет.



Сүзгі кептіру циклі кезінде түкті жинайды.



Ең жақсы кептіру өнімділігіне қол жеткізу үшін сүзгіні жүйелі түрде тазалаңыз. Бітелген сүзгі кептіру циклін ұзартады және нәтижесінде қуат тұтынуы артады. Сүзгіні қолмен тазалаңыз. Қажет болса, шаңсорғышты пайдаланыңыз.



САҚТЫҚ ЕСКЕРТУ

Сүзгілерді тазалау кезінде, пайдаланылған су жүйесінде микропластиктердің таралуын болдырмау үшін түкті қоқыс жәшігіне тастау керек және канализация арқылы жууға болмайды.

1. Есікті ашыңыз. Сүзгіні тартып шығарыңыз.

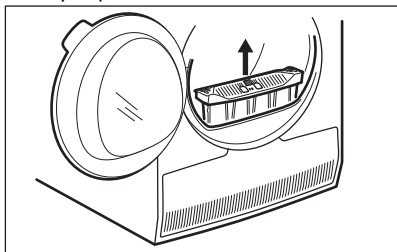

2. Сүзгіні ашу үшін ілгішті итеріңіз.

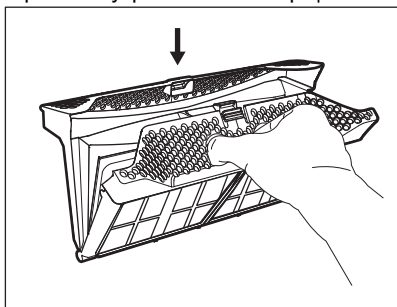

3. Сүзгінің екі ішкі бөлігінен де түкті қолмен жинаңыз.

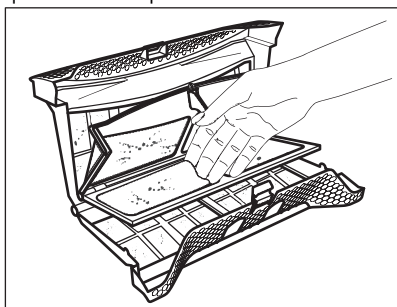

Талшықты қоқыс жәшігіне тастаңыз.

4. Қажет болса, сүзгіні шаңсорғышпен тазалаңыз. Сүзгіні жабыңыз.
5. Егер қажет болса, сүзгі ұяшығындағы және тығыздағыштағы түкті кетіріңіз. Шаңсорғышты пайдалануға болады. Қажет болса, сүзгі ұяшығы мен

тығыздағыштағы түкті алып тастаңыз.

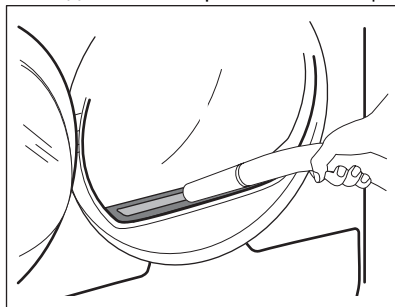

12.4 Су сауытын босату

Әрбір кептіру циклінен кейін қоюландырылған су сауытын босатыңыз.

Конденсацияланған су сауыты толған болса, бағдарлама автоматты түрде тоқтайды. Дисплейде  *water container* таңбасы шыққанда, су контейнерін босату керек.

Су сауытын босату:

1. Су сауытын көлденең күйде ұстап, сыртқа шығарыңыз.

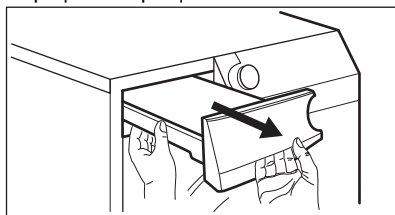

2. Суды бассейнге немесе соған ұқсас ыдысқа төгіңіз.

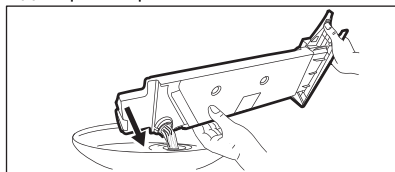

3. Су контейнерін орнына қайта қойыңыз.
4. Бағдарламаны жалғастыру үшін  Start/Pause түймесін басыңыз.

12.5 Конденсаторды тазалау

Дисплейде \Rightarrow *heat exchanger* таңбасы жыпылықтаса, конденсатор мен оның бөлігін тексеріңіз. Егер ол кір болса, оны тазалаңыз. Тексеруді 6 айда бір реттен кем емес орындаңыз.

⚠ АБАЙЛАҢЫЗ!

Металл бетті жалаң қолмен ұстамаңыз. Жарақат алу қаупі бар. Қорғайтын қолғап киіңіз. Металл бетке зақым түсіріп алмау үшін байқап тазалаңыз.

⚠ САҚТЫҚ ЕСКЕРТУ

Конденсатордан түкті тазалау үшін шаңсорғыштың қатты қондырмасын қолданбаңыз. Бұл конденсатордың қабырғаларын зақымдауы мүмкін, бұл құрылғының өнімділігінің төмендеуіне және кептіру уақытының ұзаруына әкелуі мүмкін.

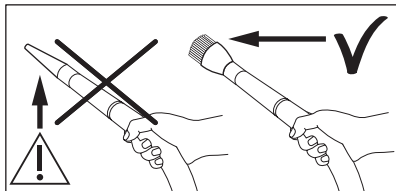

Тексеру:

1. Есікті ашыңыз. Сүзгіні тартып шығарыңыз.

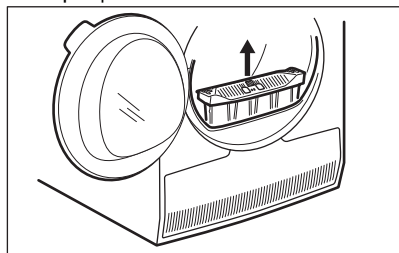

2. Конденсатор қақпағын ашыңыз.

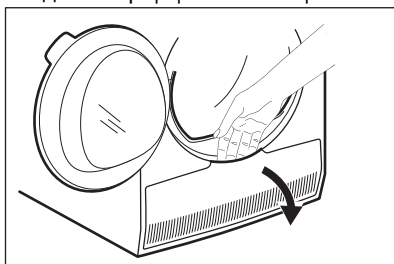

3. Конденсатор қақпағын ашу үшін тұтқаны бұраңыз.

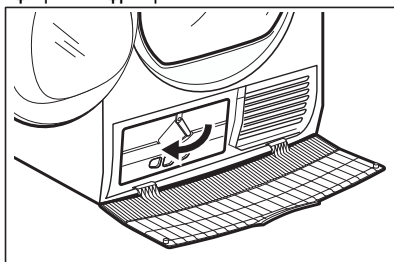

4. Конденсатордың қақпағын төмен түсіріңіз.

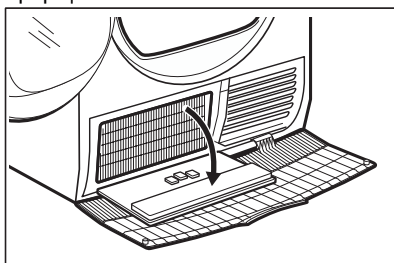

5. Қажет болса, конденсатордан және оның бөлімінен түкті алыңыз. Сіз щетка қондырмасы бар шаңсорғышты пайдалана аласыз.

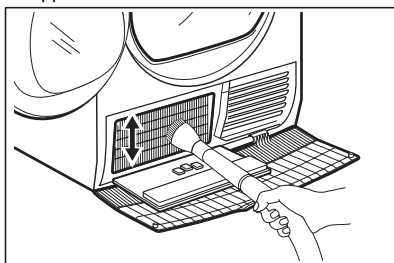

6. Конденсатордың қақпағын жабыңыз.
7. Тетікті орнына түскенше бұраңыз.

8. Сүзгіні орнына қойыңыз.

12.6 Ылғалдылық сенсорын тазалау

⚠ САҚТЫҚ ЕСКЕРТУ

Ылғалдылық сенсорының зақымдалу қаупі бар. Сенсорды тазалау үшін қатты заттарды немесе металл ысқыштарды пайдаланбаңыз.

Құрылғы үздік кептіруді қамтамасыз ететін металл ылғалдылық сенсорымен жабдықталған. Ол есік аймағының ішкі жағына орналастырылған.

Қолдану кезінде сенсордың беті кірленіп, кептіру өнімділігін нашарлатуы мүмкін.

Сенсорды кемінде жылына 3 немесе 4 рет немесе кептіру өнімділігінің төмендеуі байқалған жағдайда да тазалау ұсынылады.

Ыдыс жууға арналған ысқыштың қатты жағын және сірке суын немесе сабынның кішкене бөлігін пайдаланып тазалауға болады.

Сенсорды тазалау:

1. Жүктеу есігін ашыңыз.
2. Металл бетін бірнеше рет сұрту арқылы ылғалдылық сенсорының беттерін тазалаңыз.

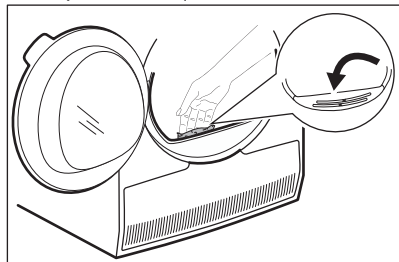

13. АҚАУЛЫҚТАРДЫ ЖОЮ

⚠ АБАЙЛАҢЫЗ!

«Қауіпсіздік» тарауын қараңыз.

12.7 Барабанды тазалау

⚠ АБАЙЛАҢЫЗ!

Құрылғыны тазалар алдында тоқтан ағытыңыз.

Барабанның ішкі беті мен барабан көтергіштерді тазалау үшін стандартты бейтарап сабынды жуғышты қолданыңыз. Тазаланған бетті жұмсақ шүберекпен сүртіңіз.

⚠ САҚТЫҚ ЕСКЕРТУ

Барабанды тазалау үшін жеміргіш материалдарды немесе темір жүн жөкені қолданбаңыз.

12.8 Басқару панелі мен корпусын тазалау

Басқару панелі мен корпусын тазалау үшін стандартты, бейтарап сабынды жуғышты қолданыңыз.

Тазалау үшін дымқыл шүберекті қолданыңыз. Тазаланған бетті жұмсақ шүберекпен сүртіңіз.

⚠ САҚТЫҚ ЕСКЕРТУ

Құрылғыны жиһаз тазалайтын заттармен не тот бастыратын жуғыш заттармен тазаламаңыз.

12.9 Ауа шығатын саңылауларын тазалау

Желдеткіш саңылаулардағы қыл-қыбырды тазалау үшін шаңсорғышты пайдаланыңыз.

13.1 Қате кодтары

Құрылғы жұмысын бастамай жатыр немесе жұмыс істеп тұрған кезде тоқтап қалады.

Алдымен мәселенің шешімін табуға тырысыңыз (кестені қараңыз). Мәселе жойылмаса, уәкілетті қызмет көрсету орталығына хабарласыңыз.

АБАЙЛАҢЫЗ!

Кез келген тексеру жұмыстары алдында құрылғыны сөндіріңіз.





Елеулі ақау пайда болғанда, дыбыстық сигналдар естіледі және дисплейде қате коды көрсетіліп,  Start/Pause түймесі үздіксіз жыпылықтауы мүмкін:

Қате коды	Ықтимал себебі	Шешім
E50	Құрылғы қозғалтқышының жүктемесі артық. Барабанда тым көп кір немесе кептеліп қалған.	Бағдарлама аяқталмаған. Кірді барабаннан шығарып алыңыз, бағдарламаны орнатыңыз және циклді қайта іске қосыңыз.
E90 немесе E91	Ішкі іркіліс. Құрылғының электронды элементтерінің арасында байланыс жоқ.	Бағдарлама дұрыс аяқталмаған не құрылғы уақытынан бұрын тоқтаған. Құрылғыны өшіріп, қайта қосыңыз. Қате коды қайта пайда болса, уәкілетті қызмет көрсету орталығына хабарласыңыз.
E90	Электр желісі тұрақты емес.	Құрылғыда E90 көрсетіліп тұрғанда, негізгі электр желі қуатының тұрақтануын күтіп, «Бастау» түймесін басыңыз. Егер құрылғы ешбір көрсетусіз циклді кідіртсе, циклді бастау түймесін басыңыз. Егер ескерту қайта пайда болса, қуат сымы/розетка тұтастығын немесе негізгі электр желіні тексеріңіз.

Дисплейде басқа қате кодтары көрсетілсе, құрылғыны өшіріп, қосыңыз. Ақаулық жалғаса берсе, уәкілетті қызмет көрсету орталығына хабарласыңыз.

Құрғатқыш барабанда басқа мәселелер туындаса, ықтимал шешімдердің бар-жоғын төмендегі кестеден қараңыз.

13.2 Ақаулықтарды жою

Мәселе	Ықтимал себебі	Шешім
Кір кептіргіші істемейді.	Кір кептіргіш электр желісіне жалғанбаған.	Оны розеткаға жалғаңыз. Сақтандырғыш қорабындағы сақтандырғышты тексеріңіз (тұрмыстық қондырғы).
	Есік ашық.	Есікті жабыңыз.
	 On/Off түймесі басылмаған.	түймесін  On/Off басыңыз.
	 Start/Pause түймесі түртілмеген.	 Start/Pause түймесін түртіңіз.
	Құрылғы күту режимінде.	түймесін  On/Off басыңыз.

Мәселе	Ықтимал себебі	Шешім
Кептіру нәтижесі қанағаттанарлықсыз.	Дұрыс емес бағдарлама таңдауы.	Үйлесімді бағдарламаны таңдаңыз. 1)
	Сүзгі бітелген.	Сүзгіні тазалаңыз. 2)
	 Dryness Level опциясы  iron dry  Dryness Level опциясын ең жоғарғы деңгейге өзгертіңіз. 3)	Максималды жүктеме өлшемінен асырмаңыз.
	Жүктеме тым үлкен болды.	Барабанның алдыңғы бетін тазалаңыз.
	Ауа ағыны саңылаулары бітелген.	Құрылғының төменгі жағындағы ауа өту саңылаулары тазалаңыз.
	Барабанның ішіндегі ылғалдылық сенсорында кір бар.	Құрғау деңгейі қажетті деңгейге орнатылмаған.
	Құрғау деңгейі қажетті деңгейге орнатылмаған.	Құрғау деңгейін реттеңіз. 4)
Конденсатор бітеліп қалған.	Конденсаторды тазалаңыз. 2)	
Жүктеу есігі жабылмады	Сүзгі құлыпталмаған.	Сүзгіні дұрыс күйге қойыңыз.
	Кір киім есік пен тығыздағыштың арасында қысылып қалған.	Қыстырылып қалған заттарды алып тастаңыз және есікті жабыңыз.
Бағдарламаны немесе параметрді өзгерту мүмкін емес.	Цикл басталғаннан кейін, бағдарламаны немесе параметрді өзгерту мүмкін емес.	Барабанды кептіргішті өшіріп, қайта қосыңыз. Қажетті бағдарлама немесе параметрді өзгертіңіз.
Опцияны таңдау мүмкін емес. Дыбыстық сигнал естіледі.	Сіз таңдауға тырысқан функция таңдалған бағдарлама үшін қолжетімді емес.	Барабанды кептіргішті өшіріп, қайта қосыңыз. Қажетті бағдарлама немесе параметрді өзгертіңіз.
Дисплейде күтпеген ұзақтық уақыты көрсетіліп тұр.	Кептіру ұзақтығы жүктеме көлемі мен ылғалдылық деңгейіне байланысты есептеледі.	Бұл автоматтандырылған процесс, сондықтан құрылғы дұрыс жұмыс істеп тұр.
Бағдарлама белсенді емес.	Су контейнері толы.	Су контейнерін төгіп,  Start/Pause түймесін басыңыз. 2)
Кептіру циклы тым қысқа.	Жүктеме өлшемі кішкентай.	Уақыт бағдарламасын таңдаңыз. Уақыт мәні жүктемеге қатысты болуы керек. Бір затты немесе аз мөлшердегі кірді кептіру үшін қысқа кептіру уақыттарын пайдалануды ұсынамыз.
	Кір тым құрғақ.	Тиісті уақыт бағдарламасын немесе жоғарырақ кептіру деңгейін таңдаңыз (мыс.,  extra dry)

Мәселе	Ықтимал себебі	Шешім
Кептіру циклі тым ұзын 5)	Сүзгі бітелген.	Сүзгіні тазалаңыз.
	Жүктеме тым үлкен.	Максималды жүктеме өлшемінен асырмаңыз.
	Кір жеткілікті түрде сығылмаған.	Кірді кір жуғыш машинада жақсылап сығыңыз.
	Бөлме температурасы тым төмен немесе тым жоғары болса, бұл құрылғының ақауы емес.	Бөлме температурасы +5°C-тан жоғары және +35°C-тан төмен болуын қамтамасыз етіңіз. Ең жақсы кептіру нәтижесіне қол жеткізу үшін оңтайлы бөлме температурасы 18° – 25°C аралығында болуы керек.

- 1) Бағдарлама сипаттамасын орындаңыз — БАҒДАРЛАМАЛАР тарауын қараңыз.
- 2) *КҮТУ ЖӘНЕ ТАЗАЛАУ* тарауын қараңыз.
- 3) Dryness Level опциясы бар кептіргіштер ғана.
- 4) СӨЗКӨМЕКТЕР ЖӘНЕ КЕҢЕСТЕР тарауын қараңыз.
- 5) Ескертпе: Максималды 6 сағаттан кейін кептіру циклі автоматты түрде аяқталады.

13.3 Орынсыз кептіру нәтижелерінің ықтимал себептері:

- Сүзгі бітелген. Сүзгінің бітелуі кептіру тиімділігін азайтады.
- Ауа ағыны саңылаулары бітелген.
- Ылғалдылық сенсоры лас.
- Барабан лас.

- Әдепкі құрғақтық деңгейі параметрлері тиісті емес. *Соңғы қалатын ылғалдылықты реттеу* бөлімін қараңыз
- Бөлме температурасы тым төмен не тым жоғары. Бөлменің оңтайлы температурасы 18°-25°C арасында.

14. ТҰТЫНУ МӨНДЕРІ

14.1 Кіріспе



Пайдаланушы нұсқаулығында ЕО энергия жапсырмасы мен экодизайны туралы талаптар көрсетілген: Регл. (ЕО) 2023/2534 стандарты — бұл қуат тиімділігі кластарын **A**-ден **G**-ге дейін қамтитын стандарт.



Құрылғымен бірге берілген энергияны үнемдеу белгісіндегі QR коды EP EPREL дерекқорындағы құрылғының жұмысына қатысты ақпаратқа веб-сілтемені қамтамасыз етеді. Пайдалану туралы нұсқаулықпен және осы құрылғымен бірге қамтамасыз етілген барлық құжаттармен бірге энергияны үнемдеу белгісін сақтаңыз. Дәл осы ақпаратты EPREL ішінде <https://eprel.ec.europa.eu> сілтемесін және құрылғының техникалық деректер тақтайшасындағы үлгі атауын және өнім нөмірін пайдаланып табуға болады. Техникалық деректер тақтайшасының орнын «Өнім сипаттамасы» тарауынан қараңыз.

14.2 Мәндік белгілер

кг	Кірді жүктеңіз.	айн/мин	Уақытта айналды
кВт/сағ	Пайдаланылатын қуат.		
сс:мм	Бағдарлама ұзақтығы.		
%	Айналдыру кезеңінің соңындағы бастапқы дымқылдық және кептіру бағдарламасының соңындағы қалған соңғы дымқыл. Айналдыру неғұрлым жоғары болса, айналдыру кезіндегі шу соғұрлым жоғары болады, бірақ кірді кептіру кезіндегі бастапқы дымқыл мен қуат шығыны аз болады.		

14.3 Комиссия ережесінің регламентіне сай (ЕО) 2023/2533 және Регл. (ЕО) 2023/2534.



Көрсетілген мәндер зертхана жағдайларында тиісті стандарттар көмегімен алынған. Түрлі параметрлер деректерді, мысалы, жуылатын кірдің көлемі, кірдің түрі және қоршаған орта жағдайларын өзгертуі мүмкін. Жуылатын кірдегі бастапқы ылғалдылық мөлшері, су түрі және бағдарламаның әдепкі параметрін өзгертсеңіз, қуат кернеуі де қуат тұтынуға және кептіру бағдарламасының ұзақтығына әсер етуі мүмкін.

Бағдарлама	Жүктеу (кг)	Уақытта айналды (айн/мин)	Бастапқы ылғалдылық (%)	Кептіру уақыты (сағ:мм)	Қуатты тұтыну (кВт/сағ)	Соңғы қалатын ылғалдылық (%)
Есо 1)	9,0	1000	60	3:29	1,99	0,0
Есо 1)	4,5	1000	60	1:55	1,06	0,0

1) Бұл ЕО экодизайн және энергетикалық жапсырма ережелеріне сәйкестігін бағалау үшін пайдаланылатын анықтамалық бағдарлама, Регл. (ЕО) 2023/2533 және Регл. (ЕО) 2023/2534. Бұл бағдарлама мақтадан жасалған кірді жүктің бастапқы ылғалдылығынан 60% жүктің соңғы қалатын ылғалдылығына дейін 0% кептіруге қабілетті.

Өртүрлі режимдердегі қуатты тұтыну

Өшірулі режимде пайдаланылатын қуат (Вт)	Күту режимінде пайдаланылатын қуат (Вт)	Кешіктіріп бастау (Вт)
0,13	0,13	4,00

Өшіру/Күту режиміне дейінгі уақыт ең көбі 15 минут болады.

14.4 Жиі пайдаланылатын бағдарламалар



Бұл мәндер тек көрсетуге арналған.

Бағдарлама	Жүктеу (кг)	Уақытта айналды (айн/мин)	Бастапқы ылғалдылық (%)	Кептіру уақыты (сағ:мм)	Қуатты тұтыну (кВт/сағ)	Соңғы қалатын ылғалдылық (%)
Cottons extra dry	9,0	1000	60	4:37	2,54	-3,0
Cottons extra dry	4,5	1000	60	3:24	1,76	-3,0
Cottons iron dry	9,0	1000	60	2:26	1,37	12,0
Cottons iron dry	4,5	1000	60	1:26	0,77	12,0
Synthetics extra dry	4,0	1200	40	1:44	0,85	0,0
Synthetics cupboard dry	4,0	1200	40	1:12	0,60	1,0
Synthetics iron dry	4,0	1200	40	0:50	0,41	12,0
Delicates	2,0	1100	55	0:47	0,37	0,5

15. ҚОРШАҒАН ОРТАҒА ҚАТЫСТЫ ЖАҒДАЙЛАР

Таңбасы бар қайта өңделетін материалдар  Қаптаманы қайта өңдеу үшін оны тиісті контейнерлерге салыңыз. Электрлік және электрондық жабдықтардың қалдығын қайта өңдеу арқылы қоршаған ортаны және адам денсаулығын қорғауға үлесіңізді қосыңыз. «Сызылған себет»

таңбасымен белгіленген жабдықтарды  бірге утилизациялауға болмайды. Өнімді жергілікті қайта өңдеу бөліміне қайтарыңыз немесе муниципалды мекемеге хабарласыңыз.

Осы өнімнің өндірілген күні сериялық нөмірде көрсетілген, оның нөмірінің бірінші саны өндірілген жылдың соңғы санына, екінші және үшінші сандар аптаның реттік нөміріне сәйкес келеді. Мысалы, 14512345 сериялық нөмірі өнім 2021 жылдың қырық бесінші аптасында өндірілгенін білдіреді.

Өндіруші: Electrolux Appliances AB, St. Göransgatan 143, 105 45 Stockholm, Швеция.

Польшада жасалған.

Esiet sveicināti AEG pasaulē! Pateicamies jums, ka iegādājāties mūsu ierīci.



Atbilstoši mūsu ilgtspējīguma mērķiem mēs samazinām papīra daudzumu un nodrošinām lietošanas instrukcijas tiešsaistē. Atrodiet pilno lietošanas instrukciju vietnē aeg.com/manuals



Saņemiet lietošanas ieteikumus un brošūras, traucējumu novēršanas, servisa un remonta informāciju vietnē aeg.com/support



Iegādājieties savai ierīcei papildpiederumus, vienreizējas lietošanas materiālus un oriģinālās rezerves daļas vietnē aeg.com/shop

Izmaiņu tiesības rezervētas.

SATURS

1. DROŠĪBAS INFORMĀCIJA.....	114
2. DROŠĪBAS NORĀDĪJUMI.....	118
3. PRODUKTA APRAKSTS.....	120
4. TEHNISKIE DATI.....	121
5. VADĪBAS PANELIS.....	122
6. PROGRAM.....	123
7. IESPĒJAS.....	125
8. IESTATĪJUMI.....	126
9. PIRMS PIRMĀS LIETOŠANAS.....	127
10. IZMANTOŠANA IKDIENĀ.....	129
11. IETEIKUMI UN PADOMI.....	132
12. APKOPE UN TĪRĪŠANA.....	132
13. TRAUCĒJUMMEKLĒŠANA.....	136
14. PATĒRIŅA DATI.....	139
15. AR VIDĪ SAISTĪTI APSVĒRUMI.....	141

1. ⚠ DROŠĪBAS INFORMĀCIJA



Pirms ierīces uzstādīšanas un lietošanas rūpīgi izlasiet pievienotos norādījumus.

Ražotājs neatbild par savainojumiem un bojājumiem, kas radušies ierīces nepareizas uzstādīšanas vai izmantošanas rezultātā. Vienmēr glabājiet instrukcijas drošā un pieejamā vietā turpmākai atsaucei un lejupielādējiet pilno versiju, kas pieejama tiešsaistē.



Brīdinājums! Ugunsgrēka risks/uzliesmojoši materiāli

Ierīce satur uzliesmojošu gāzi, propānu (R290), kas ir videi praktiski nekaitīga. Sargājiet ierīci no liesmām un aizdegšanās avotiem. Rīkojieties uzmanīgi, lai nesabojātu dzesētāja shēmu, kas satur propānu.

1.1 Bērnu un īpaši jūtīgu personu drošība

BRĪDINĀJUMS!

Pastāv nosmakšanas, traumu vai pastāvīgas invaliditātes risks.

- Šo ierīci drīkst izmantot bērni no 8 gadu vecuma un cilvēki ar ierobežotām fiziskām, sensorām vai garīgām spējām vai pieredzes un zināšanu trūkumu atbildīgas personas uzraudzībā vai, ja tie ir informēti par ierīces drošu lietošanu un izprot potenciālos riskus. Bērniem no līdz 8 gadu vecumam un personām ar ļoti plašu un sarežģītu invaliditāti jāliedz piekļuve ierīcei, ja vien tos nepārtraukti neuzrauga.
- Neļaujiet bērniem rotaļāties ar ierīci.
- Neļaujiet bērniem tuvoties iepakojumam un atbrīvojieties no tā pienācīgā veidā.
- Glabājiet mazgāšanas līdzekļus bērniem nepieejamās vietās.
- Neļaujiet bērniem atrasties ierīces tuvumā, ja ir atvērta ierīces durvis.
- Ja ierīcei ir bērnu drošības ierīce, tā jāaktivizē.
- Bērni nedrīkst tīrīt ierīci un veikt tās apkopi bez uzraudzības.

1.2 Vispārīgā drošība

- Šī ierīce ir paredzēta tikai tādas veļas žāvēšanai mājas apstākļos, kuru ir atļauts žāvēt veļas žāvētājā.
- Neizmantojiet žāvētāja funkciju, ja veļai ir rūpniecisku ķīmikāliju traipi.
- Šī ierīce ir izstrādāta tikai izmantošanai mājas apstākļos un telpās.
- Šo ierīci var izmantot birojos, viesnīcu viesu numuros, viesu apartamentos, lauku viesu mājās un citās līdzīgās

uzturēšanās vietās, kurās izmantošana nepārsniedz (vidējo) mājsaimniecības lietošanas intensitāti.

- Nemainiet šī produkta specifiku.
- Ja veļas žāvētājs tiek novietots uz veļas mazgājamās mašīnas, izmantojiet komplektu žāvētāja novietošanai uz veļas mašīnas. Savienošanas komplektu, ko var iegādāties pie pilnvarotā izplatītāja, var izmantot tikai ar papildpiederumiem pievienotajā instrukcijā norādīto ierīci. Pirms uzstādīšanas rūpīgi izlasiet to (skatiet komplekta lietotāja manuāli).
- Ierīci var uzstādīt kā brīvstāvošu ierīci vai zem virtuves darbvirsmas, ievērojot pareizo attālumu (skatiet uzstādīšanas bukletu).
- Neuzstādiet ierīci aiz slēdzamām durvīm, bīdāmām durvīm vai durvīm ar eņģēm pretējā pusē, ja tā rezultātā nevar pilnībā atvērt ierīces durvis.
- Nodrošiniet gaisa cirkulāciju starp ierīci un grīdu. Ventilācijas atveri pamatnē nedrīkst aizsegt ar paklāju vai citu grīdas segumu.
- **BRĪDINĀJUMS!** Ierīci nedrīkst barot caur ārējo komutācijas ierīci, piemēram, taimeru, vai pievienot to sistēmai, kuru regulāri ieslēdz un izslēdz inženiertehniskā nodrošinājuma sistēma.
- Pieslēdziet kontaktspraudni kontaktligzdai tikai uzstādīšanas procesa beigās. Pārbaudiet, vai pēc ierīces uzstādīšanas, ir ērti pieejams strāvas kabeļa kontaktspraudnis.
- **BRĪDINĀJUMS!** Neuzstādiet ierīci vietā, kur nenotiek gaisa apmaiņa
Ierīce satur uzliesmojošu gāzi, propānu (R290), kas ir videi praktiski nekaitīga. Sargājiet ierīci no liesmām un aizdegšanās avotiem. Rīkojieties uzmanīgi, lai nesabojātu dzesētāja shēmu, kas satur propānu.
- **BRĪDINĀJUMS!** Sekojiet tam, lai ierīces korpusa vai iebūvētās konstrukcijas ventilācijas atveres nebūtu aizsprostotas.

- BRĪDINĀJUMS! Nebojājiet dzesētāja kontūru.
- BRĪDINĀJUMS! Nepieskarieties kondensatora metāla režģim ar rokām bez aizsargcimdiem. Pastāv traumu risks. Lietojiet aizsargcimdus.
- Ja elektrības padeves vads ir bojāts, lai izvairītos no elektrības trieciena riska, tas jānomaina ražotājam, autorizētajam servisa centram vai citam kvalificētam speciālistam.
- Nepārsniedziet maksimālo ievietojamo veļas svaru 9,0 kg.
- Noslaukiet pūkas vai iepakojuma gružus, kas sakrājušies ap ierīci.
- Nedarbiniet ierīci, ja tajā nav ievietots filtrs. Iztīriet plūksnu filtru pirms vai pēc katras lietošanas reizes.
- Nežāvējiet žāvētājā nemazgātu veļu.
- Priekšmeti, kas piesārņoti ar tādām vielām kā augu cepamā eļļa, acetons, spirts, benzīns, petroleja, traipu tīrītāji, terpentīns, vaski un vaska tīrītāji, pirms žāvēšanas žāvētājā jāizmazgā karstā ūdenī ar palielinātu daudzumu mazgāšanas līdzekļa.
- Veļas žāvētājā nedrīkst žāvēt tādus priekšmetus kā putu gumija (lateksa putas), dušas cepures, ūdensnecaurļaidīgi audumi, priekšmeti ar gumijas oderi un apģērbi vai spilveni, kas pildīti ar gumijas polsterējumu.
- Pārliecinieties, ka veļa nav iespiesta starp ierīces durvīnām un gumijas blīvi.
- Veļas mīkstinātāji un tamlīdzīgi izstrādājumi jāizmanto tikai atbilstoši veļas mīkstinātāja ražotāja norādēm.
- Izņemiet no apģērbiem visus priekšmetus, kas var izraisīt aizdegšanos, piemēram, šķiltavas un sērkokoņus.
- BRĪDINĀJUMS! Nekad neapturiet veļas žāvētāja darbību pirms žāvēšanas cikla beigām, izņemot gadījumus, kad visi priekšmeti tiek ātri izņemti un izklāti, lai izvēdinātos atlikušais siltums.
- Pirms jebkādam apkopes darbībām izslēdziet ierīci un atvienojiet spraudkontakta no elektrotīkla.

2. DROŠĪBAS NORĀDĪJUMI

2.1 Uzstādīšana



Brīdinājums! Ugunsgrēka risks/uzliesmojoši materiāli

- Noņemiet visu iesaiņojumu.
- Neuzstādiēt un nelietojiet bojātu ierīci.
- Ievērojiet kopā ar ierīci piegādātās uzstādīšanas norādes.
- Neuzstādiēt ierīci vietā, kur nenotiek gaisa apmaiņa
Ierīce satur satur uzliesmojošu gāzi, propānu (R290), gāzi, kas ir videi praktiski nekaitīga. Sargājiet ierīci no liesmām un aizdegšanās avotiem. Rīkojieties uzmanīgi, lai nesabojātu dzesētāja shēmu, kas satur propānu.
- Vienmēr uzmanīgi pārvietojiet ierīci, jo tā ir smaga. Vienmēr izmantojiet drošības cimdus un slēgtus apavus.
- Neuzstādiēt un nelietojiet ierīci vietā, kur temperatūra ir zemāka par 5 °C vai augstāka par 35 °C.
- Virsmai, uz kuras ierīci paredzēts uzstādīt, jābūt līdzenei, stabilai, karstumizturīgai un tīrai.
- Pārvietošanas laikā vienmēr turiet ierīci vertikālā stāvoklī.
- Kad ierīce novietota pastāvīgajā vietā, pārbaudiet, vai tā ir pareizi nolīmeņota, izmantojot spirta līmeņrādi. Ja nepieciešams, noregulējiet kājiņas attiecīgi.

2.2 Pieslēgums elektrotīklam

⚠ BRĪDINĀJUMS!

Ugunsgrēka un elektrošoka risks!

- Pieslēdziet kontaktspraudni kontaktligzdai tikai uzstādīšanas procesa beigās. Pārbaudiet, vai pēc ierīces uzstādīšanas var brīvi piekļūt kontaktspraudnim.
- UZMANĪBU: Šī ierīce ir paredzēta uzstādīšanai/pievienošanai ēkas zemējuma savienojumam.
- Pārliecinieties, ka tehnisko datu plāksnītē norādītie parametri atbilst elektrotīkla parametriem.

- Vienmēr izmantojiet pareizi uzstādītu un drošu elektrotīkla kontaktligzdu.
- Neizmantojiet vairāku kontaktspraudņu adapterus un pagarinātājus.
- Neatvienojiet ierīci, velkot aiz strāvas kabeļa. Vienmēr turiet strāvas kontaktdakšu.
- Nepieskarieties strāvas kabelim vai strāvas kontaktdakšai ar mitrām rokām.

2.3 Lietošana

⚠ BRĪDINĀJUMS!

Pastāv risks gūt savainojumus, elektrošoku, izraisīt ugunsgrēku, apdegumus vai ierīces bojājumus.

- Šī ierīce ir paredzēta tikai izmantošanai mājas apstākļos (iekštelpās).
- Nežāvējiet bojātus (saplīsušus, spurainus) priekšmetus, kas satur jebkāda veida polsterējumu.
- Ja veļa ir mazgāta ar traipu tīrīšanas līdzekli, pirms žāvēšanas cikla veiciet papildu skalošanas ciklu.
- Žāvējiet tikai tādus audumus, kas ir piemēroti žāvēšanai šāda veida ierīcē. Ievērojiet uz apģērba informatīvajām etiķetēm sniegtos kopšanas norādījumus.
- Nedzeriet un negatavojiet ēdienu ar kondensāta ūdeni/destilētu ūdeni. Tas var izraisīt veselības problēmas cilvēkiem un dzīvniekiem.
- Nesēdiēt un nekāpiet uz atvērtām ierīces durvīm.
- Neizmantojiet ierīci pīloši slapju apģērba žāvēšanai.

2.4 Apkope un tīrīšana

⚠ BRĪDINĀJUMS!

Pastāv traumu un ierīces bojājumu risks.

- Ierīces tīrīšanai neizmantojiet ūdens smidzinātāju un tvaika tīrītāju.
- Tīriet ierīci ar mitru mikstu drānu. Izmantojiet tikai neitrālus mazgāšanas līdzekļus. Neizmantojiet abrazīvus izstrādājumus, abrazīvus sūkļus, šķīdinātājus vai metāla priekšmetus.

- Ievērojiet piesardzību, tīrot ierīci, lai nepieļautu dzesēšanas sistēmas bojājumus.
- Nepieskarieties kondensatora metāla plāksnēm ar kailām rokām, lai novērstu traumas. Vienmēr valkājiet aizsargcimdus un tīriet, ievērojot rūpību, lai nesabojātu metāla virsmu.
- Tīrot filtrus, izmetiet atkritumu tvertnē plūksnas, lai novērstu mikroplastmasas iekļūšanu ūdens sistēmā.

2.5 Kompresors

BRĪDINĀJUMS!

Pastāv ierīces bojājumu risks.

- Kompresors un tā sistēma žāvētāja ir uzpildīts ar īpašu vielu, kas nesatur fluoru – hlору – ogļūdeņražus. Sistēmai jāpaliek noslēgtai. Sistēmas bojājumi var izraisīt šķidruma noplūdi.

2.6 Serviss

- Lai salabotu ierīci, sazinieties ar pilnvarotu servisa centru. Izmantojiet tikai oriģinālās rezerves daļas.
- Lūdzu, ņemiet vērā, ka pašrocīgi veikti remontdarbi vai remontdarbi, kurus veikušas neprofesionālas personas, var radīt apdraudējumu, un garantija var zaudēt spēku.
- Turpmāk minētās rezerves daļas pieejamas vismaz 10 gadus pēc modeļa ražošanas pārtraukšanas: blīves un paplāksnes, slēdži un sviras, kondensāta sūkņi, durvju bloķēšanas mehānismi, motori un motoru birstes, transmisijas starp motoru un tvertni, ventilatori un ventilatoru ritentiņi, tvertnes un gultņi, ūdens caurules un saistītais aprīkojums, tostarp šļūtenes, vārsti un filtri, kabeļu un slēdži, iespiestas shēmas, elektroniski displeji, termostati un temperatūras sensori, programmatūras atjauninājumi (tostarp programmas atiestatīšanai), atsperes, sildītāji un sildelementi, drošinātāji (atsevišķi vai kopā), motora

kondensators, spriegošanas rullīši, durtiņas, durtiņu blīvējums, durtiņu rokturi, durvju bloķēšanas komplekti un enges, jēlkokvilnas filtri, gaisa filtri, plastmasas perifērijas, kondensāta tvertnes. Jūsu valstī var tikt piemērots ilgāks laiks. Lai iegūtu papildu informāciju, apmeklējiet mūsu tīmekļa vietni.

- Lūdzu, ņemiet vērā, ka dažas no šīm rezerves daļām ir pieejamas tikai profesionāliem remontētājiem un ka ne visas rezerves daļas der visiem modeļiem.
- Attiecībā uz lampu(-ām), kas atrodas šī izstrādājuma iekšpusē, un rezerves daļu lampām, ko pārdod atsevišķi: šīs lampas ir izstrādātas, lai izturētu ārkārtējus fiziskus apstākļus sadzīves tehnikā, piemēram, temperatūru, vibrāciju, mitrumu, vai ir paredzētas informācijas signalizēšanai par ierīces darbības stāvokli. Tās nav paredzētas citiem lietošanas veidiem un nav piemērotas māsaimniecības telpu apgaismojumam.

2.7 Utilizācija

BRĪDINĀJUMS!

Pastāv traumu un nosmakšanas risks.



Brīdinājums! Ugunsgrēka risks/ materiāla kaitējuma un ierīces bojājumu risks.

- Atvienojiet ierīci no elektropadeves un ūdens padeves.
- Nogrieziet strāvas kabeli netālu no ierīces un utilizējiet to.
- Ierīce satur uzliesmojošu gāzi (R290). Sazinieties ar vietējās pašvaldības iestādēm, lai noskaidrotu, kā pareizi utilizēt ierīci.
- Noņemiet durvju fiksatoru, lai bērni vai mājdzīvnieki nevarētu ierāpties veļas žāvētāja tilpnē un tur sevi ieslēgt.
- Utilizējiet ierīci saskaņā ar WEEE Direktīvu par elektrisko un elektronisko iekārtu atkritumiem.

3. PRODUKTA APRAKSTS

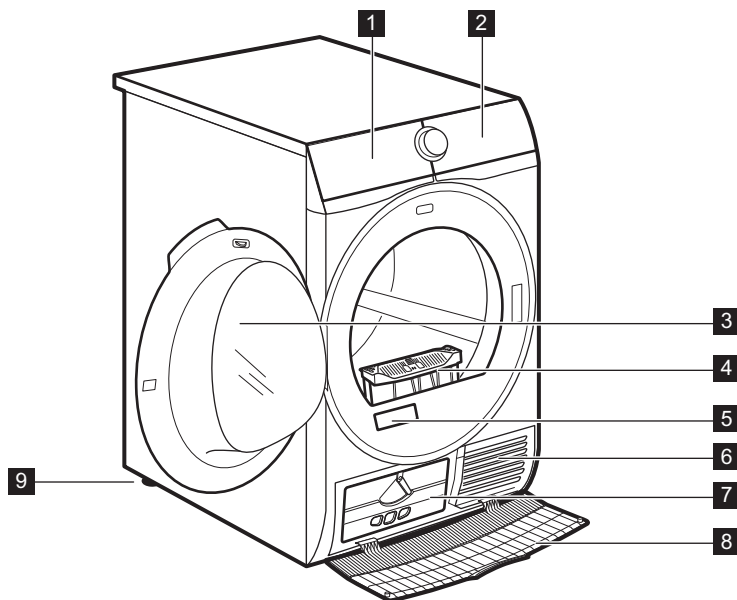

- 1 Ūdens tvertne
- 2 Vadības panelis
- 3 Ierīces durvis
- 4 Filtrs
- 5 Ražotāja plāksnīte un QR kods
- 6 Gaisma plūsmas atveres
- 7 Kondensatora vāks

- 8 Kondensatora pārsegu
- 9 Regulējamas kājiņas



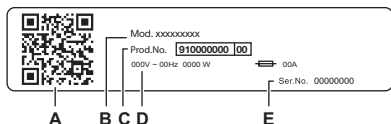

Veļas ievietošanas atvieglošanai vai durvīņu virziena maiņas atvieglošanai. (Skatīt atsevišķu lietošanas instrukciju).



Ražotāja plāksnītē norādīts:

- A. QR kods
- B. modeļa nosaukums
- C. produkta numurs
- D. elektriskie raksturlielumi
- E. sērijas numurs

Skenējiet ierīces **QR kodu**, lai reģistrētu savu produktu un maksimāli izmantotu visas tā iespējas.

-  Piekļūstiet ierīces informācijai, dokumentācijai un rakstiem par to, kā izmantot labākās funkcijas (lieto-tāja rokasgrāmata pieejama arī aeg.com/manuals)
-  Saņemiet lietošanas padomus, problēmu novēršanu, apkopes un remonta informāciju (pieejami arī vietnē aeg.com/support)
-  Iegādājieties papildpiederumus, vienreizējas lietošanas materiālus un oriģinālās rezerves daļas savai ierīcei (pieejams arī vietnē aeg.com/shop)

3.1 Pieslēgums elektrotīklam

Ierīces uzstādīšanas beigās jūs varat pieslēgt spraudkontakta kontaktligzdai.

Nepieciešamie elektroenerģijas parametri ir norādīti datu plāksnītē un sadaļā "Tehniskie dati". Pārbaudiet, vai tie ir saderīgi ar elektrotīkla parametriem.

Pārbaudiet, vai mājas elektrotīkls ir piemērots ierīces maksimālajai jaudai, ņemot vērā arī visas citas ierīces, kuras var tikt izmantotas.

Pieslēdziet ierīci sazemētai kontaktligzdai.

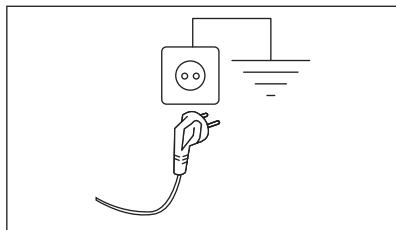

Strāvas padeves kabelim ir jābūt viegli sniedzamam pēc ierīces uzstādīšanas.

Lai veiktu jebkādus elektriskos darbus, kas nepieciešami šīs ierīces uzstādīšanai, sazinieties ar mūsu pilnvaroto servisa centru.

Ražotājs neuzņemas nekādu atbildību par bojājumiem un traumām, kas rodas minēto drošības pasākumu neievērošanas dēļ.

4. TEHNISKIE DATI

Augstums x platums x dziļums	85,0 x 59,6 x 66,3 cm
Maks. dziļums, kad ierīces durvis atvērtas	110,8 cm
Maks. platums, kad ierīces durvis atvērtas	95,8 cm
Pielāgojams augstums	85,0 cm (+ 1,5 cm – kājiņu pieregulēšana)
Veļas tilpnes tilpums	118 l
Maksimālais veļas daudzums	9,0 kg
Spriegums	230 V
Frekvence	50 Hz
Akustiskā skaņas emisija žāvēšanas cikla Eco programmai ar maksimālu ielādi	66 dB(A)
Kopējā jauda	700 W

Lietojuma veids	Mājsaimniecība
Atļautā apkārtējās vides temperatūra	no +5 līdz +35°C
Aizsargapvalka nodrošinātais aizsardzības līmenis pret cieto daļiņu un mitruma iedarbību, izņemot gadījumus, kad zemsprieguma ierīcēm nav aizsardzības pret mitrumu	IPX4
Dzesētāja gāzes apzīmējums	R290
Aukstumaģenta svars	0,110 kg

5. VADĪBAS PANELIS

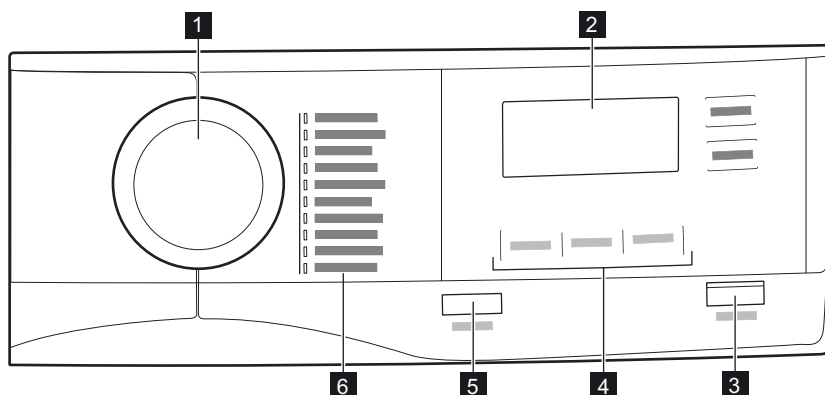







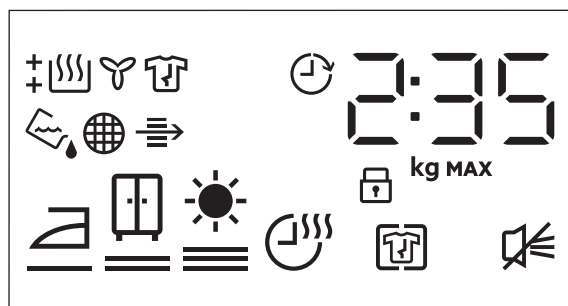





- 1** Programmu pārslēgš
- 2** Displejs
- 3** Poga Start/Pause
- 4** Iespējas



- 5** On/Off poga ar zemas jaudas funkciju
- 6** Programmas

5.1 Displejs



Simboli displejā	Simbolu apraksts
2 : 35	cikla laika indikācija
8.0 kg MAX	maksimālais veļas daudzums
0' .20h	atliktā starta izvēle (30 min.-20 h)
	ļespēja + Anti Crease ieslēgta
	skaņas signāls izslēgts
	bērnu drošības funkcija ieslēgta
	veļas sausuma pakāpe: gludināšanai, ievietošanai skapī, īpaši sausa
	ļespēja Time Dry ieslēgta
	Indikators: <i>iztukšojiet ūdens tvertni</i>
	indikators: <i>iztīrīt filtru</i>
	indikators: <i>pārbaudīt kondensatoru</i>
	indikators: <i>žāvēšanas fāze</i>
	indikators: <i>atdzesēšanas fāze</i>
	indikators: <i>saburzīšanās novēršanas fāze</i>
	ļespēja Delay Start ieslēgta

6. PROGRAM



Program	Ievietojamais veļas daudzums 1)	Īpašības / auduma marķējums 2)
MixDry	6,0 kg	Paredzēts nešķirotā apģērba ikdienas žāvēšanai. Vienmērīgi izžāvē ikdienas kokvilnas, kokvilnas un sintētiskas sajaukuma un sintētiskas apģērbus. 
Eco 3)	9,0 kg	Programma piemērota mitras kokvilnas veļas žāvēšanai un ir visefektīvākā programma mitras kokvilnas veļas žāvēšanai nepieciešamā elektroenerģijas patēriņa ziņā. Sausuma pakāpe nav pielāgojama un ir iestatīta pēc noklusējuma cupboard dry/gatava uzglabāšanai. 

Program	levietoja- mais veļas daudzums 1)	Īpašības / auduma marķējums 2)
Cottons	9,0 kg	Programma baltiem un krāsainiem kokvilnas izstrādājumiem. Noklusējuma iestatījums ir sausuma līmenis "gatavs glabāšanai". / ☺, ☹
Synthetics	4,0 kg	Jauktiem apģērbiem, kas galvenokārt satur sintētiskās šķiedras, piemēram, poliesterus, poliamīdus utml. / ☺, ☹, ☹
Delicates	2,0 kg	Ieteicama patiesi smalkiem audumiem, tādiem kā viskoze, mākslīgais zīds, akrils un to sajaukumi. / ☺, ☹, ☹
Bedlinen XL	4,5 kg	Žāvē līdz pat trim gultas veļas komplektiem vienlaikus. Samazina lielu veļas gabalu savērpšanos vai sapīšanos, nodrošinot, ka katrs veļas gabals sasniedz vienmērīgu sausumu bez mitriem plankumiem. / ☺, ☹, ☹
Sportswear	4,0 kg	Izzāvē sporta apģērbus, kas ražots no sintētiskajām šķiedrām, tostarp, poliesteru, elastāna, to maisījuma un poliamīda. / ☺, ☹, ☹
Duvet	3,0 kg	Nodrošina iekšējo daļu pareizu žāvēšanu caur vienas vai divu kārtu apvalkiem segām, spilveniem un polsterētiem palagiem. / ☺, ☹, ☹
Easy Iron	2,0 kg	Samazina burzīšanos mazam daudzumam kokvilnas, sintētiskas un jaukta satura audumu apģērbiem vieglākai gludināšanai. Iespējami divi žāvēšanas līmeņi: Gludināšanai — atstāj apģērbus nedaudz mitrus, lai to varētu gludināt vai izkārt; un Skapim — pilnībā izžāvē drēbes. / ☺, ☹, ☹
Refresh	1,0 kg	Tikai sausiem apģērbiem Īss zemas temperatūras cikls, kas palīdz izvēdināt nepatīkamos aromātus no neliela apģērbus daudzuma. Paredzēts arī sausām drēbēm, kuras tikušas glabātas ilgu laiku. / ☺, ☹, ☹

1) Maksimālais svars attiecas uz vienumiem sausā veidā.

2) Audumu apzīmējumu nozīmi skatiet sadaļā *IKDIENAS LIETOŠANA: Veļas sagatavošana*.

3) Šī atsaucē programma tiek izmantota, lai novērtētu ierīces atbilstību Apvienotās Karalistes ekodizaina un energomarķējuma noteikumiem, Regulai (ES) 2023/2533 un Regulai (ES) 2023/2534. Šī programma var izžāvēt kokvilnu no 60 % sākotnējā mitruma līmeņa līdz galīgajam mitruma līmenim 0 %.

1. Ieslēdziet ierīci.
2. Izvēlieties vienu no iespējamajām programmām.
3. Vienlaikus turiet piespiestas pogas  

Dryness Level un  + **Anti Crease**.







Displejā parādās viens no simboliem:



 — Maksimāls sausums

 — Papildu sausums

 — Standarta sausums

4. Atkārtoti pieskarieties pogai  **Start/Pause**, līdz sasniedzat vēlamo sausuma pakāpi.

Sausuma pakāpe	Displeja simbols
maksimāls sausums	 
sausāka veļa	 
standarta sausa veļa	 

5. Lai ierīce atcerētos attiecīgo iestatījumu, vienlaikus turiet nospieestas pogas   **Dryness Level** un  + **Anti Crease** aptuveni 2 sekundes.

7.2 + Anti Crease

Pagarina pretburzīšanās fāzi (30 minūtes) žāvēšanas cikla beigās līdz 120 minūtēm. Pēc žāvēšanas fāzes tīlne ik pa laikam apgriežas, lai novērstu apgērba burzīšanos. Veļu var izņemt no žāvētāja pretburzīšanās fāzes laikā.

7.3 End Signal

Skaņas signāls tiek atskaņots šādos gadījumos:

- cikla beigās
- burzījumu novēršanas fāzes sākumā un beigās

Pēc noklusējuma skaņas signāls vienmēr ir ieslēgts. Jūs varat izmantot šo iespēju, lai ieslēgtu vai izslēgtu skaņu.

7.4 Time Dry

Paredzēts: Cottons, Bedlinen **XL**, Synthetics un MixDry programmas. Ļauj lietotājam iestatīt konkrētu žāvēšanas programmas laiku no 10 minūtēm līdz 2 stundām (solis – 10 minūtes). Kad šī iespēja ir iestatīta maksimāli pieejamajā apjomā, izdziest veļas daudzuma indikators.



Cikla ilgums atbilst iestatītajam žāvēšanas laikam neatkarīgi no tīlnē ievietotā veļas daudzuma un sausuma pakāpes.

ŽĀVĒŠANAS LAIKA IETEIKUMI

līdz 10 min tikai vēss gaiss (bez sildītāja).

10–40 min papildu žāvēšana sausākam rezultātam pēc iepriekšējā žāvēšanas cikla.

> 40 min neliela, labi izgriezta (>1200 apgr./min) veļas daudzuma (līdz 4 kg) pilna cikla žāvēšana

7.5 Delay Start



Ļauj atlikt žāvēšanas programmas sākumu uz laiku no vismaz 30 minūtēm līdz maksimāli 20 stundām.

8. IESTATĪJUMI



8.1 Ūdens tvertnes indikatora deaktivizēšana



Ūdens tvertnes indikators ir aktivizēts pēc noklusējuma. Tas iedegas žāvēšanas cikla beigās vai cikla laikā, ja ūdens tvertne ir pilna.

Ja ir uzstādīts izsūkņēšanas komplekts, ūdens tvertne iztukšojas automātiski un indikatoru var deaktivizēt.

Lai deaktivizētu indikatoru:



1. Ieslēdziet ierīci.

- Izvēlieties vienu no iespējamajām programmām.
- Vienlaikus piespiediet un turiet  + **Anti Crease** un  **End Signal** pogas.

Ūdens tvertnes indikators:  ir izslēgts, un parādās simbols  – ūdens tvertnes indikators ir pastāvīgi **deaktivizēts**





Lai aktivizētu ūdens tvertnes indikatoru, izpildiet iepriekš minētos norādījumus.

Ūdens tvertnes indikators:  ir ieslēgts un parādās simbols  – ūdens tvertnes indikators ir pastāvīgi **aktivizēts**

8.2 Darba stundu skaitītājs

Šī funkcija sniedz iespēju rādīt kopējo ierīces darbības laiku stundās, kas tiek skaitītas no brīža, kad ierīce ir pirmo reizi ieslēgta. Tiek rādīts faktiskais ciklu darbības laiks (neietver pauzes, atliktā starta laiku).

Lai aplūkotu šo rādītāju, veiciet turpmākās darbības.

- Ieslēdziet ierīci, nospiežot pogu  **On/Off**.
- Pāris sekundes turiet nospiešanas pogas  **Dryness Level** un  **End Signal**.
- Pēc 3 sekundēm displejā tiek parādītas ierīces kopējās nostrādātās darba stundas: piemēram, ja darba laiks ir



1276 stundas, displejā rādīs tekstu **Hr 2** sekundes, un pēc tam **12 2** sekundes, kam sekos **76**. Šī vērtība tiek parādīta ar divu ciparu secību vienlaikus: pirmie divi cipari norāda tūkstošus un simtus, otrie divi cipari norāda desmitus un vienus.

Lai izietu no šī režīma, nospiediet jebkuru pogu, pagrieziet programmu izvēles pogu vai izslēdziet ierīci.

8.3 Rūpnīcas noklusējuma iestatījumi

Šī funkcija ļauj atjaunot rūpnīcas noklusējuma iestatījumus. Saglabātās iespējas un darba režīmi tiks atiestatīti.

Lai **aktivizētu** šo iespēju, veiciet turpmākās darbības.

- Ieslēdziet ierīci, nospiežot  **On/Off** pogu.
- Uzgaidiet aptuveni 8 sekundes.
- Vienlaikus nospiediet  **Time Dry** un  **Delay Start** pogas un paturiet dažas sekundes.
- Ierīce apstiprinās darbību, displejā rādot
 - - - .



Ja procedūra nedarbojas (tas var būt noildzes vai nepareizas pogu kombinācijas dēļ), izslēdziet ierīci un atkārtojiet secību no sākuma.

9. PIRMS PIRMĀS LIETOŠANAS



Pirmo reizi iedarbinot žāvētāju, tiek automātiski atbrīvoti aizmugures veļas tilpnes fiksatori. Ir iespējams, ka atskan troksnis.

Lai atbrīvotu aizmugures veļas tilpnes fiksatorus:

- Ieslēdziet ierīci.
 - Iestatiet jebkuru programmu.
 - Nospiediet taustiņu **Sākt/Pauze**.
- Veļas tilpne sāk griezties. Aizmugures veļas tilpnes fiksatori tiek deaktivēti automātiski.

Pirms ierīces lietošanas veļas žāvēšanai:

- Notīriet veļas žāvētāja tilpni ar mitru drānu.
- Palaidiet 1 stundas programmu ar mitru veļu.



Žāvēšanas cikla sākumā (pirmajās 3 – 5 min.) iespējams nedaudz augstāks skaņas līmenis. Tas notiek tāpēc, ka iedarbojas kompresors. Tā ir normāla parādība ierīcēm, kuras darbina kompresors, piemēram, ledusskapjiem un saldētavām.

9.1 Neparasta smaka

Ierīce ir cieši iesaiņota.

Pēc izstrādājuma izsaiņošanas var būt jūtama neparasta smaka. Tā ir normāla parādība pilnīgi jauniem produktiem.

Ierīce ir izgatavota no dažādiem materiāliem, kas kopā var radīt neparastu smaku.

Laika gaitā, pēc dažiem žāvēšanas cikliem smaka pakāpeniski izzūd.

9.2 Trokšņi



Dažreiz žāvēšanas cikla laikā var būt dzirdami dažādi trokšņi. Tie ir normāli darbības trokšņi.

Darbojas kompresors.

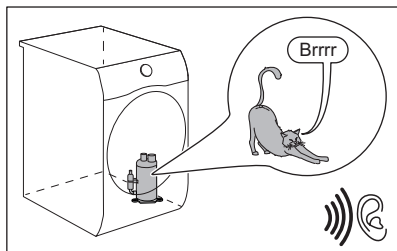

Rotē veļas tilpne.

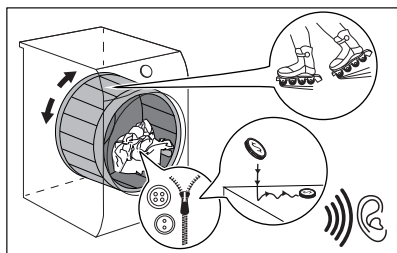

Darbojas ventilatori.

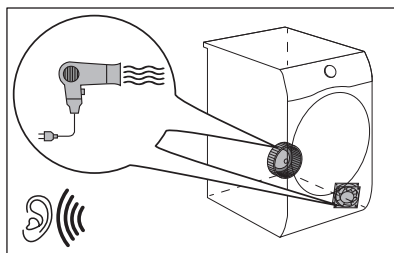

Darbojas sūkņi, un tvertnē tiek pārsūknēts kondensāts.

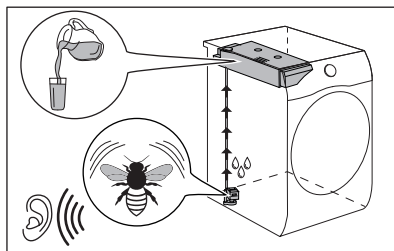

10. IZMANTOŠANA IKDIENĀ

10.1 Veļas sagatavošana



Tvertnes ielāde līdz maksimālai ietilpībai, kas norādīta attiecīgajām programmām, palīdzēs ietaupīt enerģiju.



Apģērbs pēc mazgāšanas bieži ir sagriezies un sapinies.

Sagriezušās un sapinušās veļas žāvēšana ir neefektīva.

Lai nodrošinātu pienācīgu gaisa plūsmu un vienmērīgu žāvēšanu, apģērbus ir ieteicams izpurināt un ievietot žāvētājā pa vienam gabalam.

Lai nodrošinātu pareizu žāvēšanas procesu:

- Aizveriet rāvējslēdzējus.
- Aiztaisiet segu pārsegu aizdares.
- Nežāvējiet vaļīgas saites vai lentes (piem., priekšautiem). Pirms programmas sākšanas sasieniet.
- Izņemiet no kabatām visus priekšmetus.

- Apģērbus, kuru iekšējais slānis izgatavots no kokvilnas, jāizgriež otrādi. Kokvilnas slānim jābūt vērstam uz āru.
- Vienmēr iestatiet programmu, kas piemērota veļas veidam.
- Nelieciet kopā gaišus un tumšus apģērbus.
- Izmantojiet kokvilnai, adītām jakām un trikotāžas apģērbiem piemērotu programmu, lai novērstu apģērbus saraušanos.
- Nepārsniedziet programmu nodalā vai displejā norādīto maksimālo veļas daudzumu.
- Žāvējiet tikai to veļu, kuru drīkst žāvēt žāvētājā. Skatiet norādes uz auduma.
- Nežāvējiet lielus priekšmetus kopā ar maziem. Mazi apģērba gabali var iekerties lielajos un palikt mitri.
- Izpuriniet lielus apģērba un auduma gabalus pirms to ievietošanas žāvētājā. Tas jā dara, lai pēc žāvēšanas cikla iekšpusē nepaliktu mitras vietas.

Norādes uz auduma

Apraksts



Apģērbus drīkst žāvēt žāvētājā.



Apģērbus drīkst žāvēt žāvētājā augstā temperatūrā.



Apģērbus drīkst žāvēt žāvētājā tikai zemā temperatūrā.



Apģērbus nedrīkst žāvēt žāvētājā.

10.2 Veļas ievietošana tilpnē

⚠ UZMANĪBU!

Nodrošiniet, ka veļa nav iespiesta starp ierīces durvīm un gumijas blīvi.

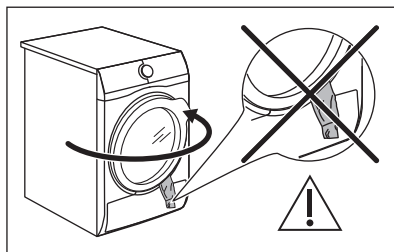

1. Atveriet ierīces durvis.

2. Ievietojiet veļu tvertnē pa vienam veļas gabalam.
3. Aizveriet ierīces durvis.

10.3 Ierīces ieslēgšana

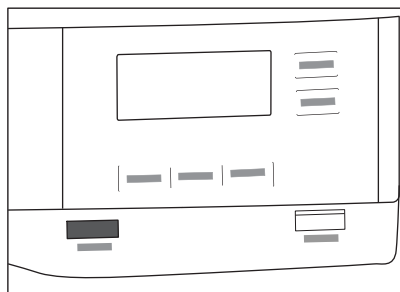

Lai ieslēgtu ierīci:

Piespiediet taustiņu  On/Off.

Ja ierīce ir ieslēgta, dažī indikatori parādās displejā.

10.4 Zemas jaudas režīms

Lai samazinātu enerģijas patēriņu, šī funkcija automātiski deaktivizē ierīci:

- Pēc 5 minūtēm, ja nav palaista programma.
- Pēc 5 minūtēm pēc programmas beigām vai pretburzīšanās cikla.



Kad ierīce pāriet zemas jaudas režīmā, displejs un ikonas izslēdzas. Jūs varat atkārtoti aktivizēt tos, nospiežot On/Off pogu.



Pēc noklusējuma iestatītā programma, kas ieslēdzas pēc atkārtotas aktivizēšanas no zemas jaudas režīma, ir Eco programma.

10.5 Programmas iestatīšana

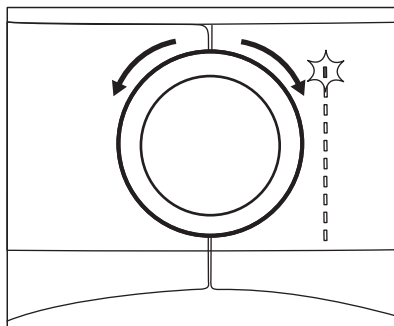

Lai iestatītu programmu, izmantojiet programmu pārslēgu. Displejā parādīsies aptuvenais programmas ilgums.



Faktiskais žāvēšanas laiks būs atkarīgs no ielādes (daudzuma un sastāva), istabas temperatūras un veļas mitruma pēc tās izgriešanas centrifūgā pēc izgriešanas cikla.

10.6 Iespējas

Kopā ar programmu var iestatīt vienu vai vairākas īpašās iespējas.

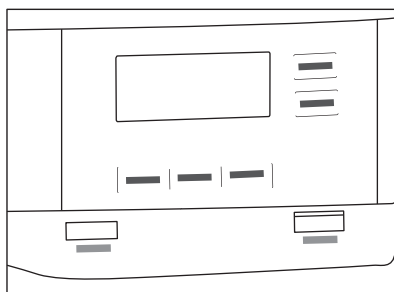



Lai aktivizētu vai deaktivizētu iespēju, pieskarieties attiecīgajam taustiņam vai divu taustiņu kombinācijai. Displejā parādās attiecīgais simbols vai iedegas virs taustiņa izvietotais LED indikators.

10.7 Bērnu drošības funkcijas iespēja

Ierīcei iespējams iestatīt bērnu drošības ierīci, lai bērni nerotāļotos ar to. Bērnu drošības funkcijas iespēja bloķē visus skārienaustiņus un programmu pārslēgu (šī funkcija nenobloķē taustiņu  **On/Off**).

Jūs varat aktivizēt bērnu drošības funkciju:

- Ierīce nesāks darboties, kamēr jūs nepieskarsieties taustiņam  **Start/Pause**
- Kad pieskarsieties taustiņam  **Start/Pause**, programmas un iespēju izvēle nebūs pieejama.

Bērnu drošības funkcijas aktivizēšana:

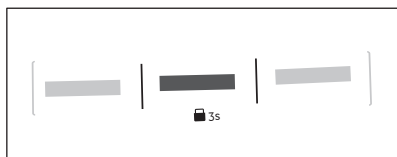

1. Ieslēdziet žāvētāju.
2. Izvēlieties vienu no iespējamajām programmām.
3. Pieskarieties un turiet nospiestu pogu  **+ Anti Crease** aptuveni 3 sekundes.

Simbols  parādās displejā.

4. Lai izslēgtu bērnu drošības funkciju, vēlreiz pieskarieties iepriekš minētajiem taustiņiem, līdz simbols pazūd.

10.8 Programmas sākšana

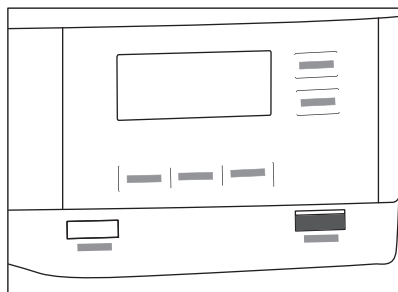



Lai aktivizētu programmu:

Pieskarieties taustiņam  **Start/Pause**.



Ierīce sāk darboties un virs taustiņa izvietotais indikators beidz mirgot un paliek degam.

10.9 Programmas sākšana ar Delay Start

1. Iestatiet žāvēšanas programmu un iespējas.
2. Vairakkārt spiediet pogu  Delay Start. Atliktais starta laiks redzams displejā (piem., **12h**, ja programmai jāsākas pēc 12 stundām.)
3. Lai aktivizētu iespēju  Delay Start, spiediet pogu  **Start/Pause**. Laiks līdz programmas sākumam displejā samazinās.

10.10 Programmu pārslēgšana



Lai mainītu programmu:

1. Nospiediet taustiņu  **On/Off**, lai izslēgtu ierīci.
2. Atkal nospiediet taustiņu  **On/Off**, lai ieslēgtu ierīci.
3. Iestatiet jaunu programmu.

10.11 Programmas beigas



Iztīriet filtru un iztukšojiet ūdens tvertni pēc katra žāvēšanas cikla. (Skatiet sadaļu **APKOPE UN TĪRĪŠANA**.)

Ja žāvēšanas cikls ir pabeigts, simbols  parādās displejā. Ja  End Signal iespēja ir aktivizēta, 1 minūti ar pārtraukumiem dzirdams skaņas signāls.



Ja neizslēdzat ierīci, sākas pretburzīšanās fāze (nav aktīva visām programmām). Mirgojošs  simbols norāda uz pretburzīšanās fāzes norisi. Veļu var izņemt šī cikla laikā.

Lai izņemtu veļu:

1. Nospiediet  pogu **On/Off** un turiet to nospiestu 2 sekundes, lai izslēgtu ierīci.

2. Atveriet ierīces durvis.
 3. izņemiet veļu.
 4. Aizveriet ierīces durvis.
- Iespējamie neapmierinošu žāvēšanas rezultātu iemesli:
- Nepareizi noklusējuma sausuma pakāpes iestatījumi. Sk. nodaļu *Galīgās mitruma pakāpes pielāgošana*

- Temperatūra telpā ir pārāk zema vai pārāk augsta. Optimāla telpas temperatūra ir 18–25 °C.



Atstājiet durvīņas nedaudz pavērtas pēc katra cikla, lai izvairītos no mitruma.

11. IETEIKUMI UN PADOMI

11.1 Apkārtējai videi draudzīgi padomi



Tvertnes ielāde līdz maksimālai ietilpībai, kas norādīta attiecīgajām programmām, palīdzēs ietaupīt enerģiju.

- Labi izgrieziet veļu pirms žāvēšanas.
- Nepārsniedziet ievietojamās veļas daudzumus, kas norādīti sadaļā "Programmas".
- Izfīriet gaisa filtru pēc katra žāvēšanas cikla.

- Neizmantojiet veļas mīkstinātāju mazgāšanai un pēc tam žāvēšanai. Veļas žāvētājā vēla kļūst mīksta automātiski.
- Ūdeni no ūdens tvertnes var izmantot veļas gludināšanai. Jums vispirms jāizfiltrē ūdens, lai likvidētu atlikušās auduma šķiedras (der parasts kafijas filtrs).
- Vienmēr gādājiet par to, lai gaisa plūsmas atveres ierīces apakšā nebūtu nosprostotas.
- Pārlicinieties, ka vietā, kur uzstādat ierīci, ir laba gaisa plūsma.

12. APKOPE UN TĪRĪŠANA

12.1 Periodiskas tīrīšanas grafiks

Periodiska tīrīšana palīdz pagarināt ierīces mūžu.

Ja ierīce netiek izmantota ilgāku laiku, atvienojiet to no strāvas padeves.

Orientējošs periodiskas tīrīšanas grafiks:

filtra tīrīšana	Kad indikators mirgo.
Iztukšojiet ūdens tvertni	Kad indikators mirgo.
Kondensatora tīrīšana	Kad indikators mirgo.
Mitruma sensora tīrīšana	Vismaz 3 vai 4 reizes gadā
Veļas tīrīšanas	Reizi divos mēnešos
Vadības paneļa un korpusa tīrīšana	Reizi divos mēnešos
Gaisa plūsmas atveru tīrīšana	Reizi divos mēnešos

Turpmākos paragrāfos paskaidrots, kā katra daļa jātīra.

12.2 Svešķermeņu notīršana



Pirms žāvēšanas cikla aktivizēšanas gādāriet, lai visas kabatas būtu tukšas un viss, kas kustās, būtu piesiets. Sk. sadaļu "Veļas sagatavošana".

Izņemiet jebkādu svešķermeņus no tvertnes pēc žāvēšanas cikla (piemēram, metāla klipšus, pogas, monētas utt.).

12.3 Filtra tīrīšana

Katra cikla beigās displejā parādās simbols

 *filter* un nepieciešams iztīrīt filtru.



Filtrs savāc jēlkokvilnu žāvēšanas cikla laikā.



Labākiem žāvēšanas rezultātiem tīriet filtru regulāri. Aizsērējis filtrs pagarina žāvēšanas ciklu, rezultātā palielinot enerģijas patēriņu.

Tīriet filtru ar rokām. Ja nepieciešams, izmantojiet putekļu sūcēju.

UZMANĪBU!

Tīrot filtrus, apģērba plūksna jāmet atkritumu tvertnē, nevis izlietnē, lai izvairītos no mikroplastmasas nonākšanas ūdens sistēmā.

1. Atveriet lūku. Izvelciet filtru.

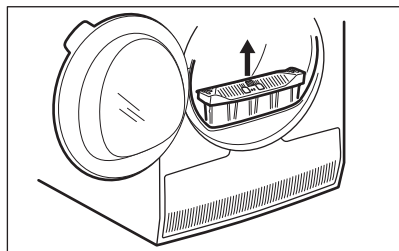

2. Pavelciet āķi, lai atvērtu filtru.

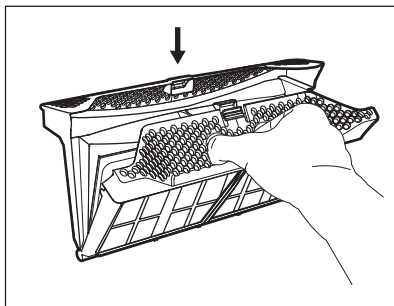

3. Savāciet pūkas ar roku no abām filtra iekšējām daļām.

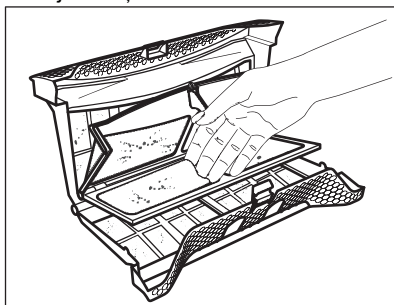

Izmetiet pūkas atkritumu tvertnē.

4. Ja nepieciešams, iztīriet filtru ar putekļu sūcēju. Aizveriet filtru.
5. Vajadzības gadījumā notīriet pūkas no filtra ligzdas un paplāksnes. Jūs varat izmantot putekļu sūcēju. Ievietojiet filtru atpakaļ filtra ligzdā.

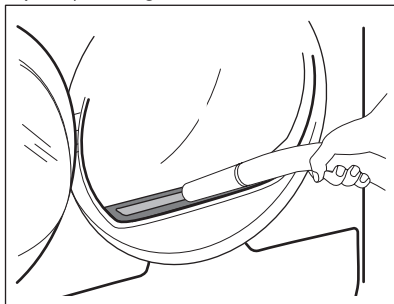

12.4 Ūdens tvertnes iztukšošana

Iztukšojiet kondensētā ūdens tvertni pēc katra žāvēšanas cikla.

Ja kondensētā ūdens tvertne ir pilna, programma automātiski apstājas. Displejā

iedegas simbols  *water container* un nepieciešams iztukšot ūdens tvertni.

Lai iztukšotu ūdens tvertni veiciet tālāk minētās darbības:

1. Izvelciet kondensētā ūdens tvertni un turiet to horizontālā pozīcijā.

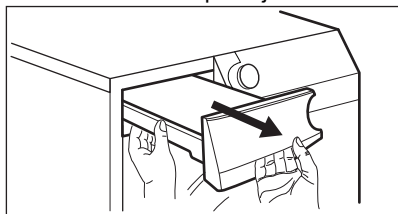

2. Izlejiet ūdeni izlietnē vai līdzīgā traukā.

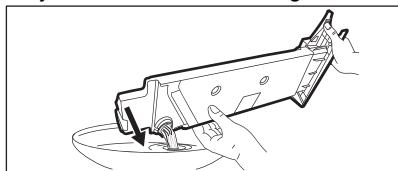

3. Ievietojiet ūdens tvertni atpakaļ vietā.
4. Lai atsāktu programmu, piespiediet pogu  Start/Pause.

12.5 Kondensatora tīrīšana

Ja displejā mirgo simbols  *heat exchanger*, kondensators un tā nodaļums jāpārbauda. Ja tas ir netīrs, notīriet to. Veiciet pārbaudi vismaz reizi 6 mēnešos.

BRĪDINĀJUMS!

Nepieskarieties metāla virsmai ar kailām rokām. Pastāv traumu risks. Lietojiet aizsargcimdus. Tīriet uzmanīgi, lai nesabojātu metāla virsmu.

UZMANĪBU!

Neizmantojiet putekļsūcēja cietos uzgaļus, lai likvidētu kondensatora pūkas. Tas var sabojāt kondensatoru, samazinot ierīces veiktspēju un pagarinot žāvēšanas laiku.

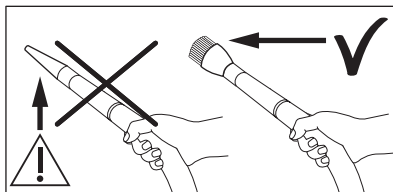

Lai pārbaudītu:

1. Atveriet durvis. Pavelciet filtru uz augšu.

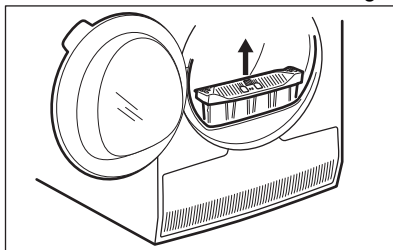

2. Atveriet kondensatora pārsegu.

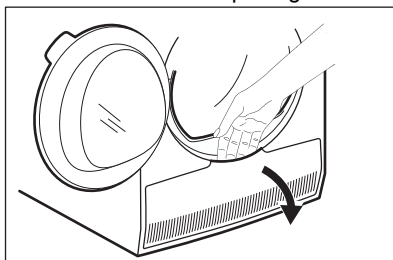

3. Pagrieziet sviru, lai atvērtu kondensatora vāku.

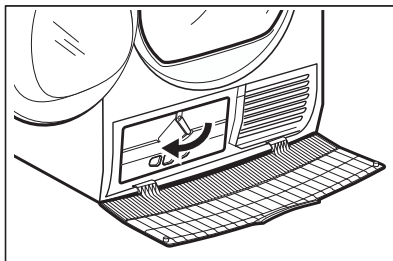

4. Nolaidiet kondensatora vāku.

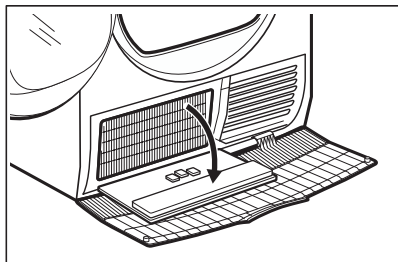

5. Ja nepieciešams, notīriet pūkas no kondensatora un tā nodalījuma. Jūs varat izmantot putekļsūcēju ar birstes uzliku.

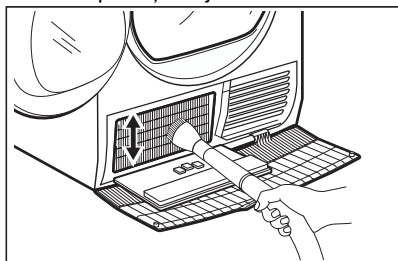

6. Aizveriet kondensatora vāku.
7. Pagrieziet sviru, līdz tā noklikšķ savā pozīcijā.
8. Ievietojiet filtru atpakaļ.

12.6 Mitruma sensora tīrīšana

⚠ UZMANĪBU!

Mitruma sensora bojājumu risks. Neīrīet sensoru ar abrazīviem materiāliem vai tērauda suku.

Lai nodrošinātu vislabākos žāvēšanas rezultātus, ierīce ir aprīkota ar metāla mitruma sensoru. Tas atrodas iekšpusē durvju tuvumā.

Lietošanas gaitā sensora virsma var kļūt netīra, kas var pasliktināt žāvēšanas rezultātus.

Ja pamanāt žāvēšanas rezultātu pasliktināšanos, ieteicams tīrīt sensoru vismaz 3 vai 4 reizes gadā.

Tīrīšanai varat izmantot trauku mazgājamā sūkļa raupjo pusi un nedaudz etiķa vai trauku mazgājamā līdzekļa.

Sensora tīrīšana:

1. Atveriet ielādes durvis.
2. Notīriet mitruma sensoru, vairākas reizes noslaukot metāla virsmu.

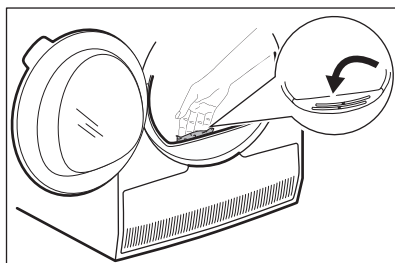

12.7 Veļas tīlpnes tīrīšana

⚠ BRĪDINĀJUMS!

Pirms tīrīšanas atvienojiet ierīci no elektrības.

Lai notīrītu veļas tīlpnes iekšējo virsmu un tīlpnes izciļņus, izmantojiet neitrālu mazgāšanas līdzekli. Nosusiniet nomazgātās virsmas var mīkstu drānu.

⚠ UZMANĪBU!

Neīrīet veļas tīlpni ar tērauda suku vai abrazīviem materiāliem.

12.8 Vadības paneļa un apvalka tīrīšana

Lai notīrītu vadības paneli un apvalku, izmantojiet standarta neitrālu mazgāšanas līdzekli.

Tīriet ar mitru drānu. Nosusiniet nomazgātās virsmas var mīkstu drānu.

⚠ UZMANĪBU!

Nelietojiet mēbeļu tīrīšanas līdzekļus vai tīrīšanas līdzekļus, var var izraisīt koroziju.

12.9 Gaisa plūsmas atveru tīrīšana

Lai likvidētu pūkas no gaisa plūsmas atverēm, izmantojiet putekļu sūcēju.

13. TRAUCĒJUMMEKLĒŠANA

BRĪDINĀJUMS!

Skatiet nodaļu "Drošība".

13.1 Kļūdu kodi

Ierīce neuzsāk darbu vai arī darbības laikā tā pārtrauc darboties.

Vispirms mēģiniet rast problēmas risinājumu (skatiet tabulu). Ja problēma joprojām pastāv, sazinieties ar pilnvaroto servisa centru.

BRĪDINĀJUMS!

Pirms jebkuras pārbaudes veikšanas atvienojiet ierīci no elektrotīkla.









Lielu problēmu gadījumā atskan skaņas signāli, displejā redzams kļūdas kods un  Start/Pause poga var mirgot nepārtraukti:

Kļūdas kods	Iespējamais cēlonis	Risinājums
E50	Pārslogots ierīces motors. Veļas tilpnē ir pārāk daudz veļas, vai tā ir iestrēgusi.	Programma nav pabeigta. Izņemiet veļu no tilpnes, iestatiet programmu un uzsāciet ciklu no jauna.
E90 vai E91	Iekšēja kļūme. Ierīces elektronisko elementu starpā nav saziņas.	Programma netika pabeigta pareizi vai ierīce pārāk ātri pārtrauca darbību. Izslēdziet ierīci un ieslēdziet to atkārtoti. Ja kļūdas kods parādās atkārtoti, sazinieties ar pilnvaroto servisa centru.
Eh0	Elektroenerģijas padeve ir nestabila.	Ja ierīce attēlo Eh0 , sagaidiet, līdz strāvas padeve nostabilizējas un tad nospiediet palaišanas taustiņu. Ja ierīce pārtrauc ciklu bez jebkādas norādes, nospiediet cikla sākumu. Ja atkal iedarbojas brīdinājums, pārbaudiet elektrības vada/kontaktligzdas stāvokli vai strāvas padevi.

Ja displejs rāda citus kļūdu kodus, izslēdziet ierīci un ieslēdziet to atkārtoti. Ja problēma atkārtojas, sazinieties ar pilnvaroto servisa centru.

Dažādu veļas žāvētāja problēmu gadījumā skatiet iespējamus risinājumus tabulā tālāk.

13.2 Traucējummeklēšana

Problēma	Iespējamais cēlonis	Risinājums
Veļas žāvētājs nav darbojas.	Veļas žāvētājs nav pieslēgts elektroīklam.	Pievienojiet to elektrības kontaktligzdai. Pārbaudiet drošinātāju (mājas instalācijā)
	Durvis ir atvērtas.	Aizveriet durvis.
	Poga  On/Off nebija piespiests.	Piespiediet pogu  On/Off.
	Poga  Start/Pause nebija piespiests.	Pieskarieties taustiņam  Start/Pause.
	Ierīce atrodas gaidstāves režīmā.	Piespiediet pogu  On/Off.
Neapmierinoši žāvēšanas rezultāti.	Izvēlēta nepareiza programma.	Izvēlieties atbilstošu programmu. 1)
	Filtrs ir aizsērējis.	Iztīriet filtru. 2)
	 Dryness Level iespēja tika iestatīta uz  iron dry. 3)	Nomainiet iespēju  Dryness Level uz augstāku līmeni.
	Bija ievietots pārāk daudz veļas.	Nepārsniedziet maksimālo ievietojamās veļas daudzumu.
	Gaisa plūsmas atveres ir aizsērējušas.	Noīriet ierīces apakšpusē uzstādītās gaisa plūsmas restes.
	Uz tilpnes mitruma sensora ir neīrumi.	Noīriet tvirtnes priekšējo virsmu.
	Sausuma pakāpe netika iestatīta uz vēlamo pakāpi.	Pielāgojiet sausuma pakāpi. 4)
	Kondensators ir aizsērējis.	Iztīriet kondensatoru. 2)
Ielādes durvis neveras ciet	Filtrs nav kārtīgi nofiksēts.	Ievietojiet filtru pareizā stāvoklī.
	Veļa iesprūduši starp durvīm un blīvējumu.	Izņemiet iesprūdušo veļu un aizveriet durvis.
Programmu vai iespēju nav iespējams mainīt.	Pēc cikla sākšanās nevar mainīt programmu vai iespēju.	Izslēdziet un ieslēdziet žāvētāju. Mainiet programmu vai iespēju, kā nepieciešams.
Nav iespējams izvēlēties iespēju. Atskan skaņas signāls.	Iespēja, kuru cenšaties izvēlēties, nav pieejama izvēlētajai programmai.	Izslēdziet un ieslēdziet žāvētāju. Mainiet programmu vai iespēju, kā nepieciešams.
Negaidīts programmas ilguma laiks parādās displejā.	Žāvēšanas laiks tiek aprēķināts, vadoties pēc ielādētās veļas daudzuma un mitruma pakāpes.	Tas notiek automātiski — ierīce darbojas pareizi.
Programma nedarbojas.	Ūdens tvirtne ir pilna.	Iztukšojiet ūdens tvirtni, piespiediet pogu  Start/Pause. 2)

Problēma	Iespējamais cēlonis	Risinājums
Žāvēšanas cikls ir pārāk īss.	Ielādētās veļas daudzums ir mazs.	Izvēlieties laika programmu. Laika vērtībai jābūt atbilstoši veļas daudzumam. Lai žāvētu vienu apģērba gabalu vai nelielu veļas daudzumu, mēs iesakām izvēlēties īsu žāvēšanas laiku.
	Veļa ir pārāk sausa.	Izvēlieties atbilstošu laika programmu vai augstāku sausuma pakāpi (piem., ☀️ <i>extra dry</i>)
Žāvēšanas cikls ir pārāk ilgs ⁵⁾	Filtrs ir aizsērējis.	Iztīriet filtru.
	Veļas tilpnē ievietots pārāk daudz veļas.	Nepārsniedziet maksimālo ievietojamās veļas daudzumu.
	Veļa nav pietiekami izgriezta.	Kārtīgi izgrieziet veļu veļas mazgājamā mašīnā.
	Pārāk zema vai pārāk augsta temperatūra telpā — tā nav nepareiza ierīces darbība.	Nodrošiniet telpas temperatūru starp +5 °C un +35 °C. Optimālā telpas temperatūra, lai sasniegtu labākos žāvēšanas rezultātus, ir no 18 °C līdz 25 °C.

1) Aplūkojiet programmu aprakstu — skatiet sadaļu PROGRAMMAS.

2) Skatiet sadaļu *APKOPE UN TĪRĪŠANA*.

3) Tikai žāvētājiem ar iespēju Dryness Level.

4) Skatiet sadaļu IETEIKUMI UN PADOMI.

5) Piezīme: Pēc ne vairāk kā 6 stundām žāvēšanas cikls beidzas automātiski.

13.3 Iespējamie neapmierinošu žāvēšanas rezultātu iemesli:

- Filtrs ir aizsērējis. Aizsērējis filtrs padara žāvēšanu neefektīvu.
- Gaisa plūsmas atveres ir aizsērējušas.
- Mitruma sensors ir nefīrs.
- Ierīces tvertne ir nefīra.

- Nepareizi noklusējuma sausuma pakāpes iestatījumi. Sk. nodaļu *Galīgās mitruma pakāpes pielāgošana*
- Temperatūra telpā ir pārāk zema vai pārāk augsta. Optimāla telpas temperatūra ir 18–25 °C.

14. PATĒRIŅA DATI

14.1 Ievads



Lietotāja rokasgrāmatā ir norādīta atbilstība attiecībā uz ES energomarķējuma un ekodizaina noteikumiem: Regula (ES) 2023/2534, kas attiecas uz energomarķējuma efektivitātes klasēm no **A** līdz **G**.



QR kods uz ierīces komplektācijā iekļautā energomarķējuma sniedz tīmekļa saiti uz informāciju par ES EPREL datu bāzē iekļauto ierīces ekspluatācijas parametru informāciju. Glabājiet energoefektivitātes marķējumu kopā ar lietotāja rokasgrāmatu un visiem pārējiem ierīces komplektācijā iekļautajiem dokumentiem.

Šo pašu informāciju var uzzināt arī EPREL, atverot saiti <https://eprel.ec.europa.eu> un norādot ierīces energoefektivitātes nominālo datu plāksnītē norādīto modeļa nosaukumu un produkta numuru. Lai noskaidrotu tehnisko datu plāksnītes atrašanās vietu, skatiet nodaļu "Izstrādājuma apraksts".

14.2 Apzīmējumi

kg	Veļas ielādes daudzums.	apgr./min	Izgriešanas pakāpe
kWh	Elektroenerģijas patēriņš.		
hh:mm	Programmas darbības ilgums.		
%	Sākotnējā mitruma pakāpe izgriešanas cikla beigās un galīgā mitruma pakāpe žāvēšanas programmas sākumā. Jo lielāks izgriešanas ātrums, jo skaļāka darbība, bet mazāka sākotnējā mitruma pakāpe un enerģijas patēriņš, žāvējot veļu.		

14.3 Saskaņā ar Komisijas Regulu (ES) 2023/2533 un Regulai (ES) 2023/2534.



Norādītās vērtības ir iegūtas laboratorijas apstākļos atbilstoši attiecīgiem standartiem. Datus var mainīt dažādi parametri, piemēram, veļas daudzums, veids un apkārtējās vides apstākļi. Sākotnējais veļas mitrums, ūdens veids, elektroapgādes spriegums un tas, vai maināt programmas noklusējuma iestatījumus, arī var ietekmēt energopatēriņu, žāvēšanas programmas darbības ilgumu galīgo mitruma pakāpi.

Programma	leviotojamais veļas daudzums (kg)	Izgriešanas pakāpe (apgr./min)	Sākotnējā mitruma pakāpe (%)	Žāvēšanas laiks (h:mm)	Elektroenerģijas patēriņš (kWh)	Galīgā mitruma pakāpe (%)
Eco 1)	9,0	1000	60	3:29	1,99	0,0
Eco 1)	4,5	1000	60	1:55	1,06	0,0

1) Šī atsauces programma tiek izmantota, lai novērtētu ierīces atbilstību Apvienotās Karalistes ekodizaina un energomarkējuma noteikumiem, Regulai (ES) 2023/2533 un Regulai (ES) 2023/2534. Šī programma var izžāvēt kvilvinu no 60 % sākotnējā mitruma līmeņa līdz galīgajam mitruma līmenim 0 %.

Jaudas patēriņš dažādos darbības režīmos

Jaudas patēriņš izslēgtā režīmā (W)	Jaudas patēriņš gaidstāves režīmā (W)	Atliktais starts (W)
0,13	0,13	4,00

Laiks līdz izslēgtam/gaidstāves režīmam ir ne vairāk kā 15 minūtes.

14.4 Bieži lietotas programmas



Šīs vērtības ir tikai orientējošas.

Programma	leviotojamais veļas daudzums (kg)	Izgriešanas pakāpe (apgr./min)	Sākotnējā mitruma pakāpe (%)	Žāvēšanas laiks (h:mm)	Elektroenerģijas patēriņš (kWh)	Galīgā mitruma pakāpe (%)
Cottons extra dry	9,0	1000	60	4:37	2,54	-3,0
Cottons extra dry	4,5	1000	60	3:24	1,76	-3,0
Cottons iron dry	9,0	1000	60	2:26	1,37	12,0
Cottons iron dry	4,5	1000	60	1:26	0,77	12,0
Synthetics extra dry	4,0	1200	40	1:44	0,85	0,0
Synthetics cupboard dry	4,0	1200	40	1:12	0,60	1,0
Synthetics iron dry	4,0	1200	40	0:50	0,41	12,0
Delicates	2,0	1100	55	0:47	0,37	0,5

15. AR VIDI SAISTĪTI APSVĒRUMI

Nododiet otrreizējai pārstrādei materiālus ar simbolu . Ievietojiet iepakojuma materiālus atbilstošajos konteineros to otrreizējai pārstrādei. Palīdziet aizsargāt vidi un cilvēku veselību, nododot elektrisko un elektronisko iekārtu atkritumus pārstrādei. Neizmetiet

ierīces, kas apzīmētas ar simbolu  kopā ar mājsaimniecības atkritumiem. Nododiet ierīci vietējā pārstrādes uzņēmumā vai sazinieties ar savu pašvaldību.

Sveiki atvykę į „AEG“ pasaulį! Dėkojame, kad pasirinkote mūsų prietaisą.



Siekdami tausoti, mes mažiname popieriaus naudojimą ir visas naudojimo instrukcijas pateikiame internete. Raskite visą naudojimo instrukciją adresu aeg.com/manuals



Gaukite naudojimo patarimų, brošiūrų, trikčių šalinimo, aptarnavimo ir remonto informacijos adresu aeg.com/support



Jūsų prietaisui skirtų priedų, eksploatacinių medžiagų ir originalių atsarginių dalių ieškokite čia: aeg.com/shop

Galimi pakeitimai.

TURINYS

1. SAUGOS INFORMACIJA.....	142
2. SAUGOS INSTRUKCIJA.....	146
3. GAMINIO APRAŠYMAS.....	148
4. TECHNINIAI DUOMENYS.....	149
5. VALDYMO SKYDELIS.....	150
6. PROGRAM.....	151
7. PARINKTYS.....	153
8. NUSTATYMAI.....	154
9. PRIEŠ NAUDOJANT PIRMĄ KARTĄ.....	155
10. KASDIENIS NAUDOJIMAS.....	156
11. NAUDINGI PATARIMAI.....	160
12. VALYMAS IR PRIEŽIŪRA.....	160
13. GEDIMŲ ŠALINIMAS.....	164
14. SAŃAUDŲ VERTĖS.....	167
15. APLINKOS APSAUGA.....	169

1. ⚠ SAUGOS INFORMACIJA



Prieš įrengdami ir naudodami prietaisą, atidžiai perskaitykite pateiktą instrukciją.

Gamintojas neatsako už sužalojimus ar nuostolius, patirtus dėl netinkamo prietaiso įrengimo ar naudojimo. Instrukciją visada laikykite saugioje ir pasiekiamoje vietoje, kad prireikus galėtumėte ja pasinaudoti. Atsisiųskite visą instrukcijų versiją, kurią rasite internete.



Įspėjimas: Gaisro pavojus / degios medžiagos.

Prietaise yra degių dujų, propano (R290) – tai dujos, kurios nedaro žalos aplinkai. Saugokite prietaisą nuo liepsnos ir uždegimo šaltinių. Būkite atsargūs, kad nepažeistumėte šaltnešio grandinės, kurioje yra propano.

1.1 Vaikų ir pažeidžiamų žmonių sauga

ĮSPĖJIMAS!

Pavojus uždusti, susižaloti ir sukelti nuolatinę negalią.

- Vyresni nei 8 metų vaikai ir asmenys, turintys fizinių, jutiminių arba protinių sutrikimų, arba asmenys, kuriems trūksta patirties ar žinių, šį prietaisą gali naudoti tik prižiūrimi kitų arba gavę nurodymus, kaip saugiai naudotis prietaisu, jei jie supranta su prietaiso naudojimu susijusius pavojus. Mažesnių nei 8 metų vaikų ir asmenų, turinčių labai sunkią ir sudėtingą negalią, negalima be priežiūros leisti būti šalia prietaiso.
- Neleiskite vaikams žaisti šiuo prietaisu.
- Visas pakuotės medžiagas saugokite nuo vaikų ir tinkamai pašalinkite.
- Valymo priemonės laikykite vaikams nepasiekiamoje vietoje.
- Neleiskite nepilnamečiams vaikams ir gyvūnams būti šalia prietaiso atidarytomis durelėmis.
- Jeigu prietaise yra apsaugos nuo vaikų įtaisas, jį reikia suaktyvinti.
- Vaikai be priežiūros negali atlikti prietaiso valymo ir naudotojo priežiūros darbų.

1.2 Bendrieji saugos reikalavimai

- Tai buitinis prietaisas skirtas tik džiovininti skalbinius, tinkamus džiovininti džiovyklėse.
- Nenaudokite džiovinimo funkcijos, jei skalbiniai buvo sutepti pramoninėmis cheminėmis medžiagomis.
- Tai buitinis prietaisas, skirtas naudoti patalpose, vienam šeimos ūkiui.

- Šį prietaisą galima naudoti biuruose, viešbučių kambariuose, nakvynės ar svečių namuose, sodybose ar kitoje panašioje aplinkoje, kur prietaiso naudojimo intensyvumas neviršija buitinio (vidutinio) naudojimo.
- Nekeiskite šio prietaiso techninių savybių.
- Jei džiovyklę norite pastatyti ant skalbimo mašinos, naudokite tam specialiai skirtą laikiklių rinkinį. Tvirtinimo komplektą galima įsigyti iš įgaliotojo atstovo ir naudoti tik su instrukcijose nurodytu prietaisu, pristatytu su priedu. Prieš tvirtindami atidžiai perskaitykite instrukcijas (žr. komplekto naudotojo vadovą).
- Prietaisą galima įrengti atskirai arba jį montuoti po virtuvės stalviršiu, išlaikant tinkamus atstumus (žr. įrengimo informacinį lapelį).
- Nemontuokite prietaiso už rakinamų durų, stumdomų durų ar durų su vyriais priešingoje pusėje. Taip pat pasirinkite, kad prietaiso durelės galėtų pilnai atsidaryti.
- Pasirūpinkite, kad tarp prietaiso ir grindų laisvai cirkuliuotų oras. Pasirūpinkite, kad apatinių ventiliacijos angų neblokėtų kilimai ar kitos grindų dangos.
- ĮSPĖJIMAS: Prietaiso negalima jungti prie maitinimo per išorinį įjungimo įtaisą, pavyzdžiui, laikmatį ar kitą elektros grandinę, kurią komunalinės tarnybos reguliariai įjungia ir išjungia.
- Elektros kištuką į tinklo lizdą junkite tik tuomet, kai pabaigsite prietaiso įrengimą. Pasirūpinkite, kad būtų lengva pasiekti sumontuoto prietaiso elektros laido kištuką ir elektros maitinimo lizdą.
- DĖMESIO: Neįrenkite prietaiso vietoje, kur nėra oro cirkuliacijos.
Prietaise yra degių dujų, propano (R290) – tai dujos, kurios nedaro žalos aplinkai. Saugokite prietaisą nuo liepsnos ir uždegimo šaltinių. Būkite atsargūs, kad nepažeistumėte šaltnešio grandinės, kurioje yra propano.

- DĒMESIO: Pasirūpinkite, kad nebūtų užkimštos ventiliacinės angos, esančios prietaiso korpuse ar įmontuotoje konstrukcijoje.
- DĒMESIO: Nepažeiskite šaldymo sistemos.
- DĒMESIO: Nelieskite pasiekiamų kondensatoriaus metalinių briaunelių plikomis rankomis. Susižeidimo pavojus. Dėvėkite apsaugines pirštines.
- Jei būtų pažeistas maitinimo laidas, jį gali pakeisti tik gamintojas, jo įgaliotasis techninės priežiūros centras arba panašios kvalifikacijos asmenys– antraip gali kilti elektros pavojus.
- Neviršykite maksimalaus skalbinių kiekio (9,0 kg).
- Nuvalykite aplink prietaisą galimai susikaupusius pūkus ir pakuotės likučius.
- Nenaudokite prietaiso be filtro. Pūkų surinkimo filtrą valykite prieš arba po kiekvieno naudojimo.
- Nedžiovinkite džiovyklėje neskalbtų skalbinių.
- Maistiniu aliejumi, mineraline alyva, acetonu, spiritu, benzinu, žibalu, dėmių valikliu, terpentinu, vašku ar vaško valikliu išteptus skalbinius skalbkite atskirai, karštame vandenyje, naudodami daugiau skalbimo priemonės, ir tik tada džiovinkite.
- Džiovyklėje nedžiovinkite porolono (lateksinio) kempinių, maudymosi kepuraičių, neperšlampamų audinių, gaminių su pamušalu, drabužių ar pagalvių prikimštų porolono.
- Patikrinkite, ar tarp prietaiso durelių ir guminio sandariklio neįstrigo skalbinių.
- Audinių minkštiklius ar kitas panašias priemones naudokite tik vadovaudamiesi jų gamintojų instrukcijomis.
- Pasirūpinkite, kad į prietaisą nepakliūtų gaisrą galintys sukelti daiktai, pavyzdžiui, žiebtuvėliai ar degtukai.
- ĮSPĖJIMAS: Džiovyklę išjunkite tik pasibaigus džiovinimo ciklui. Jei džiovyklę išjungsite anksčiau, skalbinius iš karto išimkite ir išsklaidykite, kad pašalintumėte susikaupusį karštį.

- Prieš bet kokius techninės priežiūros darbus išjunkite prietaisą ir ištraukite maitinimo laido kištuką iš elektros lizdo.

2. SAUGOS INSTRUKCIJA

2.1 Montavimas



Įspėjimas: Gaisro pavojus / degios medžiagos.

- Nuimkite visas pakavimo medžiagas.
- Neįrenkite ir nenaudokite sugadinto prietaiso.
- Vadovaukitės su prietaisu pateiktomis įrengimo instrukcijomis.
- Neįrenkite prietaiso vietoje, kur nėra oro cirkuliacijos.
Prietais yra degių dujų, propano (R290) – tai dujos, kurios nedaro žalos aplinkai. Saugokite prietaisą nuo liepsnos ir uždegimo šaltinių. Būkite atsargūs, kad nepažeistumėte šaltnešio grandinės, kurioje yra propano.
- Visada būkite atsargūs, kai perkeliate prietaisą, nes jis yra sunkus. Visada mūvėkite apsaugines pirštines ir avėkite uždarą avalynę.
- Nestatykite ir nenaudokite prietaiso ten, kur temperatūra gali būti žemesnė nei 5 °C arba aukštesnė nei 35 °C.
- Grindys, ant kurių bus įrengtas prietaisas, turi būti plokščios, stabilios, atsparios karščiui ir švarios.
- Perkeliant prietaisą visada laikykite vertikaloje padėtyje.
- Pastatę prietaisą į nuolatinę jo vietą, gulsčiuku patikrinkite, ar jis stovi lygiai. Jei jis stovi nelygiai, atitinkamai sureguliuokite jo kojeles.

2.2 Elektros prijungimas

⚠ ĮSPĖJIMAS!

Pavojus sukelti gaisrą ir gauti elektros smūgį.

- Elektros kištuką prie tinklo lizdo prijunkite tik visiškai pabaigę įrengimo procesą. Įrengę prietaisą įsitikinkite, kad elektros kabelio kištuką būtų lengva pasiekti.

- DĖMESIO! Šį prietaisą reikia jungti prie įžeminto lizdo.
- Įsitikinkite, kad techninių duomenų lentelėje nurodyti parametrai atitinka vardinius maitinimo tinklo parametrus.
- Visada naudokite taisyklingai įrengtą ir įžemintą elektros lizdą.
- Nenaudokite daugiakanalių kištukų, jungiklių ir ilginimo laidų.
- Neatjunkite prietaiso traukdami už maitinimo kabelio. Visada traukite maitinimo kabelio kištuką.
- Nelieskite maitinimo kabelio ar maitinimo kabelio kištuko šlapiomis rankomis.

2.3 Naudojimas

⚠ ĮSPĖJIMAS!

Sužeidimo, elektros smūgio, gaisro, nudegimų arba prietaiso sugadinimo pavojus.

- Šis buitinis prietaisas skirtas naudoti tik vidaus sąlygomis.
- Prietaise nedžiovinkite apgadintų (suplėšytų, apspurusių) daiktų, kuriuose yra kamšalų arba užpildų.
- Jeigu skalbiant naudojote dėmių šalinimo priemonę, prieš paleisdami džiovinimo ciklą skalbinius dar kartą išskalaukite.
- Džiovinkite tik šiame prietaise tinkamus džiovinti audinius. Vadovaukitės gaminio etiketėje pateiktais valymo nurodymais.
- Negerkite ir neruoškite maisto naudodami kondensuotą / distiliuotą vandenį. Tai žmonėms ir naminiams gyvūnams gali sukelti sveikatos sutrikimų.
- Nelipkite ir nesisėskite ant atvirų prietaiso durelių.
- Prietaise nedžiovinkite varvančių drabužių.

2.4 Valymas ir priežiūra

ĮSPĖJIMAS!

Galite susižeisti arba sugadinti prietaisą.

- Prietaisui valyti nenaudokite garų ir nepurškite vandeniu.
- Valykite prietaisą drėgna, minkšta šluoste. Naudokite tik neutralius ploviklius. Nenaudokite šveičiamųjų produktų, šveitimo kempinių, tirpiklių arba metalinių grandyklių.
- Kai valote prietaisą būkite atsargūs, kad nepažeistumėte aušinimo sistemos.
- Nelieskite kondensatoriaus metalinių briaunų plikomis rankomis, kad išvengtumėte sužalojimų. Visada dėvėkite apsaugines pirštines ir valykite atsargiai, kad nepažeistumėte metalinio paviršiaus.
- Valydami filtrus, pūkus išmeskite į šiukšlių dėžę, kad mikroplastikas nepatektų į vandens sistemą.

2.5 Kompresorius

ĮSPĖJIMAS!

Pavojus sugadinti prietaisą.

- Šios skalbinių džiovyklės kompresorius ir jo sistema užpildyta specialia medžiaga, kurios sudėtyje nėra fluoro ir chloro angliavandenių. Ši sistema privalo išlikti sandari. Pažeidus sistemą, gali įvykti nuotėkis.

2.6 Paslauga

- Dėl prietaiso remonto kreipkitės į įgaliojantį techninės priežiūros centrą. Naudokite tik originalias dalis.
- Atkreipkite dėmesį, kad pačių arba neprofesionalus remontas gali turėti pasekmių saugai ir panaikinti garantiją.
- Nutraukus modelio gamybą, šias atsargines dalis galima įsigyti bent 10 metų: tarpines ir sandariklius, jungiklius ir rankenėles, kondensato siurbį, durelių užraktus, variklius ir variklio šepetėlius, variklio ir būgno sąsajos mazgą, ventiliatorių ir jo ratukus, būgnus ir guolius, vandens vamzdžius ir susijusią įrangą, įskaitant žarnas, vožtuvus ir filtrus, kabelius ir kištukus, spausdintines

plokštes, elektroninius ekranus, termostatus ir temperatūros jutiklius, programinės įrangos naujinius (įskaitant atstatos programinę įrangą), spyruokles, šildytuvus ir kaitinimo elementus, elektros saugiklius (atskirai arba grupėmis), variklio kondensatorių, įtempimo skriemulį, atraminį ritinėlį, dureles, durelių sandariklius, durelių rankenėles, durelių užrakto sąrankas ir vyrius, pūkų filtrus, oro filtrus, plastikines išorines detales, kondensato indą. Jūsų šalyje šis laikotarpis gali būti ilgesnis. Daugiau informacijos rasite mūsų internetinėje svetainėje.

- Įsidėmėkite, kad tam tikros šios atsarginės dalys yra prieinamos tik profesionaliems remonto specialistams ir kad ne visos atsarginės dalys yra aktualios visiems modeliams.
- Šio gaminio viduje esanti (-čios) lemputė (-ės) ir atskirai parduodamos atsarginės lemputės: šios lemputės turi atlaikyti ekstremalias buitinių prietaisų sąlygas, pavyzdžiui, aukštą temperatūrą, vibraciją, drėgmę ir yra skirtos informuoti apie prietaiso veikimo būseną. Jos nėra skirtos naudoti kitoms paskirtims ir netinka patalpoms apšviesti.

2.7 Išmetimas

ĮSPĖJIMAS!

Pavojus susižeisti arba uždusti.



Įspėjimas: Gaisro pavojus / medžiagu pažeidimo ir prietaiso sugadinimo pavojus.

- Atjunkite prietaisą nuo tinklo maitinimo ir vandentiekio.
- Nupjunkite maitinimo laidą prie pat prietaiso ir tinkamai utilizuokite.
- Prietaise yra degių dujų (R290). Norėdami sužinoti, kaip tinkamai utilizuoti prietaisą, susisiekite su atitinkama savivaldybės įstaiga.
- Išimkite durų velkę, kad vaikai arba naminiai gyvūnai neįstrigtų būgne.
- Prietaisą šalinkite pagal vietinius elektrinės ir elektroninės įrangos atliekų šalinimo reikalavimus.

3. GAMINIO APRAŠYMAS

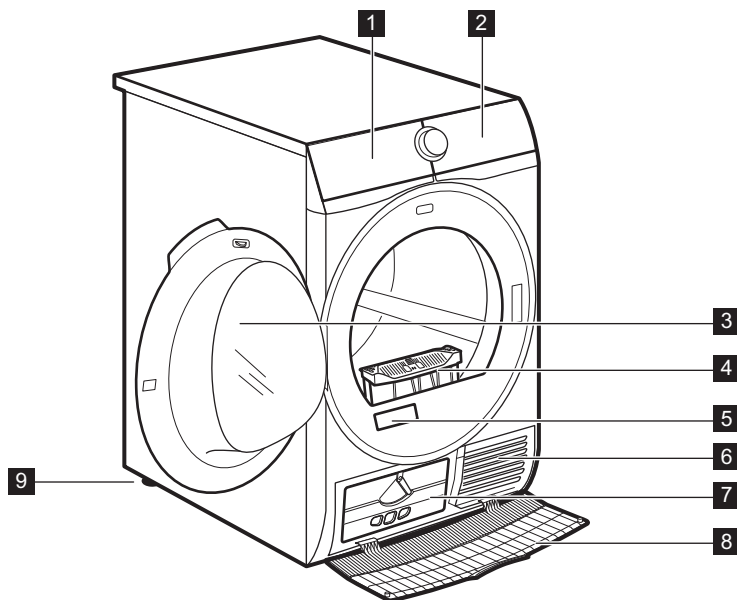

- 1 Vandens rezervuaras
- 2 Valdymo skydelis
- 3 Prietaiso durelės
- 4 Filtras
- 5 Techninių duomenų lentelė ir QR kodas
- 6 Oro srauto angos
- 7 Kondensatoriaus dangtelis
- 8 Kondensatoriaus dangtis

- 9 Reguliuojama kojelė



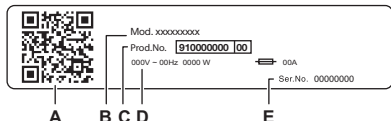

Durelių atidarymo kryptį galima pasirinkti taip, kad būtų lengviau sudėti skalbinius arba įrengti dureles (žr. informacinį lapelį).



Techninių duomenų lentelėje nurodyta:

- A. QR kodas
- B. modelio pavadinimas
- C. gaminio numeris
- D. elektros parametrai
- E. serijos numeris

Nuskaitykite ant prietaiso esantį **QR kodą**, kad užregistruotumėte savo gaminį ir išnaudotumėte visas jo galimybes.

-  Galite peržiūrėti informaciją apie prietaisą, dokumentus ir straipsnius apie tai, kaip naudotis geriausiomis funkcijomis (naudojimo instrukcija taip pat pateikta adresu aeg.com/manuals)
-  Gaukite patarimų dėl naudojimo, informacijos apie triukščių šalinimą, aptarnavimą ir remontą (taip pat pateikta adresu aeg.com/support)
-  Įsigykite priedų, eksploatacinių medžiagų ir originalių atsarginių dalių savo prietaisui (taip pat galite įsigyti adresu aeg.com/shop)

3.1 Elektros prijungimas

Baigę įrengimo darbus, galite prijungti maitinimo kištuką prie maitinimo lizdo.

Techninių duomenų lentelėje ir skyriuje „Techniniai duomenys“ nurodyti reikalingi elektros parametrai. Įsitinkinkite, kad jie atitinka maitinimo galios parametrus.

[vertinę visus prie elektros tinklo galimai prijungtus prietaisus patikrinkite, ar jūsų namų elektros tinklas pakankamo galingumo.

Prietaisą junkite į įžemintą elektros lizdą.

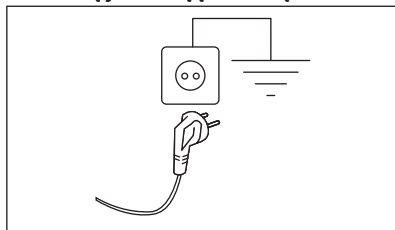

Elektros kabelis po prietaiso prijungimo turi būti lengvai pasiekiamas.

Dėl šio prietaiso elektros įrengimo darbų kreipkitės į mūsų įgaliotąjį aptarnavimo centrą.

Gamintojas neprisiima jokios atsakomybės už žalą ar sužalojimus, atsiradusius dėl čia nurodytų saugos taisyklių nesilaikymo.

4. TECHNINIAI DUOMENYS

Aukštis x plotis x gylis	85,0 x 59,6 x 66,3 cm
Didžiausias gylis su atidarytomis durelėmis	110,8 cm
Didžiausias plotis su atidarytomis durelėmis	95,8 cm
Reguliuojamas aukštis	85,0 cm (+1,5 cm – kojelių reguliavimas)
Būgno tūris	118 l
Didžiausias kiekis	9,0 kg
Įtampa	230 V
Dažnis	50 Hz
Programos „Eco“ džiovinimo ciklo akustinio triukšmo lygis esant maksimaliai apkrovai	66 dB(A)
Bendroji galia	700 W

Naudojimo tipas	Buitinis
Leistina aplinkos temperatūra	Nuo +5 °C iki +35 °C
Apsaugos klasė. Apsauginis dangtis prietaisą apsaugo nuo kietųjų dalelių ir drėgmės, išskyrus nuo drėgmės neapsaugotą žemos įtampos įrangą.	IPX4
Šaldymo dujų žymuo	R290
Šaltnešio svoris	0,110 kg

5. VALDYMO SKYDELIS

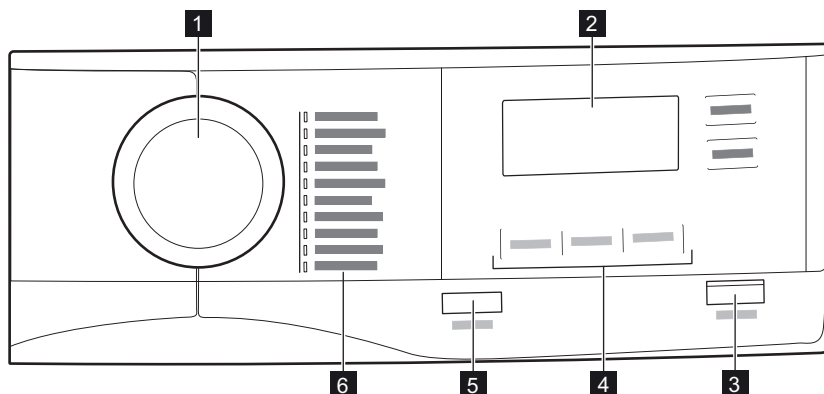

1 Programos pasirinkimo ratukas

2 Ekranas

3 Mygtukas Start/Pause









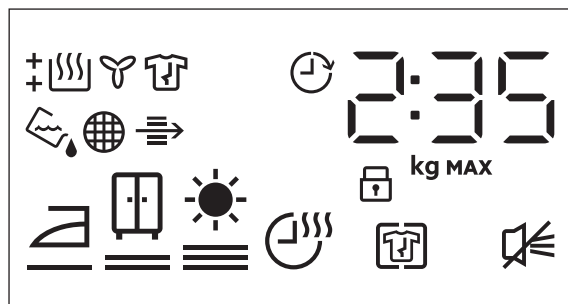





4 Parinktys

5 On/Off mygtukas su mažos galios funkcija







6 Programos







5.1 Ekranas



Simbolis ekrane	Simbolio aprašymas
2 : 35	Ciklo laiko indikatorius
80 kg MAX	Didžiausias kiekis
0' 20h	atidėto paleidimo pasirinkimas (30 min–20 val.)
	+ Anti Crease parinktis įjungta
	garso signalas išjungtas
	vaikų saugos užraktas įjungtas
  	Skalbinių išdžiovinimo lygis: paruošti lyginti, paruošti dėti į spintą, kruopščiai išdžiovininti
	Time Dry parinktis įjungta
	Indikatorius: <i>išleiskite vandenį</i>
	Indikatorius: <i>išvalykite filtrą</i>
	Indikatorius: <i>patikrinkite kondensatorių</i>
	Indikatorius: <i>džiovinimo ciklas</i>
	Indikatorius: <i>vėsavimo ciklas</i>
	Indikatorius: <i>apsaugos nuo susiglamžymo ciklas</i>
	Delay Start parinktis įjungta

6. PROGRAM

Program	Skalbinių svoris 1)	Savybės / žyma gaminio etiketėje 2)
MixDry	6,0 kg.	Sukurta išdžiovininti įprastus nerūšiuotus skalbinius. Tolygiai išdžiovinama medvilninius, sintetinius ir maišytų audinių drabužius.   
Eco 3)	9,0 kg.	Programa tinka medvilniniams skalbiniams džiovinti; tai veiksmingiausia programa energijos sąnaudų atžvilgiu džiovinant šlapius medvilninius skalbinius. Sausumo lygis nereguliuojamas ir pagal numatytąsias nuostatas yra cupboard dry / „paruošta dėti į spintą“.  
Cottons	9,0 kg.	Baltų ir spalvotų medvilninių audinių programa. Numatytasis džiovinimo lygio nustatymas – paruošta dėti į spintą.  







Program	Skalbinių svoris 1)	Savybės / žyma gaminio etiketėje 2)
Synthetics	4,0 kg	Mišrių audinių drabužiai, kurių pagrindą sudaro sintetinis pluoštas, pvz., poliesteris, poliamidas ar kt. 
Delicates	2,0 kg	Rekomenduojama gležniems audiniams, pavyzdžiui, viskozei, dirbtiniam šilkui, akrilui ir jų mišiniams. 
Bedlinen XL	4,5 kg	Vieno ciklo metu išdžiovina iki trijų patalynių komplektų. Sumažina didesnių skalbinių susisukimus ir susipainiojimus, kad kiekviena patalynė išdžiūtų tolygiai ir neliktų drėgnų vietų. 
Sportswear	4,0 kg	Išdžiovina sportinius sintetinio pluošto drabužius, įskaitant poliesterį, elastano mišinį ir poliamidą. 
Duvet	3,0 kg	Užtikrina tinkamą vidinių dalių išdžiovinimą ir tinka vienguboms arba dviguboms antklodėms ir antklodėms su užpildais, pagalvėms. 
Easy Iron	2,0 kg	Mažina nedidelių medvilninių, sintetinių ir mišrių audinių skalbinių susiglamžymus, kad būtų lengva juos išlyginti. Turi du džiovimo lygius: šiek tiek drėgni skalbiniai, kuriuos galima lyginti arba pakabinius galutinai išdžiovinti; visiškai išdžiovinti ir į spintą paruošti dėti skalbiniai. 
Refresh	1,0 kg	Tik sausiems skalbiniams Spartus žemos temperatūros ciklas skirtas iš nedidelio kiekio drabužių pašalinti kvapus. Taip pat galima naudoti sausiems ilgai spintoje gulėjusiems drabužiams. 











1) Nurodytas didžiausias leistinas sausų skalbinių svoris.

2) Audinių žymėjimo reikšmės rasite skyriuje *KASDIENIS NAUDOJIMAS: Skalbinių paruošimas*.

3) Tai yra standartinė programa, skirta įvertinti, ar prietaisas atitinka ES ekologinio projektavimo ir energijos sąnaudų žymėjimo reglamentus: (ES) 2023/2533, (ES) 2023/2534. Ši programa geba išdžiovinti medvilninius skalbinius nuo 60 % iki 0 % drėgnumo.

6.1 Programų ir funkcijų pasirinkimas

Programos 1)	Parinkty		
	 Dryness Level	 + Anti Crease	 Time Dry
MixDry		■	■
Eco	 2)	■	
Cottons		■	■

Parinktys			
Programos 1)	☄☄☄☄ Dryness Level	 + Anti Crease	 Time Dry
Synthetics	  ☀	■	■
Delicates	 2)	■	
Bedlinen XL	  ☀	■	■
Sportswear	 2)	■	
Duvet	 2)	■	
Easy Iron	 	■	
Refresh		■	

1) Kartu su programa galite pasirinkti vieną arba daugiau funkcijų.

2) Numatytoji parinktis

7. PARINKTYS

7.1 ☄☄☄☄ Dryness Level

Ši parinktis padeda pasiekti reikiamą skalbinių sausumą. Galite pasirinkti džiovavimo lygį:



– paruošti lyginti – **sausai lyginti paruošti skalbiniai**



– paruošti dėti į spintą – **sausai ir į spintą dėti paruošti skalbiniai 1)**



– paruošti dėti į spintą – **papildomai išdžiovinti skalbiniai**

1) (tai numatytoji parinktis, kuri priklauso nuo pasirinktos programos)

Norimo galutinio drėgnumo reguliavimas



Atminkite, kad džiovavimo rezultatai priklauso nuo įvairių sąlygų, pvz., vandens tipo, maitinimo įtampos, aplinkos temperatūros ir pan.

KAIP TOBULAI IŠDŽIOVINTI:

1. Pabandykite sureguliuoti sausumo lygį (žr. pirmiau nurodytą *Dryness Level* parinktį).
2. Jeigu norite dar sausesnių skalbinių, galite pakeisti numatytą sausumo nuostatą (žr. toliau). Ši nuostata paveiks daugumą programų, išskyrus **Eco**, **Wool**, **Duvet**, **Down Jacket**, **Refresh** (jeigu jas mašina turi).

Jei norite pakeisti į numatytąjį drėgnumą:

1. Įjunkite prietaisą.
2. Pasirinkite pirmą programą.
3. Palaikykite vienu metu palietę mygtukus ☄☄☄☄ **Dryness Level** ir  **+ Anti Crease**.

Ekrane rodomas vienas iš simbolių:

 – intensyviausias džiovinimas

 – papildomas džiovinimas

 – standartinis džiovinimas

4. Kelis kartus palieskite mygtuką  **Start/Pause**, iki pasirinksite pageidaujamą galutinį drėgnumą.

Džiovinimo lygis		Ekrano simbolis
maksimalus džiovinimas	+ []	[]
sausėsi skalbiniai	+ []	[]
standartinio sausumo skalbiniai	[]	[]

5. Norėdami išsaugoti nustatymą, maždaug 2 sekundes palaikykite kartu paliestus mygtukus [] Dryness Level ir [] + **Anti Crease**.

7.2 [] + Anti Crease

Džiovinimo ciklo pabaigoje neglamžymo fazė (30 minučių) pailginama iki 120 minučių. Po džiovinimo fazės būgnas kartkartėmis pasukamas, kad drabužiai nesusiglamžytų. Neglamžymo fazės metu skalbinius galima bet kada išimti.

7.3 [] End Signal

Garsinis signalas suveiks šiomis aplinkybėmis:

- pasibaigus ciklui
- prasidėjus ir pasibaigus apsaugos nuo susiglamžymo ciklui

Garsinio signalo funkcija įprastai yra įjungta. Šia parinktimi galite išjungti arba vėl įjungti garsinius signalus.

7.4 [] Time Dry

Skirta: Cottons, Bedlinen **XL**, Synthetics ir MixDry programos. Leidžia vartotojui nustatyti džiovinimo laiką, nuo 10 min iki 2 val. (10 minučių intervalu). Kai pasirinktas didžiausias nustatymas, skalbinių kiekio indikatorius nerodomas.



Ciklas tęsis nustatyta džiovinimo laiką, nepaisant skalbinių kiekio ir jų būklės.

REKOMENDUOJAMA DŽIOVINIMO TRUKMĖ

iki 10 min. tik vėsus oras (be šildytuvo).

10–40 min. papildomas džiovinimas po ankstesnio džiovinimo ciklo.

> 40 min pilnas džiovinimas iki 4 kg gerai išgręžtų skalbinių (>1200 aps./min.) džiovinimas.

7.5 [] Delay Start



Leidžia atidėti džiovinimo programos pradžią nuo mažiausiai 30 minučių iki daugiausiai 20 valandų.

8. NUSTATYMAI

8.1 Vandens bakelio indikatorius [] išjungimas

Įprastai vandens bakelio indikatorius yra įjungtas. Jei vandens talpyklė yra pilna, jis užsidega džiovinimo ciklo pabaigoje arba per ciklą. Jei vandens išleidimo komplektas įrengtas, vandens bakelis ištuštinamas automatiškai ir indikatorius galima išjungti.

Indikatoriumi išjungti:

1. Įjunkite prietaisą.
2. Pasirinkite pirmą programą.

3. Palieskite ir palaikykite tuo pačiu metu nuspaudę [] + **Anti Crease** ir [] **End Signal** mygtukus.

Vandens bakelio indikatorius: [] išjungtas ir simbolis [] pasirodo – vandens bakelio indikatorius nuolat **išjungtas**



Norėdami vėl įjungti vandens bakelio indikatorių, pakartokite pirmiau aprašytą procedūrą.

Vandens bakelio indikatorius: įjungtas ir simbolis pasirodo – vandens bakelio indikatorius nuolat **įjungtas**

8.2 Veikimo valandų skaitiklis

Ši funkcija suteikia galimybę rodyti bendrą prietaiso veikimo laiką valandomis, kuris skaičiuojamas nuo pirmojo prietaiso įjungimo momento. Bus rodomas faktinis ciklų veikimo laikas (be pauzių ar laukimo laikotarpių atidėto paleidimo atvejais).

Jei norite pamatyti šią reikšmę, atlikite toliau nurodytus veiksmus.

1. Įjunkite prietaisą paspausdami mygtuką **On/Off**.
2. Paspauskite ir kelias sekundes palaikykite paspaudę mygtukus **Dryness Level** ir **End Signal**.
3. Po 3 sekundžių ekrane bus parodytas bendras prietaiso veikimo laikas – pvz., jei darbinis laikas yra **1276** val., ekrane 2 sekundes bus rodomas tekstas **Hr**, tada 2

sekundes **12** ir galiausiai **76**. Ši vertė rodoma dviejų skaitmenų sekomis: pirmieji du skaitmenys nurodo tūkstančius ir šimtus, antrieji – dešimtis ir vienetus.

Norėdami išjungti šį režimą, paspauskite bet kurį mygtuką, pasukite pasirinkimo rankenėlę arba išjunkite prietaisą.

8.3 Gamykliniai nustatymai

Ši funkcija leidžia atkurti numatytąsias gamyklines nuostatas. Išsaugotos parinktys ir darbiniai režimai bus nustatyti iš naujo.

Jei norite **įjungti** šią funkciją, atlikite šiuos veiksmus:

1. Įjunkite prietaisą paspausdami **On/Off** mygtuką.
2. Palaukite maždaug 8 sekundes.
3. Palaikykite paspaudę **Time Dry** ir **Delay Start** mygtukus kelias sekundes.
4. Prietaisas patvirtins veikimą rodydamas

— — —.



Jei dėl pasibaigusio operacijai skirtu laiko arba netinkamai pasirinkto mygtukų derinio procedūra nesuveiks, iš naujo įjunkite prietaisą ir bandykite dar kartą.

9. PRIEŠ NAUDOJANT PIRMĄ KARTĄ



Galiniai būgno fiksatoriai pašalinami automatiškai, kai džiovyklė įjungžiama pirmąkart. Galima girdėti tam tikrą triukšmą.

Norėdami atlaisvinti galinio būgno fiksatorius:

1. Įjunkite prietaisą.
2. Nustatykite bet kokią programą.
3. Paspauskite paleidimo / pristabdymo mygtuką.

Būgnas pradės sukstis. Galiniai būgno fiksatoriai automatiškai išjungiami.

Prieš naudodami prietaisą skalbiniams džiovinti:

- Išvalykite džiovyklės būgną drėgna šluoste.
- Paleiskite 1 valandos programą su drėgnais skalbiniais.



Džiovinimo ciklo pradžioje (pirmąsias 3–5 min) triukšmo lygis gali būti šiek tiek didesnis. Taip yra dėl kompresoriaus įsijungimo. Tai yra normalu prietaisams su kompresoriais, pavyzdžiui, šaldytuvams ir šaldikliams.

9.1 Neįprastas kvapas

Prietaisas sandariai supakuotas.

Išpakavus gaminį, galite jausti neįprastą kvapą. Tai normalu visiškai naujiems gaminiams.

Prietaisas yra pagamintas iš kelių skirtingų medžiagų tipų, kurios kartu skleidžia neįprastą kvapą.

Naudojant po kelių džiovinimo ciklų neįprastas kvapas palaipsniui išnyks.

9.2 Triukšmai



Džiovinimo ciklo skirtingu metu gali girdėtis skirtingas triukšmas. Tai yra visiškai normalūs veikimo garsai.

Veikia kompresorius.

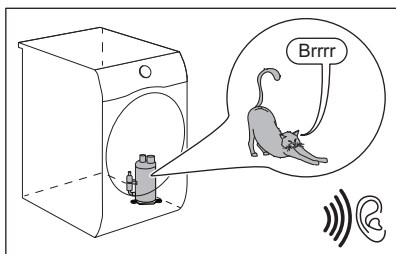

Sukasi būgnas.

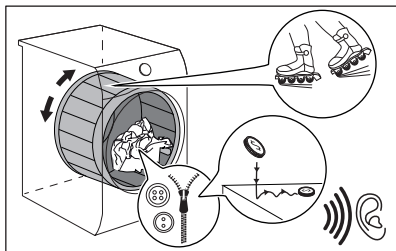

Veikia ventiliatoriai.

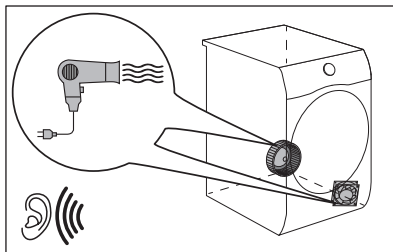

Veikia siurblys ir perduoda kondensatą į bakelį.

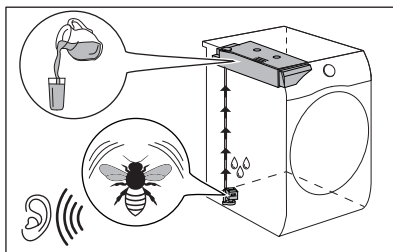

10. KASDIENIS NAUDOJIMAS

10.1 Skalbinių paruošimas



Pripildant būgną iki atitinkamoms programoms nurodytos maksimalios talpos taupoma energija.







Dažnai drabužiai po skalbimo ciklo yra sumaišyti ir supainioti. Sumaišytus ir supainiotus drabužius džiovininti yra neveiksminga. Norint užtikrinti tinkamą oro srautą ir vienodą džiovinimą, rekomenduojama išpurtyti drabužius ir sudėti į džiovyklę po vieną.

Norėdami užtikrinti tinkamą džiovavimo procesą:

- Užsekite užtrauktukus.
- Užsekite pūkinių užvalkalų segtukus.
- Suriškite laisvas virveles arba kaspinus (pvz., prijuosčių raištelius). Prieš pradėdami programą suriškite juos.
- Išimkite iš kišenių visus daiktus.
- Išverskite skalbinius į kitą pusę, jeigu jų vidinis sluoksnis iš medvilnės. Medvilnės sluoksnis turi būti išorėje.
- Visada nustatykite skalbiniams tinkamą programą.
- Nedėkite kartu šviesių ir tamsių spalvų skalbinių.
- Naudokite tinkamą programą medvilnės, džersio ir megztiems gaminiams, kad jie mažiau susitrauktų.

- Neviršykite maksimalaus skalbinių kiekio, nurodyto programų skyriuje ar rodomo ekrane.
- Džiovinkite tik skalbinių džiovyklėje tinkamus džiovinti skalbinius. Skaitykite skalbinių gamintojų etiketes.
- Nedžiovinkite kartu didelių ir mažų daiktų. Maži daiktai gali įstrigti dideliuose ir neišdžiūti.
- Išpurtykite didelius drabužius, audinius prieš dėdami juos į džiovyklę. Taip po džiovavimo ciklo audiniuose neliks drėgnų vietų.

Audinio etiketė	Aprašymas
	Skalbinius galima džiovinti džiovyklėje.
	Skalbinius galima džiovinti džiovyklėje aukštoje temperatūroje.
	Skalbinius galima džiovinti džiovyklėje tik žemoje temperatūroje.
	Skalbinius negalima džiovinti džiovyklėje.

10.2 Skalbinių įdėjimas

⚠ DĖMESIO

Įsitinkinkite, kad skalbiniai nėra įstrigę tarp prietaiso durelių ir guminio sandariklio.

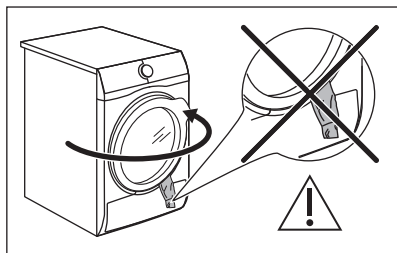

1. Atidarykite prietaiso dureles.
2. Skalbinius į skalbyklę dėkite po vieną.
3. Uždarykite prietaiso dureles.

10.3 Prietaiso įjungimas

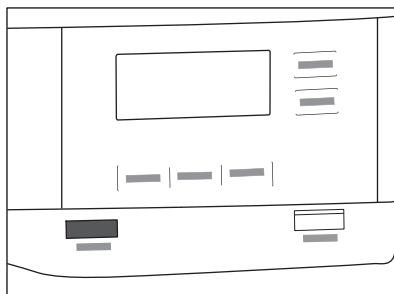

Norėdami įjungti prietaisą:

Paspauskite mygtuką  On/Off. Jeigu prietaisas įjungtas, ekrane bus rodomi tam tikri indikatoriai.

10.4 Žemos galios režimas

Ši funkcija automatiškai išjungia prietaisą, kad būtų mažesnės energijos sąnaudos:

- Po 5 minučių, jeigu programos nepaleidote.
- Po 5 minučių, kai pasibaigs programa arba apsaugos nuo susiglamžymo ciklas.



Kai prietaisas pereina į mažos galios režimą, ekranas ir piktogramos išsijungia. Galite vėl įjungti spustelėdami mygtuką On/Off.



Iš naujo įjungus mažos galios režimą, numatytoji pasirinkta programa yra Eco programa.

10.5 Programos nustatymas

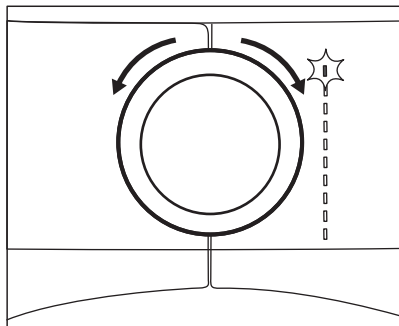

Programų nustatymo rankenėle pasirinkite programą.
Ekrane rodoma apytikslė programos trukmė.



Tikroji džiovavimo trukmė priklauso nuo skalbinių kiekio ir sudėties, drėgnumo po grežimo ir patalpos temperatūros.

10.6 Parinktys

Naudodami programą, galite nustatyti 1-ą arba daugiau specialių parinkčių.

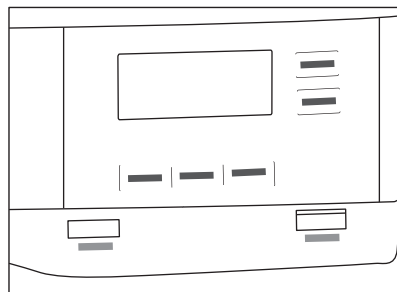

Norėdami įjungti arba išjungti parinktį, palieskite atitinkamą mygtuką arba dviejų mygtukų derinį.
Atitinkamas simbolis įsijungs ekrane arba lemputė užsidegs virš mygtuko.

10.7 Apsaugos nuo vaikų užrakto parinktį

Norint apsaugoti prietaisą, kad vaikai su juo nežaistų, galima įjungti apsaugos nuo vaikų užraktą. Apsaugos nuo vaikų užrakto parinktį užblokuoja visus jutiklinius mygtukus ir programų nustatymo rankenėlę (ši parinktį neužblokuoja On/Off mygtuko).

Galite įjungti užrakto nuo vaikų parinktį:

- prieš paliesdami **Start/Pause** mygtuką – prietaiso įjungti negalėsite;
- palietę **Start/Pause** mygtuką – negalėsite pasirinkti programų ar funkcijų.

Vaikų saugos užrakto įjungimas:



1. Įjunkite džiovyklę.
2. Pasirinkite pirmą programą.
3. Maždaug 3 sekundes palaikykite palietę mygtuką + **Anti Crease**.

Simbolis pasirodys ekrane.

4. Norėdami išjungti vaikų saugos užraktą, palieskite prieš tai nurodytą mygtuką, kol simbolis išsijungs.

10.8 Programos paleidimas

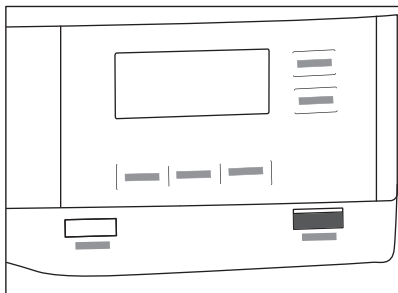

Norėdami paleisti programą:

Palieskite mygtuką **▶|| Start/Pause**. Prietaisas paleidžiamas ir nustoja mirksėti, bet pradeda nuolat šviesti virš mygtuko esantis šviesos diodas.

10.9 Programos paleidimas su Delay Start

1. Nustatykite džiovinimo programą ir parinktis.
2. Kelis kartus palieskite mygtuką **⌚ Delay Start**.

Ekrane rodomas atidėto paleidimo laikas (pvz., **12h**, jeigu programa turi įsijungti po 12 valandų.)

3. Norėdami įjungti **⌚ Delay Start** parinktį, palieskite **▶|| Start/Pause** mygtuką. Ekrane rodomas laikas mažėja.

10.10 Programos keitimas

Jei norite pakeisti programą:

1. Paspauskite mygtuką **⌚ On/Off**, kad išjungtumėte prietaisą.
2. Norėdami įjungti prietaisą, vėl paspauskite **⌚ On/Off** mygtuką.

3. Nustatykite naują programą.

10.11 Programos pabaiga



Po kiekvieno džiovinimo ciklo išvalykite filtrą ir išleiskite vandenį. (Žr. skyrių **VALYMAS IR PRIEŽIŪRA**.)

Pasibaigus džiovinimo ciklui, simbolis **⏸** pasirodys ekrane. Jei **⏸** įjungus parinktį End Signal, kas 1 minutę suveiks garso signalas.



Jeigu neišjungsite prietaiso, bus pradėta apsaugos nuo susiglamžymo fazė (veikia ne su visomis programomis). Mirksintis **⏸** simbolis reiškia, kad vyksta apsaugos nuo susiglamžymo ciklas. Šios fazės metu skalbinius galima bet kada išimti.

Norėdami išimti skalbinius:

1. Paspauskite **⌚ On/Off** mygtuką 2 sekundes, kad išjungtumėte prietaisą.
 2. Atidarykite prietaiso dureles.
 3. Išimkite skalbinius.
 4. Uždarykite prietaiso dureles.
- Galimos netinkamų džiovinimo rezultatų priežastys:

- Nepakankamos numatytosios džiovinimo lygio nuostatos. Žr. skyrių *Norimo galutinio drėgnumo reguliavimas*
- Per žema arba per aukšta patalpos temperatūra. Optimali patalpos temperatūra yra 18–25 °C.



Po kiekvieno ciklo palikite dureles šiek tiek praviras, kad pasišalintų drėgmė.

11. NAUDINGI PATARIMAI

11.1 Patarimai, kaip tausoti aplinką



Pripildant būgną iki atitinkamoms programoms nurodytos maksimalios talpos taupoma energija.

- Prieš džiovindami skalbinius gerai išgrežkite.
- Neviršykite programų skyriuje nurodytų skalbinių kiekių.
- Filtrą valykite po kiekvieno džiovinimo ciklo.
- Nenaudokite audinių minkštiklio su skalbimo ir džiovinimo programomis.

Džiovyklėje skalbiniai savaime tampa minkšti.

- Vandenį iš vandens talpyklės galima naudoti skalbiniams lyginti. Pirmiausia vandenį reikėtų išfiltruoti, kad būtų pašalinti likę tekstilės plaušai (tinka paprastas kavos filtras).
- Prietaiso apačioje esančios ventiliacijos angos visada turi būti atviros.
- Užtikrinkite, kad prietaiso įrengimo vietoje būtų gera oro apytaka.

12. VALYMAS IR PRIEŽIŪRA

12.1 Reguliarus valymo grafikas

Reguliariai valykite prietaisą, kad juo galėtumėte ilgiau naudotis.

Jeigu prietaisu ilgesnį laiką nesinaudosite, atjunkite jį nuo maitinimo tinklo.

Orientacinis profilaktinio valymo tvarkaraštis:

Filtro valymas	Kai indikatorius  mirksi.
Ištuštinkite vandens indą	Kai indikatorius  mirksi.
Kondensatoriaus valymas	Kai indikatorius  mirksi.
Drėgmės jutiklio valymas	Bent 3 ar 4 kartus per metus
Būgno valymas	Kas du mėnesius
Valdymo skydelio ir korpuso valymas	Kas du mėnesius
Ventiliacinių angų valymas	Kas du mėnesius

Šiuose paragrafuose paaiškinama, kaip turėtumėte valyti kiekvieną dalį.

12.2 Pašalinkite šiukšles



Prieš džiovinimo ciklą pasirūpinkite, kad kišenės būtų tuščios, o laisvi elementai surišti. Žr. skyrių „Skalbinių paruošimas“.

Išimkite visus būgne po džiovinimo ciklo likusius daiktus (pvz., metalines sąvaržėles, sagas, monetas ir kt.).

12.3 Filtro valymas

Kiekvieno ciklo pabaigoje ekrane užsidega simbolis  *filter* ir jūs privalote išvalyti filtrą.



Džiovinimo ciklo metu filtras surenka pūkelius.



Reguliariai valykite filtrą, kad užtikrintumėte gerą džiovinimą. Užsikimšus filtrui džiovinimo ciklas trunka ilgiau ir padidėja energijos sąnaudos. Išvalykite filtrą rankomis. Jei reikia, naudokite dulkių siurbį.

⚠ DĖMESIO

Filtrų pūkus meskite į šiukšliadėžę, o ne į kanalizaciją, kad į aplinką nepakliūtų mikroplastiko dalelių.

1. Atidarykite dureles. Patraukite filtrą aukštyn.

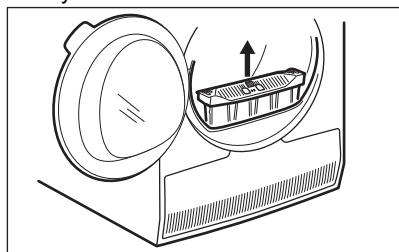

2. Paspauskite kabliuką ir atidarykite filtrą.

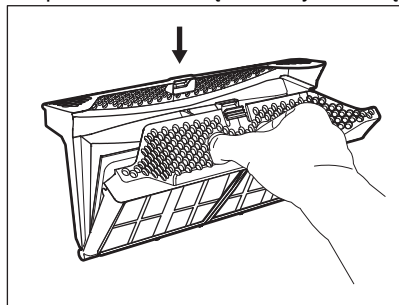

3. Rankomis surinkite pūkelius nuo abiejų filtro vidinių dalių.

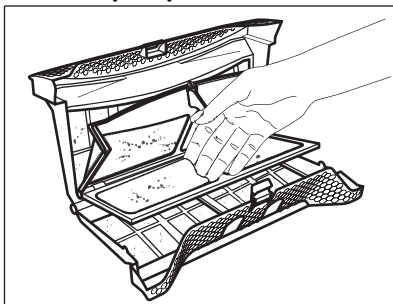

Pūkelius išmeskite į šiukšlių dėžę.

4. Jeigu reikia, išvalykite filtrą dulkių siurbliu. Uždarykite filtrą.
5. Jeigu reikia, pašalinkite pūkelius iš filtro lizdo ir tarpiklio. Galite naudoti dulkių siurbį. Įdėkite filtrą atgal į filtro lizdą.

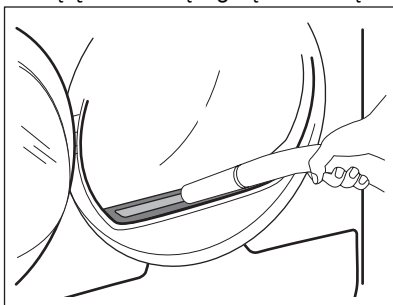

12.4 Vandens išpylimas iš vandens bakelio

Kondensato talpyklę ištuštinkite po kiekvieno džiovinimo ciklo.

Jeigu kondensato talpyklė yra pilna, programa automatiškai sustabdoma. Ekrane šviečia simbolis  *water container* ir turite ištuštinti vandens talpyklę.

Vandens talpyklės ištuštinimas:

1. Ištraukite vandens indą laikydami jį horizontaliai.

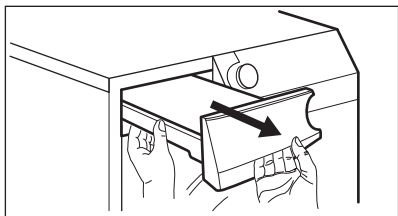

2. Išpilkite vandenį į kriauklę arba tam tinkamą indą.

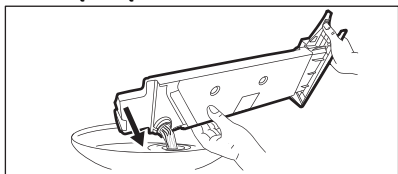

3. Įdėkite vandens talpyklę atgal į vietą.
4. Norėdami tęsti programą, spauskite mygtuką  Start/Pause.

12.5 Kondensatoriaus valymas

Jei ekrane mirksi simbolis  *heat exchanger*, patikrinkite kondensatorių ir jo skyrių. Jei jis nešvarus, išvalykite jį. Tikrinkite ne rečiau kaip kartą per 6 mėnesius.

ĮSPĖJIMAS!

Nelieskite metalo paviršių plikomis rankomis. Susižeidimo pavojus. Dėvėkite apsaugines pirštines. Valykite atsargiai, kad nepažeistumėte metalo paviršiaus.

DĖMESIO

Pūkų iš kondensatoriaus nebandykite susiurbti kietu dulkių siurblio antgaliu. Jis gali pažeisti kondensatoriaus briauneles, dėl ko prietaisas gali veikti prasčiau, o džiovavimo trukmė pailgėti.

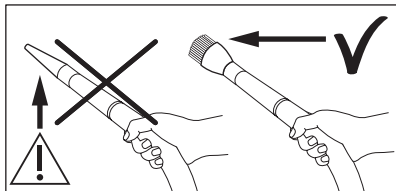

Jei norite patikrinti:

1. Atidarykite dureles. Ištraukite filtrą aukštyn.

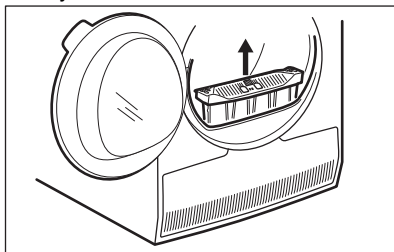

2. Atidarykite kondensatoriaus dangtįs.

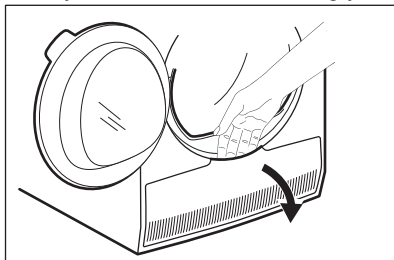

3. Pasukite svirtelę, kad atraktumėte kondensatoriaus dangtelį.

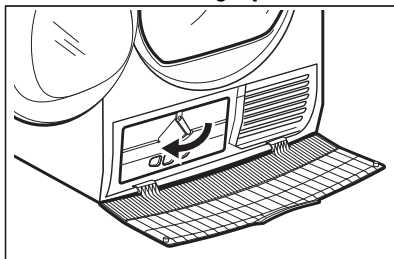

4. Nuleiskite kondensatoriaus dangtelį.

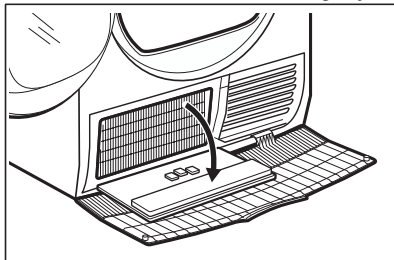

5. Jeigu reikia, pašalinkite pūkus iš kondensatoriaus ir jo skyriaus. Valymui galite naudoti dulkių siurbį su šepetėlio

antgaliu.

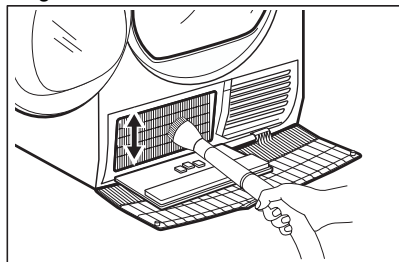

6. Uždarykite kondensatoriaus dangtelį.
7. Sukite svirtelę, kol užsifiksuos savo vietoje.
8. Filtrą įdėkite atgal.

12.6 Drėgmės jutiklio valymas

⚠ DĖMESIO

Drėgmės jutiklio sugadinimo rizika. Nevalykite jutiklio abrazyvinėmis priemonėmis arba plieno drožlių šluostėmis.

Siekiant užtikrinti geriausius džiovavimo rezultatus, prietaise yra metalinis drėgmės jutiklis. Jis yra durelių vidinėje pusėje.

Naudojant ilgesnį laiką jutiklio paviršius gali užsiteršti, todėl pablogės džiovavimo rezultatai.

Jutiklį valykite bent 3–4 kartus per metus arba pastebėję džiovavimo charakteristikų suprastėjimą.

Valymui galite naudoti indų plovimo kempinės kietesnę pusę ir truputį acto arba indų ploviklio.

Jeigu norite išvalyti jutiklį:

1. Atidarykite dureles.
2. Kelis kartus nuvalykite metalinius drėgmės jutiklio paviršius.

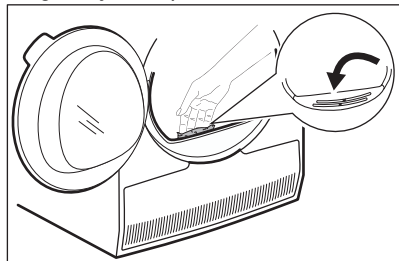

12.7 Būgno valymas

⚠ ĮSPĖJIMAS!

Prieš valydami prietaisą, atjunkite jį nuo maitinimo tinklo.

Būgno vidui ir būgno kėlikliams valyti naudokite standartinę, švelnaus poveikio valymo priemonę. Nuvalytus paviršius sausiai nušluostykite minkštu skudurėliu.

⚠ DĖMESIO

Nevalykite būgno abrazyvinėmis priemonėmis arba plieno drožlių šluostėmis.

12.8 Valdymo skydelio ir korpuso valymas

Valdymo skydeliui ir korpusui valyti naudokite standartinę, švelnaus poveikio valymo priemonę.

Valykite drėgnu skudurėliu. Nuvalytus paviršius sausiai nušluostykite minkštu skudurėliu.

⚠ DĖMESIO

Nevalykite baldų valikliais arba valymo priemonėmis, kurios gali sukelti koroziją.

12.9 Ventilacijos angų valymas

Dulkių siurbliu išsiurbkite pūkus iš ventilacijos angų.

13. GEDIMŲ ŠALINIMAS

ĮSPĖJIMAS!

Žr. skyrių „Sauga“.

13.1 Klaidų kodai

Nepavyksta įjungti prietaiso arba prietaisas netikėtai nustoja veikęs.

Iš pradžių pabandykite problemos sprendimą rasti patys (žr. lentelę). Jeigu problemos pašalinti nepavyksta, kreipkitės į įgaliotąjį techninės priežiūros centrą.

ĮSPĖJIMAS!

Prieš atlikdami bet kokią patikrą, išjunkite prietaisą.

Kilus didelėms problemoms, pasigirsta garso signalai, ekrane rodomas klaidos kodas ir  Start/Pause mygtukas gali nuolat mirksėti:

Klaidos kodas	Galima priežastis	Veiksmai
E50	Prietaiso variklio perkrova. Per daug skalbinių arba jie įstrigę būgne.	Nepasibaigusi programa. Išimkite skalbinius iš būgno, pasirinkite programą ir vėl paleiskite ciklą.
E90 arba E91	Vidinė triktis. Nėra ryšio tarp prietaiso elektroninių elementų.	Programa nebuvo tinkamai užbaigta arba prietaisas per anksti išsijungė. Išjunkite ir vėl įjunkite prietaisą. Jeigu ekrane vėl pamatysite klaidos kodą, kreipkitės į įgaliotąjį techninės priežiūros centrą.
EH0	Triktys elektros tiekimo tinkle.	Jei pamatysite EH0 , palaukite kol stabilizuosis maitinimas ir paspauskite paleidimo mygtuką. Jeigu prietaisas pristabdo ciklą be jokios indikacijos, paspauskite ciklo paleidimo mygtuką. Jeigu vėl rodomas įspėjimas, patikrinkite, ar nepažeistas maitinimo laidas / lizdas ir ar tinkamai tiekiamas maitinimas.

Jeigu ekrane rodomi kiti klaidų kodai, išjunkite ir vėl įjunkite prietaisą. Jeigu problema kartojasi, kreipkitės į įgaliotąjį techninės priežiūros centrą.

Kitų džiovyklės gedimų ar sutrikimų atveju sprendimų ieškokite toliau lentelėje.

13.2 Trikčių diagnostika

Sutrikimas	Galima priežastis	Veiksmai
Džiovyklė neveikia.	Skalbinių džiovyklės kištukas neįjungtas į elektros lizdą.	Prijunkite prie maitinimo lizdo. Patikrinkite saugiklį saugiklių dėžutėje (buitinis įrengimas).
	Durės yra atidarytos.	Uždarykite dureles.
	Nepaspaustas mygtukas  On/Off.	Paspauskite mygtuką  On/Off.
	Nepaliestas mygtukas  Start/Pause.	Palieskite mygtuką  Start/Pause .
	Prietaisas veikia budėjimo režimu.	Paspauskite mygtuką  On/Off.
Skalbiniai išdžiovinti nepatenkinamai.	Pasirinkta netinkama programa.	Pasirinkite tinkamą programą. 1)
	Užsikimšo filtras.	Išvalykite filtrą. 2)
	 Dryness Level parinkties nustatymas:  iron dry. 3)	Padidinkite parinktį  Dryness Level.
	Per didelis skalbinių kiekis.	Neviršykite maksimalaus skalbinių kiekio.
	Užsikimšo ventiliacinės angos.	Išvalykite prietaiso apačioje esančias oro įleidimo groteles.
	Nešvarumai ant būgne esančio drėgmės jutiklio.	Nuvalykite priekinį būgno paviršių.
	Nenustatytas pageidaujamas džiovinimo lygis.	Sureguliuokite džiovinimo lygį. 4)
	Kondensatorius užsikimšęs.	Išvalykite kondensatorių. 2)
Neužsidaro įkrovimo durės	Neužsifiksavęs filtras savo vietoje.	Įstatykite filtrą tinkamoje padėtyje.
	Tarp durelių ir tarpiklio užstrigo skalbiniai.	Išimkite įstrigusius skalbinius ir uždarykite dureles.
Programos ar parinkties pakeisti negalima.	Prasidėjus ciklui pakeisti programos arba parinkties negalima.	Išjunkite ir įjunkite džiovyklę. Pakeiskite programą arba parinktį, kaip reikalinga.
Negalima pasirinkti parinkties. Girdimas garso signalas.	Parinktis, kurią bandėte pasirinkti, yra negalima pasirinktai programai.	Išjunkite ir įjunkite džiovyklę. Pakeiskite programą arba parinktį, kaip reikalinga.
Ekrane rodoma netikėta trukmė.	Džiovinimo trukmė apskaičiuojama pagal skalbinių kiekį ir jų drėgnumą.	Tai nustatoma automatiškai – prietaisas veikia tinkamai.
Programa neveikia.	Vandens bakelis prisipildė.	Ištuštinkite vandens bakelį: paspauskite mygtuką  Start/Pause. 2)

Sutrikimas	Galima priežastis	Veiksmai
Per trumpas džiovini- mo ciklas.	Mažas skalbinių kiekis.	Pasirinkite laiko programą. Pasirinkta laiko vertė turi atitikti skalbinių kiekį. Jeigu norite džiovinti vieną daiktą arba mažą skalbinių kiekį, rekomenduojame naudoti trumpą džiovinimo trukmę.
	Skalbiniai pernelyg sausi.	Pasirinkite atitinkamos trukmės programą arba didesnį džiovinimo lygį (pvz., ☀️ <i>extra dry</i>)
Džiovinimo ciklas per ilgas. 5)	Užsikimšo filtras.	Išvalykite filtrą.
	Per daug skalbinių.	Neviršykite maksimalaus skalbinių kiekio.
	Nepakankamai išgręžti skalbiniai.	Gerai išgręžkite skalbinius skalbyklėje.
	Per žema arba per aukšta kambario oro temperatūra – tai nėra prietaiso gedimas.	Užtikrinkite, kad kambaryje būtų aukštesnė kaip 5 °C ir žemesnė kaip 35 °C temperatūra. Optimali kambario temperatūra, kad būtų gauti geriausi džiovinimo rezultatai, yra nuo 18 iki 25 °C.

1) Vadovaukitės programų aprašymais – žr. skyrių PROGRAMOS.

2) Žr. skyrių VALYMAS IR PRIEŽIŪRA.

3) Tik džiovyklėse su Dryness Level parinktimi.

4) Žr. skyrių PATARIMAI.

5) Pastaba: Vėliausiai po 6 val. džiovinimo ciklas baigsis automatiškai.

13.3 Galimos netinkamų džiovinimo rezultatų priežastys:

- Užsikimšo filtras. Dėl užsikimšusio filtro džiovinimas bus neveiksmingas.
- Užsikimšo ventiliacinės angos.
- Nešvarus drėgmės jutiklis.
- Užsiteršė būgnas.

- Nepakankamos numatytosios džiovinimo lygio nuostatos. Žr. skyrių *Norimo galutinio drėgnumo reguliavimas*
- Per žema arba per aukšta patalpos temperatūra. Optimali patalpos temperatūra yra 18–25 °C.

14. SAŃAUDŲ VERTĖS

14.1 Įžanga



Naudojimo instrukcijoje pateikiama ES energinio efektyvumo etiketė ir ekologinio projektavimo reglamentai: Regl. (ES) 2023/2534 skirtas nuo **A** iki **G** energinio efektyvumo klasės prietaisams.



Kartu su prietaisu pateiktas energijos duomenų lipdukas su QR kodu, kuris yra nuoroda į ES EPREL duomenų bazėje saugomą informaciją apie prietaiso eksploatacines charakteristikas. Išsaugokite energijos duomenų lentelę kartu su naudotojo vadovu ir visais kitais su šiuo prietaisu tiekiamais dokumentais.

Tą pačią informaciją kaip ir techninių duomenų lentelėje taip pat galite rasti EPREL puslapyje <https://eprel.ec.europa.eu>, kur turėsite nurodyti prietaiso modelio pavadinimą ir gaminio numerį. Techninių duomenų lentelės padėtis pavaizduota skyriuje „Gaminio aprašymas“.

14.2 Paaiškinimas

kg	Skalbinių kiekis.	aps./min	Gręžimas
kWh	Energijos sąnaudos.		
hh:mm	Programos trukmė.		
%	Pradinis drėgnumas po gręžimo ir galutinis drėgnumas. Kuo didesnis būgno sukimosi greitis, tuo didesnis jo keliamas triukšmas, tačiau mažesnis pradinis drėgnumas ir energijos sąnaudos.		

14.3 Pagal Komisijos reglamentą (ES) 2023/2533, (ES) 2023/2534.



Toliau pateiktos vertės gautos atlikus laboratorinius bandymus, vadovaujantis atitinkamais standartais. Duomenis įtakoja įvairios aplinkybės, kaip pavyzdžiui, skalbinių kiekis, tipas ir aplinkos sąlygos. Pradinis skalbinių drėgnumas, vandens tipas, elektros įtampa ir numatytųjų programos nustatymų pakeitimai taip pat gali lemti energijos sąnaudas, džiovavimo programos trukmę ir galutinį drėgnumą.

Programa	Skalbinių įkrova (kg)	Gręžimas (aps./min)	Pradinis drėgnumas (%)	Džiovinimo trukmė (val:min)	Energijos sąnaudos (kWh)	Pageidaujamas galutinis drėgnumas (%)
Eco 1)	9,0	1000	60	3:29	1,99	0,0

Programa	Skalbinių įkrova (kg)	Gręžimas (aps./min)	Pradinis drėgnumas (%)	Džiovinimo trukmė (val:min)	Energijos sąnaudos (kWh)	Pageidaujamas galutinis drėgnumas (%)
Eco 1)	4,5	1000	60	1:55	1,06	0,0

1) Tai yra standartinė programa, skirta įvertinti, ar prietaisas atitinka ES ekologinio projektavimo ir energijos sąnaudų žymėjimo reglamentus: (ES) 2023/2533, (ES) 2023/2534. Ši programa geba išdžiovinti medvilninius skalbinius nuo 60 % iki 0 % drėgnumo.

Energijos sąnaudos skirtingais režimais

Energijos sąnaudos išjungus (W)	Energijos sąnaudos budėjimo režimu (W)	Atidėtas paleidimas (W)
0,13	0,13	4,00

Ilgiausias laikas iki išjungimo / budėjimo režimo yra 15 min.

14.4 Įprastos programos



Šios vertės yra tik orientacinio pobūdžio.

Programa	Skalbinių svoris (kg)	Gręžimas (aps./min)	Pradinis drėgnumas (%)	Džiovinimo trukmė (val:min)	Energijos sąnaudos (kWh)	Pageidaujamas galutinis drėgnumas (%)
Cottons extra dry	9,0	1000	60	4:37	2,54	-3,0
Cottons extra dry	4,5	1000	60	3:24	1,76	-3,0
Cottons iron dry	9,0	1000	60	2:26	1,37	12,0
Cottons iron dry	4,5	1000	60	1:26	0,77	12,0
Synthetics extra dry	4,0	1200	40	1:44	0,85	0,0
Synthetics cupboard dry	4,0	1200	40	1:12	0,60	1,0
Synthetics iron dry	4,0	1200	40	0:50	0,41	12,0
Delicates	2,0	1100	55	0:47	0,37	0,5

15. APLINKOS APSAUGA

Atiduokite perdirbti medžiagas, pažymėtas simboliu . Išmeskite pakuotę į atitinkamą atliekų surinkimo konteinerį, kad ji būtų perdirbta. Tausokite aplinką ir žmonių sveikatą – tinkamai rūšiuokite elektros ir elektronikos prietaisų atliekas. Prietaisų

nemeskite kartu su buitinėmis atliekomis, jei jie pažymėti ženklu . Priduokite šį gaminį vietiniame atliekų surinkimo punkte arba susisiekite su savivaldybės atstovais dėl papildomos informacijos.

aeg.com



EAC

CE